

НОРА ГОАН
NORAH GAUGHAN

ВСЕМИРНОЕ АВТОРСКОЕ НАСЛЕДИЕ

40 ИЗБРАННЫХ МОДЕЛЕЙ, НЕПОДВЛАСТНЫХ ВРЕМЕНИ

**ЗВЕЗДЫ
РУКОДЕЛИЯ**



энциклопедия
инноваций

УНИКАЛЬНАЯ КОЛЛЕКЦИЯ САМЫХ ЯРКИХ ДИЗАЙНОВ,
ОПУБЛИКОВАННЫХ В ЖУРНАЛЕ VOGUE KNITTING

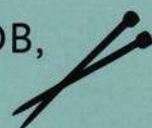



Vogue * Knitting Norah Gaughan: 40 Timeless Knits
by Editors of Vogue Knitting Magazine and Norah Gaughan

Copyright © 2018 by SOHO Publishing LLC / Sixth & Spring Books
© Публикуется с разрешения издательства Six & Spring Books (США) и Susan Schulman Literary Agency (США)
при содействии Агентства Александра Корженевского (Россия)

Гоан, Нора.

Г57 40 избранных моделей, неподвластных времени / Нора Гоан ; [перевод с английского
О. А. Савчук]. — Москва : Эксмо, 2020. — 176 с. : ил. — (Подарочные издания. Рукоделие).

Сорок потрясающих дизайнов вязаных вещей от одной из самых ярких звезд мирового вязания
Норы Гоан!

Ни одной вязальщице в мире не надо объяснять, кто такая Нора Гоан. Уникальная личность с нестандартным мышлением, автор множества бестселлеров, в том числе культовой книги «Энциклопедия узоров. Косы, жгуты, араны», за последние 30 лет она опубликовала огромное количество моделей и дизайнов в самых популярных журналах мира. В том числе более 120 из них в журнале Vogue Knitting, по праву считающемся флагманом и пионером в рождении мировых вязальных идей.

От вдохновенных текстур до завораживающих кос и аранов, от простых стилизаций до уникальных инновационных конструкций, Нора Гоан создала и продолжает создавать наследие, которое прослужит целым поколениям, не потеряв ни капли своей ценности! К юбилею большого мастера и чтобы отметить ее достижения и вклад в мировую сокровищницу вязания, и была создана эта книга, в которую вошли 40 лучших моделей, в разные годы опубликованных в журнале Vogue Knitting. От классического жилета с косами, созданного в 1987 году, до яркого пуловера Fair Isle 2018 года, любой из этих дизайнов по-прежнему производит впечатление и на удивление актуален! А благодаря удивительному умению Норы понятно объяснять сложное и непонятное, создать их смогут абсолютно все, независимо от уровня владения спицами.

Забавные и увлекательные в процессе создания, эти избранные работы расширят мировоззрение каждой увлеченной вязальщицы и ее представления о том, каким разнообразным может быть современное вязание!

УДК 746.4
ББК 37.248

Издание для досуга

ПОДАРОЧНЫЕ ИЗДАНИЯ. РУКОДЕЛИЕ

Гоан Нора

40 ИЗБРАННЫХ МОДЕЛЕЙ, НЕПОДВЛАСТНЫХ ВРЕМЕНИ

Главный редактор *Р. Фасхутдинов*
Ответственный редактор *Ю. Драмачко*
Младший редактор *К. Долгих*
Художественный редактор *В. Брагина*

ПРИСОЕДИНЯЙТЕСЬ К НАМ!



eksmo.ru

МЫ В СОЦСЕТЯХ:

- eksmolive
- eksmo
- eksmolive
- eksmo.ru
- eksmo_live
- eksma_live

ООО «Издательство «Эксмо»
123308, Москва, ул. Зорге, д. 1. Тел.: 8 (495) 411-68-86.

Home page: www.eksmo.ru E-mail: info@eksmo.ru

Өндірүүк: «ЭКСМО» АҚБ Баспасы, 123308, Мәскеу, Ресей, Зорға көшесі, 1 үй.

Тел.: 8 (495) 411-68-86.

Home page: www.eksmo.ru E-mail: info@eksmo.ru

Tayyar belgid: «Эксмо»

Интернет-магазин: www.book24.ru

Интернет-магазин: www.book24.kz

Интернет-дуken: www.book24.kz

Импортер в Республику Казахстан ТОО «РДЦ-Алматы».

Қазақстан Республикасындағы импорттаушы «РДЦ-Алматы» ЖШС.

Дистрибутор и представитель по присуждению претензий на продукцию,

в Республике Казахстан: ТОО «РДЦ-Алматы».

Қазақстан Республикасында дистрибутор және өкілі: Бойынша арча-талаптарды

кабылдаушының өкілі «РДЦ-Алматы» ЖШС.

Алматы қ., Димитровская көш., 3-а, литер В, обнш. 1.

Тел.: 8 (727) 251-59-90/91/92; E-mail: ROC-Almaty@eksmo.kz

Өнімін жарнамалық мерзім шектелмеген.

Сертификация туралы ақпарат сайтта: www.eksmo.ru/certification

Сведения о подтверждении соответствия издания согласно законодательству РФ

о техническом регулировании можно получить на сайте Издательства «Эксмо»

www.eksmo.ru/certification

Өндірген мемлекет: Ресей. Сертификация қарастырылмаған

Подписано в печать 03.06.2020. Формат 84x108¹/₁₆.

Печать офсетная. Усл. печ. л. 18,48.

Тираж 4000 экз. Заказ 3245.

Отпечатано в АО «Первая Образцовая типография»

Филиал «Чеховский Печатный Двор»

142300, Россия, Московская область,

г. Чехов, ул. Полиграфистов, д. 1

Сайт: www.chpd.ru, E-mail: sales@chpd.ru,

тел. 8(499) 270-73-59

© Перевод на русский язык. Савчук О.А., 2020

© Оформление. ООО «Издательство «Эксмо», 2020

В электронном виде книга доступна на сайте www.litres.ru

ЛитРес:
идеи книг до книг



ISBN 978-5-04-098103-8



9 785040 981038 >

book 24.ru

Официальный
интернет-магазин
издательской группы
«ЭКСМО-АСТ»



ISBN 978-5-04-098103-8

НОРА ГОАН
NORAH GAUGHAN

ВСЕМИРНОЕ АВТОРСКОЕ НАСЛЕДИЕ

40 **ИЗБРАННЫХ**
МОДЕЛЕЙ,
НЕПОДВЛАСТНЫХ
ВРЕМЕНИ



Москва
2020

БЛАГОДАРНОСТИ

Эта книга никогда не увидела бы свет без помощи всех редакторов Vogue Knitting, с которыми я сотрудничала в эти годы. Лола Эрлих помогла мне начать, и я до сих пор восторгаюсь роскошными страницами, сделанными под ее руководством. Марджери Винтер по сей день является для меня не только редактором. Ее наставничество продлилось не менее двадцати лет, а наша дружба жива и сегодня. Редактор, всегда знающий, как показать мою чудаковатую сторону, — это Адина Кляйн. Огромная благодарность Трише Малькольм, моему соавтору в данном выпуске, умело направлявшей меня в течение последних двадцати лет работы в Vogue Knitting. Также я благодарна Джо Вайору за его изумительное художественное сопровождение, и Джейкобу Сейферту, который умело организовал работу над этой книгой. Спасибо всему коллективу, работавшему последние тридцать лет. Людей в нем хватит на целую деревню! Наконец, я не могу полностью выразить всю свою благодарность Карле Патрик Скотт за ее технические познания, которыми она делилась со мной все эти тридцать лет сотрудничества с Vogue Knitting.

ПОСВЯЩЕНИЕ



Моей маме, Фиби Адамс Гоан, которая была самой преданной поклонницей
и лучшей мамой, о какой только можно мечтать.

СОДЕРЖАНИЕ

Предисловие	9	Пуловер с древесным узором	49
Введение	11	Кардиган из разноцветных блоков	53
Жилет с косами	13	Жилет с косами и воротником-шалькой	55
Водолазка с зигзагами	15	Пуловер с перепутанными косами	59
Пуловер «елочкой»	19	Пальто «три четверти»	63
Заводной пуловер	23	Пуловер «Стрекоза»	67
Кардиган с индейскими мотивами	27	Водолазка с косами	75
Фактурный пуловер с квадратами	31	Решетчатый кардиган	81
Пуловер с ромбами	33	Пуловер с воротником из кос	85
Кардиган с воротником-шалькой	37	Пуловер с переплетением кос	89
Комплект с косами	41	Пуловер «брусчаткой»	91
Об авторе: вязальные уравнения от Норы	45	Кардиган из твида с уголками	95



Пуловер–покрывало	99	Пончо с косами	139
Об авторе: Королева кос	103	Пуловер с воротником-трубой	141
Пуловер с кокеткой «Фэйр-Айл»	105	Топ с косами и елочкой	147
Для Него и для Нее	107	Пуловер в клетку	151
Кардиган по косой	111	Гернсийский пуловер	157
Пуловер с бесконечным капюшоном	115	Кардиган с косами	163
Кардиган с воротником-шарфом	117	Об авторе: Созданный природой	168
Болеро с косами	121	Пуловер с персидской кокеткой	171
Пальто с калейдоскопом кос	125	Полезная информация	174
Шаль из медальонов	129	Алфавитный указатель	176
Жилет с переплетением кос	131		
Пуловер с крестообразными косами	135		



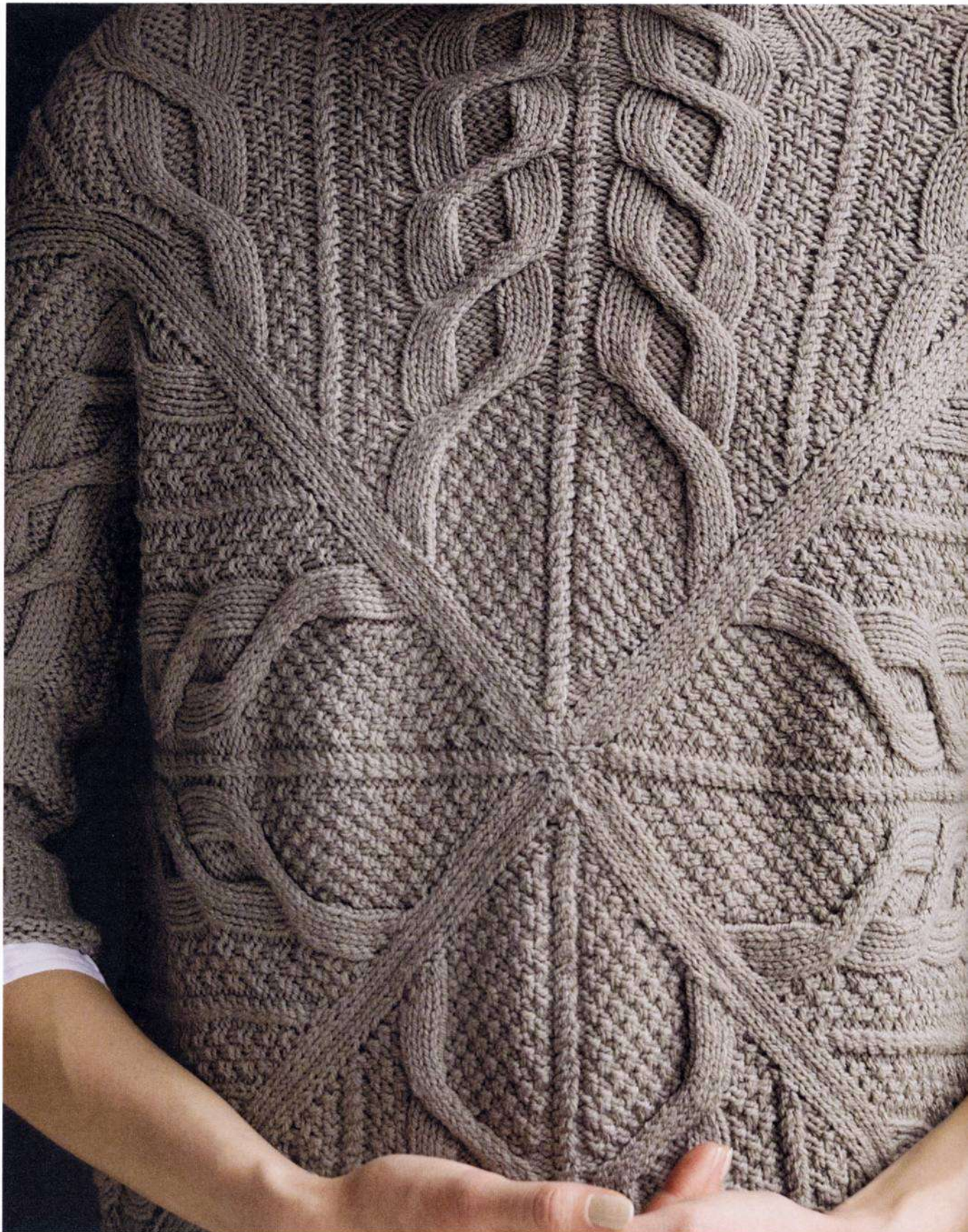

ПРЕДИСЛОВИЕ

Триша Мальколм

Я была в восторге от работы Норы Гоан еще до начала своей карьеры в *Vogue Knitting*. Прочитав статью, в которой ее назвали «Мастером вязания девяностых» (опубликована на с. 45–47), я необычайно впечатлилась ее биографией и талантом. Затем, впервые став ответственным редактором, у меня появилась возможность наконец-то встретиться с Норой лично (и с тех пор работать с ней). Никогда не забуду, как открыла конверт с ее набросками для первого выпуска, который я делала, и сразу же влюбилась в них! Для того номера я выбрала две модели (см. с. 74–84), и одну из них мне посчастливилось носить несколько лет спустя.

Выбор изделий для этого издания принес одновременно огромное удовольствие, но и был невероятно трудным. Нам пришлось проделать серьезный объем работы, сократив более 120 моделей до 40, представленных в книге. Мы с Норой тщательно проработали каждую из них, размышляя, включать ли ее в это издание. Вместе обсуждали, прошли ли старые модели испытание временем и покажутся ли они привлекательными сегодняшним мастерицам. В ходе просмотра вариантов мы пережили множество личных воспоминаний — некоторые работы вспоминались с нежностью, как первый опыт в новой технике или как знаковые вещи. Отдельные виды пряжи все еще можно найти в продаже, а для других не нашлось достойной замены на сегодняшнем рынке, что тоже помогло нам в отборе. (Мы предприняли все возможное, чтобы найти подходящую пряжу на замену, и указали оригинальную пряжу на случай, если в ваших запасах сохранились эти «сокровища».)

За свою карьеру Норе удалось поработать главным дизайнером в компаниях—производителях пряжи, сначала в Reynolds/JCA, а затем в Berroco. Это объясняет, почему множество ее моделей изначально выполнены из пряжи именно этих компаний.

Вот уже несколько лет Нора работает как независимый дизайнер вязаной одежды. Ее модели появляются на страницах *Vogue Knitting*, публикуются многими издательствами, а также под марками различных производителей пряжи. Наиболее примечательно сотрудничество Норы с командой Brooklyn Tweed, совместная коллекция с The Fibre Co. и книга узоров для льна вместе с Quince & Co. Ее недавно вышедшая книга «Энциклопедия узоров. Косы, жгуты, араны. Вязание на спицах» считается одной из самых исчерпывающих по теме. С Норой можно встретиться во время ее поездок по стране с курсами *Vogue Knitting Live* и на других мероприятиях и ретритах во всем мире. Учитесь у нее по видео на CreativeBug, следите за ее работами на Ravelry и оставайтесь в курсе всех работ на ее сайте norahgaughan.net

Мать Норы, Фиби, которой посвящена эта книга, была частым автором моделей в *Vogue Knitting*. Фиби была потрясающим иллюстратором, долгие годы безупречно создавала множество наших рисованных инструкций. Нам ее очень не хватает.



ВВЕДЕНИЕ

В раннюю эпоху встреч дизайнеров, когда все мы погружались с головой в творческий процесс, просматривая слайд-шоу из тем и фактур, интересные образы поселялись у меня в голове. Возвращаясь домой, опираясь только на поспешно сделанные наброски, я пыталась воссоздать то, что рисовала моя фантазия. Прекрасным результатом стал узор из перекрученных кос для «Водолазки с зигзагами» из номера 1987 года (см. с. 15–17). Я «изобрела» его (как сказала бы Элизабет Циммерманн), или он действительно был принципиально новым, — сам процесс работы над идеей и ее воспроизведение на бумаге выдали удивительную картину из витиеватых узоров, которая родилась в моей голове. Пока я реализовывала одну идею, на ум приходили две или три новые. Поначалу задумки возникали во время вязания. Вскоре я достаточно хорошо разобралась в структуре полотна, чтобы начать фиксировать идеи карандашом на бумаге, а затем брать в руки спицы. В глубине души я знала, что эта креативная вспышка вдохнула в меня любовь к узорам из кос, и мой творческий подход мало изменился с тех пор.

Очевидно, что многие модели в этом выпуске отражают мое перманентное увлечение косами. Анализируя виды кос, которые мы включили в это издание, я также вижу, что они отражают мою любовь к серийному использованию уже придуманных узоров, к которым я периодически возвращаюсь. Одна из моих любимых моделей — «Решетчатый кардиган» 1997 года (с. 80–84), который включает в себя мой мотив-фаворит с наклонной «о». Почти двадцать лет спустя этот узор появился на кокетке «Пуловера с воротником-трубой» 2014 года (с. 141–145), а затем еще раз в диагональных косах моего «Кардигана с косами» 2017 года (с. 162–167). Я уверена, что вы еще встретите этот мотив в моих работах.

Но вязальщица не может жить одними косами. Надеюсь, вас приятно удивят мои эксперименты в других техниках. Я пробовала свои силы в разноцветных работах, много работала над узорами из лицевых и изнаночных петель и повторила саму себя (да, снова), выполняя предметы одежды и аксессуары из многоугольников.

С жаккардовыми узорами я стараюсь работать проще, даже если конечный результат кажется сложным. Если вязальный ряд содержит более двух цветов, то дополнительные цвета добавляются при помощи сдвоенной петли (см. «Кардиган с индейскими мотивами» 1989/90 годов на с. 26–29, «Пуловер в клетку» 2014/15 годов на с. 150–155 и «Пуловер с персидской кокеткой» 2017/18 годов на с. 170–173). Либо, как в модели оверсайз «Кардигана из разноцветных блоков» 1992 года (с. 52–54), при помощи легкого для понимания сочетания узора типа «Фэйр-Айл» или плетения в технике интарсия, где совмещать несколько цветов в одном ряду можно без особой мороки.

Мужская одежда — моя давняя любовь, и, мне кажется, это потому, что в ней главенствует полотно. Ее формы довольно просты, а весь интерес заключается в сотворении фактуры. Создавая модели для мужчин, я стремлюсь к тому, чтобы делать одежду, которую они точно будут носить. Поэтому выбор падает на классические фасоны, стили которых я четко придерживаюсь, что видно в «Фактурном пуловере с квадратами» 1989/90 годов (с. 30–32) и «Пуловере с брусчаткой» 1999 года (с. 91–93). Фактуры из лицевых и изнаночных петель, подобные представленным, пожалуй, одни из самых моих любимых. Мне нравятся узоры, которые можно быстро запомнить и, в дальнейшем не ориентируясь на схему, вязать во время просмотра любимых фильмов или длинных сериалов.

Моя страсть к многоугольникам разгорелась после прочтения книги XIX века о процессе создания облицовки в архитектуре. Идею я перескажу своими словами: с помощью повторения одинаковых элементов можно создать узор, кажущийся более сложным, но остающийся при этом простым и элегантным. Приняв это сердцем, я придумала «Болеро с косами» 2006/07 годов (с. 120–123), также известное как «Капечо». Оно состоит из пятиугольников, каждый из которых сделан из пяти идентичных треугольников, связанных резинкой и косой. Подобным образом связаны: «Пальто с калейдоскопом кос» 2007 года (с. 124–127), которое имеет в основе треугольники с узором из аранов в центре; и «Шаль из медальонов» 2007/08 годов (с. 128–129), где повторяются шестигранники из простого ажурного узора.

Смело осваивайте эти узоры без малейшего сомнения. Я думаю, что все мы вяжем по двум причинам. Первая — научиться, а вторая — пополнить гардероб хорошей вещью. Я полагаю, что мои узоры — это лишь отправная точка. Меняйте цвет, длину, исключайте неподходящие вам детали, добавляйте свои собственные задумки, чтобы получить изделие, которое будет радовать вас в процессе вязания и после.

— Нора Гоан



ЖИЛЕТ С КОСАМИ

Пуловер без рукавов с круглым вырезом и тремя пуговицами на спинке — это моя первая модель для журнала **Vogue Knitting**. Я была тогда в невообразимом восторге от того, что мою работу опубликуют, и это чудесное фото, наполненное янтарным светом, только усиливало ощущения. Классический узор из кос и ажуров и сегодня смотрится актуально. Сохраните удлиненный силуэт или укоротите жилет в соответствии со своим личным стилем.



РАЗМЕРЫ

XS — очень маленький (S/M, L/XL). На фото размер S/M.

РАЗМЕР ГОТОВОГО ИЗДЕЛИЯ

По груди: 84 (96, 106) см

Длина: 65,5 (68, 70,5) см

МАТЕРИАЛЫ

- Оригинальная пряжа
14 (15, 16) мотков по 50 г (в каждом примерно 63 м) **Classic Elite Yarns Newport** (хлопок) оттенка #2344 Bronze (4/5) или любая другая со схожими характеристиками.
- Вариант пряжи
5 (6, 6) мотков по 100 г (в каждом примерно 187 м) **Bergosco Weekend** (акрил, перуанский хлопок) оттенка 5988 Redwood (4/5) или любая другая со схожими характеристиками.
- по одной паре спиц №5 и №7 либо размера, при котором получается нужная плотность
- три пуговицы диаметром 15 мм
- вспомогательная спица для кос
- маркеры для петель

ПЛОТНОСТЬ

22П и 28 рядов равны 10 см по схемам 1 и 2 (см. примечания) спицами большего размера.
ОБЯЗАТЕЛЬНО ПРОВЕРЬТЕ ПЛОТНОСТЬ.

ПРИМЕЧАНИЕ

Чтобы сделать образец, наберите 25П. Далее вяжите 2ИзнП, 5П по схеме 1, 11П по схеме 2, 5П по схеме 1, 2ИзнП. Так провяжите 28 рядов. Измерьте образец, ориентируясь на схемы.

ОСОБЫЕ ПРИЕМЫ

ПК 4П (правая коса из 4 петель). Снимите 2П на спицу для кос и отведите назад, 2ЛицП, 2ИзнП со спицы для кос.

СПИНКА

На спицы меньшего размера наберите 88 (96, 106)П.

Вяжите резинкой 1 × 1,2,5 см, прибавьте равномерно 7 (8, 9)П в последнем ряду — 95 (105, 117)П. Перейдите на спицы большего размера.

Ряд 1 (ЛС) 2ИзнП, провяжите первые 11 (0, 6)П по схеме 2, [провяжите 5П по схеме 1, 11П по схеме 2] 5 (6, 6) раз, провяжите 0 (5, 5)П по схеме 1, провяжите последние 0 (0, 6)П по схеме 2, 2ИзнП.

Вяжите таким образом, провязывая первые и последние 2П чулочной вязкой (ИзнП на ЛС, ЛицП на ИС), пока деталь не достигнет высоты 42 (43, 44,5) см от начала, последний ряд — изнаночный.

Формирование пройм

Закройте по 4 (5, 5)П с каждой стороны в начале следующих двух рядов, закройте по 2П в начале следующих 6 (8,8) рядов, затем убавьте по 1П в конце каждого 2 ряда — 2 (3, 4) раза — 71 (73, 83)П.

Продолжайте вязать по рисунку, пока проймы не достигнут высоты 6,5 (7,5, 8) см.

Формирование планки на спинке

Следующий ряд Провяжите 34 (35, 40)П, добавьте второй моток, закройте 3П в центре, вяжите до конца.

Работая с обеими сторонами одновременно, продолжайте вязать по рисунку, пока проймы не достигнут высоты 20,5 (22, 23) см.

Формирование горловины и плеч

Закройте с обеих сторон для горловины по 11 (12, 13)П одновременно, по 4П — 2 раза, по 3 (3, 4)П — 1 раз. **ОДНОВРЕМЕННО**, когда проймы достигнут высоты 21,5 (23, 24) см, закройте с каждой стороны по 4 (4, 5)П — 3 раза.

ПЕРЕД

Вяжите как спинку (но без планки), пока проймы не достигнут высоты 17 (18,5, 19,5) см.

Формирование горловины и плеч

Провяжите 23(23, 27)П, добавьте вторую нить, закройте по центру 25 (27, 29)П, вяжите до конца.

Работая с обеими сторонами сразу, закройте с каждой стороны для горловины по 4П — 2 раза, по 3 (3, 4)П — 1 раз, **ОДНОВРЕМЕННО**, когда длина будет такой же, как у детали спинки, оформите плечо, как на спинке.

СБОРКА

Выполните блокировку деталей, чтобы они стали нужного размера. Соедините плечевые швы.

Отделка пройм

Повернув изделие лицевой стороной к себе, спицами меньшего размера вдоль края проймы равномерно наберите лицевыми 85 (89, 93)П.

Провяжите ЛицП 2 ряда. Затем вяжите резинкой 1 × 1,2,5 см. Закройте петли.

Отделка горловины

Повернув изделие лицевой стороной к себе, спицами меньшего размера вдоль левой половинки спинки наберите и провяжите 18 (19, 21)ЛицП, 44 (46, 50)П по горловине переда, и 18 (19, 21)П по правой половинке спинки. Провяжите 2 ряда ЛицП. Затем вяжите резинкой 1 × 1,2,5 см. Закройте петли.

Правая планка спинки

Повернув изделие лицевой стороной к себе, спицами меньшего размера по правому краю планки наберите и провяжите 34 (36, 38)ЛицП.

Провяжите 2 ряда ЛицП. Затем вяжите резинкой 1 × 1,2,5 см. Закройте петли. Разместите маркеры для трех пуговиц на планке, первый через 8П от нижнего края, последний — через 4П, второй — ровно посередине.

Левая планка спинки

Наберите петли, как для правой планки. Провяжите 2 ряда ЛицП. Затем вяжите резинкой 1 × 1 – 1 ряд.

Выполните петли напротив маркеров, закрыв для них по 2П. В следующем ряду набирайте 2П над закрытыми петлями. Вяжите как правую планку. Сшейте боковые края планок, левую поместив сверху, вдоль 3 закрытых по центру петель.

Пришейте пуговицы. Выполните боковые швы, включая отделку пройм.



СХЕМА 1



СХЕМА 2



Как читать схему

- ЛицП на ЛС, ИзнП на ИС
- ▣ ИзнП на ЛС, ЛицП на ИС
- ▨ ПК 4П

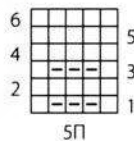
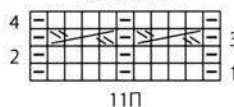
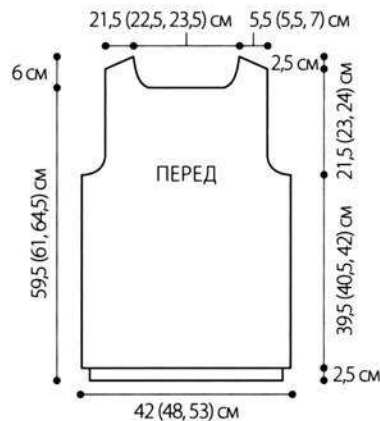

ОСЕНЬ/ЗИМА 1987

ВОДОЛАЗКА С ЗИГЗАГАМИ

С этой водолазки начался поворотный момент в моей карьере. Набравшись новых впечатлений на ежегодной встрече дизайнеров **Vogue Knitting**, я поспешила домой, чтобы воссоздать увиденное с помощью перекрученных петель. Так началась моя всепоглощающая страсть к придумыванию фактурных узоров и кос.



РАЗМЕРЫ

2XS (XS, S, M, L, XL)

На фото размер М.

РАЗМЕР ГОТОВОГО ИЗДЕЛИЯ

По груди: 97 (103, 107, 111, 117, 121) см

Длина: 68,5 (71, 72, 73, 74,5, 76) см

По плечу: 46 (48, 50, 50, 53, 53) см

МАТЕРИАЛЫ

- Оригинальная пряжа
13 (14, 14, 15, 15, 16) мотков по 50 г (в каждом около 100 м) Reynolds Andean Alpaca Classic 4-ply (альпака) оттенка #21 Beige (4) или любая другая со схожими характеристиками.
- Вариант пряжи
13 (14, 14, 15, 15, 16) мотков (в каждом около 100 м) Classic Elite Yarns Inca Alpaca (бэби альпака) оттенка 116 Natural (4) или любая другая со схожими характеристиками.
- по одной паре спиц № 6 и 7 (4 и 4,5 мм) либо размера, при котором получается нужная плотность
- по одной паре круговых спиц № 5 и 6 длиной 40 см
- маркеры для петель

ПЛОТНОСТЬ

- 20П и 28 рядов чулочной вязкой равны 10 см спицами № 7 (4,5 мм).
- 78П равны 32,5 см по схеме 1 спицами № 7 (4,5 мм).

ОБЯЗАТЕЛЬНО ПРОВЕРЬТЕ ПЛОТНОСТЬ.

СКРУЧЕННАЯ РЕЗИНКА

(число петель кратно 4 + 2)

Ряд 1 (ЛС) 2ЛицП за задние стенки, * 2ИзнП за задние стенки, 2ЛицП за задние стенки, повторять от * до конца.

Ряд 2 2ИзнП за задние стенки, * 2ЛицП за задние стенки, 2ИзнП за задние стенки, повторять от * до конца.

Повторяйте ряды 1 и 2.

ОСОБЫЕ ПРИЕМЫ

Правый поворот: 2ЛицВм, оставив П на левой спице, провязать первую ЛицП, снять обе П со спицы.



Левый поворот: поместив правую спицу позади левой, пропустите первую петлю и провяжите вторую ЛицП за заднюю стенку, введите правую спицу в задние стенки обеих П и провяжите их вместе ЛицП за задние стенки.

СПИНКА

На спицы меньшего размера наберите 94 (98, 102, 106, 110, 114)П. Вяжите скрученной резинкой 5 см, равномерно прибавив в последнем изнаночном ряду 16 (18, 18, 18, 20, 20)П — 110 (116, 120, 124, 130, 134)П.

Начало схемы 1

Ряд 1 (ЛС) 16 (19, 21, 23, 26, 28)ЛицП, маркер, провяжите ряд 1 схемы 1 на 78П, маркер, 16 (19, 21, 23, 26, 28)ЛицП.

Продолжайте вязать так же, работая по схеме 1 на центральных 78П, а оставшиеся петли вяжите чулочной вязкой (ЛицП на ЛС, ИзнП на ИС), пока деталь не достигнет 43 (44,5, 44,5, 45,5, 45,5, 47) см в высоту от начала.

Формирование пройм

Убавьте по 1П в каждом 2 ряду 5 раз — 100 (106, 110, 114, 120, 124)П. Продолжайте вязать по схеме, пока высота проймы не достигнет 23 (24, 25, 25, 26,5, 26,5) см.

Формирование плеч и горловины

Закройте с каждой стороны по 8 (9, 9, 9, 10, 10)П в начале следующих 6 (8, 6, 2, 6, 4) рядов, затем по 9 (0, 10, 10, 11, 11)П в начале след. 2 (0, 2, 6, 2, 4) рядов, ОДНОВРЕМЕННО закройте по центру 14 (14, 16, 18, 20)П для горловины и, работая с обеими сторонами сразу, с обеих сторон горловины закройте по 5П — 2 раза.

ПЕРЕД

Вяжите как спинку, пока высота пройм не достигнет 19,5 (20,5, 21,5, 21,5, 23, 23) см, завершите изнаночным рядом.

Формирование горловины и плеч

В следующем ряду (лицевом) провяжите 45 (48, 50, 52, 54, 56)П, присоедините второй моток и закройте по центру 10 (10, 10, 10, 12, 12)П, вяжите до конца.

Работая с обеими сторонами сразу, закройте с каждой стороны горловины по 3П — 1 (1, 2, 2, 2, 3) раза, по 2П — 3(3, 2, 2, 2, 1) раз, затем с обеих сторон горловины в каждом 2 ряду убавьте по 1П — 3 раза, ОДНОВРЕМЕННО, когда деталь будет такой же высоты, как спинка, оформите плечи, как на спинке.

РУКАВА

На спицы меньшего размера наберите 38 (38, 42, 42, 46, 46)П. Вяжите скрученной резинкой 5 см, в последнем изнаночном ряду равномерно прибавьте 6 (6, 6, 6, 4, 6)П — 44 (44, 48, 48, 50, 52)П. Перейдите на спицы большего размера.

Начало схемы 2

Ряд 1 (лицевой) 8 (8, 10, 10, 11, 12)ЛицП, маркер, провяжите 28П ряда 1 по схеме 2, маркер, 8 (8, 10, 10, 11, 12)ЛицП.

Продолжайте вязать так же, провязывая центральные 28П по схеме 2, а оставшиеся петли — чулочной вязкой, ОДНОВРЕМЕННО с каждой стороны прибавьте по 1П (присоединяя накиды к лицевой глади) в каждом 2 ряду — 2 (6, 6, 6, 8,6) раза, далее в каждом четвертом ряду — 23 (22, 22, 22, 22, 23) раза — 94 (100, 104, 104, 110, 110)П.

Вяжите ровно, пока деталь не достигнет 41 (42,5, 43,5, 43,5, 45, 45) см в высоту.

Окат рукава

Убавьте с обеих сторон в каждом 2 ряду по 1П — 5 раз. Закройте оставшиеся петли.

СБОРКА

Выполните блокировку деталей, чтобы они соответствовали размеру. Соедините плечевые швы.

Ворот

Держа изделие лицевой стороной к себе, на круговые спицы меньшего размера от правого плеча равномерно наберите по горловине 80 (80, 84, 84, 88, 92) ЛицП. Соедините и отметьте маркером начало ряда.

Ряд 1 * 2ЛицП за задние стенки, 2ИзнП за задние стенки, повторять от *.

Вяжите ряд 1 — 10 см. Перейдите на спицы большего размера. Повторяйте ряд 1, пока воротник не будет 20 см высотой. Закройте петли.

Пришейте верх рукава к прямому участку проймы, затем край проймы с убавлениями по переду и спинке — к косому краю рукава. Выполните боковые швы и швы рукавов. •

СХЕМА 1

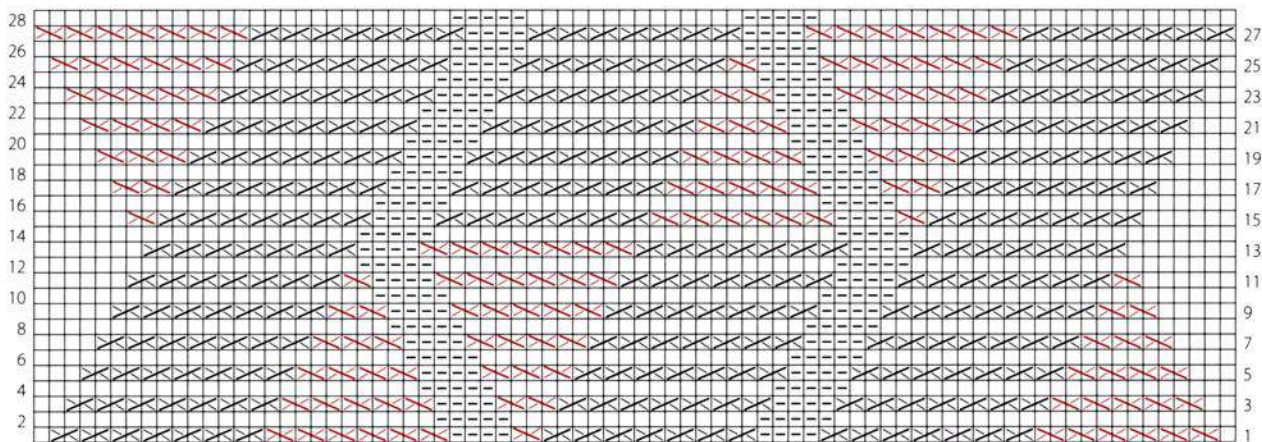

78П

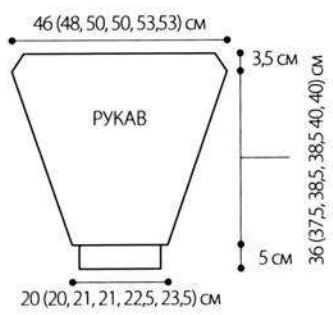

Как читать схему

- ЛицП на ЛС, ИзнП на ИС
- ИзнП на ЛС, ЛицП на ИС
- Правый поворот
- Левый поворот

СХЕМА 2

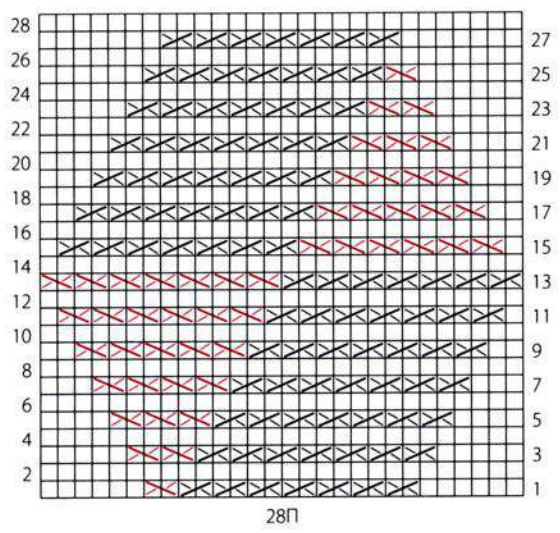

ПАТРИК ДЕМАРШЕЛЬ





ПУЛОВЕР «ЕЛОЧКОЙ»

Простое сочетание лицевых и изнаночных петель создает потрясающую фактуру, отличающую этот удобный пуловер оверсайз. Кайма в рубчик вдоль рифленых краев и пуговицы, украшающие левое плечо, добавляют акценты, которые и делают эту модель уникальной.



РАЗМЕРЫ

S (M, L, XL, 2XL). На фото размер XL.



РАЗМЕР ГОТОВОГО ИЗДЕЛИЯ

По груди: 98 (106, 113, 121, 128) см

Длина: 62 (63,5, 64,5, 65,5, 67) см

По плечу: 45 (48, 48, 50, 50) см

МАТЕРИАЛЫ

- Оригинальная пряжа
23 (23, 24, 24, 25) мотков по 50 г (в каждом около 73 м) Melrose Memory Eight (хлопок, стрейч) оттенка # 821 Purple  или любая другая со схожими характеристиками.
- Вариант пряжи
17 (17, 18, 18, 19) мотков по 50 г (в каждом около 100 м) Plymouth Yarn Company Jeannie (хлопок, акрил) оттенка 0025  или любая другая со схожими характеристиками.
- по одной паре спиц 5 и 8 размера (3,75 и 5 мм) либо размера, при котором получается нужная плотность
- маркеры для петель
- пять пуговиц 15 мм

ПЛОТНОСТЬ

24П и 28 рядов равны 10 см по таблице спицами большего размера.

ОБЯЗАТЕЛЬНО ПРОВЕРЬТЕ ПЛОТНОСТЬ.

СПИНКА

На спицы меньшего размера наберите 102 (110, 118, 126, 134)П.

Вяжите резинку 2 × 2,7,5 см.

Провяжите по ЛС 1 ряд ЛицП, затем 2 ряда ИзнП и 2 ряда ЛицП.

Следующий ряд вяжите ИзнП, равномерно прибавив 16 (17, 18, 19, 20)П — 118 (127, 136, 145, 154)П.

Перейдите на спицы большего размера.

Начало схемы

Ряд 1 (ЛС) Провяжите первую петлю по схеме, провяжите раппорт из 18П — 6 (7, 7,8, 8) раз, затем провяжите последние 9П по схеме — 1 (0, 1, 0,1) раз.

Продолжайте вязать по схеме, пока деталь не достигнет высоты 37 (37, 38, 38, 39,5) см от начала.

Формирование проймы

Закройте по 9П в начале следующих двух рядов — 100 (109, 118, 127, 136)П. Вяжите ровно, пока пройма не достигнет высоты 22,5 (24, 24, 25, 25) см.

Формирование плеч и горловины

Закройте с обеих сторон по 7 (8, 9, 10, 11)П в начале следующих 8 рядов. **ОДНОВРЕМЕННО** закройте по центру 12 (13, 14, 15, 16)П для горловины и, работая сразу с обеими сторонами и продолжая вязать по рисунку, закройте с обеих сторон горловины по 4П — 1 раз, затем по 6П — 1 раза.

ПЕРЕД

Вяжите как спинку, пока пройма не достигнет высоты 16 (17,5, 17,5, 18,5, 18,5) см, завершите изнаночным рядом.

Формирование горловины

Следующий ряд (ЛС) Провяжите 43 (47, 51, 55, 59)П, присоедините второй моток и закройте по центру 14 (15, 16, 17, 18)П, вяжите до конца по узору.

Работая сразу с обеими сторонами и продолжая вязать по схеме, закройте с каждой стороны горловины по 4П — 1 раз, по 3П — 1 раз, по 2П — 2 раза, затем убавляйте по 1П в каждом 2 ряду — 4 раза. **ОДНОВРЕМЕННО**, когда пройма достигнет высоты 20 (21,5, 21,5, 22,5, 22,5) см, сформируйте плечо только слева (начало ряда на ЛС) как на спинке, справа вяжите перед ровно. Когда дойдете до плеча правой половины переда, начинайте оформлять плечо, как на спинке.

РУКАВА

На спицы меньшего размера наберите 46 (46, 46, 50, 50)П. Вяжите резинкой 2 × 2 5 см.

Провяжите на ЛС 1 ряд ЛицП, затем 2 ряда ИзнП и 2 ряда ЛицП.

Следующий ряд вяжите ИзнП, равномерно прибавив 22 (26, 26, 26, 26)П — 68 (72, 72, 76, 76)П.

Перейдите на спицы большего размера.

Начало схемы

Вяжите по схеме, начиная с первой петли ряда 1, следующим образом: прибавьте с обеих сторон (включая прибавленные петли в узор) в каждом 4 ряду 1П — 15 (16, 16, 17, 17) раз, затем в каждом 6 ряду 108 (114, 114, 120, 120)П — 5 раз.

Вяжите ровно по схеме, пока деталь не достигнет 39,5 (40,5, 40,5, 42, 42) см в высоту, завершите изнаночным рядом.

Провяжите след. ряд ЛицП, равномерно убавив 12П — 96 (102, 102, 108, 108)П.

Провяжите 1 ряд ЛицП, 2 ряда ИзнП, затем 2 ряда лиц. Закройте как лицевые.

СБОРКА

Выполните блокировку деталей, чтобы они были нужного размера. Соедините правый плечевой шов.

Формирование горловины

Держа изделие лицевой стороной к себе, на спицы меньшего размера, начиная с левого края горловины переда, наберите 62 (62, 64, 64, 66) ЛицП до правого плеча, и 48 (48, 50, 50, 52)П по линии горловины спинки — 110 (110, 114, 114, 118)П.

Провяжите 2 ряда ИзнП, 2 ряда ЛицП, затем 1 ряд ИзнП.

Провяжите резинкой 2 × 2 7,5 см. Закройте петли.

Формирование планки на плече спинки

Держа работу лицевой стороной к себе, на спицы меньшего размера, начав от левого края горловины, по линии плеча спинки наберите 37 (41, 45, 49, 53) ЛицП. Провяжите 1 ряд ИзнП. Провяжите резинкой 1 × 1 3 см. Закройте петли как лицевые.

Разместите на планке маркеры для 5 пуговиц: первый в 1,5 см от края планки горловины, последний — в 1,5 см от линии плеча и оставшиеся 3 равномерно между ними.

Формирование планки на плече переда

Начав с левого края плеча переда, провяжите 3 ряда, как на плече спинки.

Выполните петли для пуговиц напротив маркеров в следующем ряду, закрыв по 2П для каждой петли. В следующем ряду наберите по 2П над закрытыми петлями. Далее вяжите, как планку на плече спинки.

Наложите планку переда на планку спинки и сшейте края по линии плеча.

Сшейте верхнюю часть рукавов до прямых краев пройм, сшивая последние 4 см рукава с закрытыми петлями проймы. Выполните боковые швы и швы рукавов.

Пришейте пуговицы. •

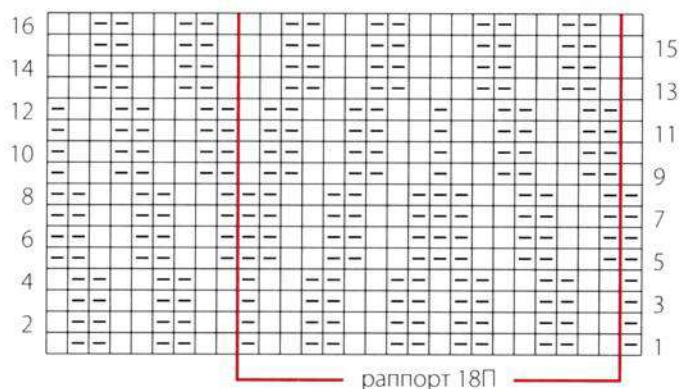

Как читать схему

□ ЛицП на ЛС, ИзнП на ИС ⊞ ИзнП на ЛС, ЛицП на ИС

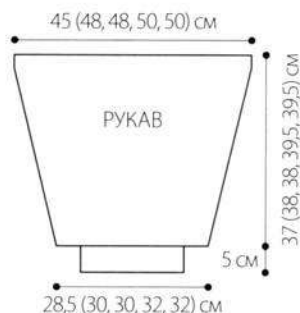
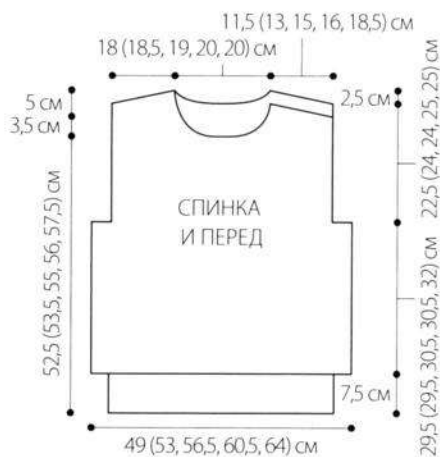





ОСЕНЬ 1989

ЗАВОДНОЙ ПУЛОВЕР

Центральный декоративный мотив был позаимствован у баварских вязальщиц носков. Свитер связан сверху вниз и расширяется вместе с узором, создавая удобный и идущий всем А-образный силуэт, идеальный для того, чтобы согреть вас на улице и дома.



РАЗМЕРЫ

S (M/L, XL). На фото размер M/L.

РАЗМЕРЫ ГОТОВОГО ИЗДЕЛИЯ

По груди: 100 (108, 115) см

Длина: 63 (66, 68,5) см

По плечу: 39 (40, 41,5) см

МАТЕРИАЛЫ

- Оригинальная пряжа
12 (13, 14) мотков по 50 г (в каждом около 84 м)
Bernat Rusticale (шерсть, мохер) оттенка # 14042
Off-white (4) или любая другая со схожими характеристиками.
- вариант пряжи
- 6 (7, 7) мотков пряжи по 100 г (в каждом около 175 м)
HiKoo/Skacel Oh! оттенка #144 Heavens (4) или любая другая со схожими характеристиками.
- две пары круговых спиц размера 9 (5,5 мм), длиной 40 см и 80 см, либо размера, при котором получается нужная плотность
- вспомогательная спица для кос
- маркеры для петель
- держатели петель

ПЛОТНОСТЬ

16П и 24 ряда равны 10 см чулочной вязкой спицами большего размера.

ОБЯЗАТЕЛЬНО ПРОВЕРЬТЕ ПЛОТНОСТЬ.

ОСОБЫЕ ПРИЕМЫ

Добавить петлю из протяжки. Введите левую спицу по направлению от себя под нить между последней провязанной петлей и следующей петлей на левой спице, провяжите лицевой за заднюю стенку.

Добавить изнаночную из протяжки. Введите левую спицу по направлению от себя под нить между последней провязанной петлей и следующей петлей на левой спице, провяжите изнаночной за заднюю стенку.

ПК 2П Снимите 1П на спицу для кос и переведите назад, 1ЛицП за заднюю стенку, 1ЛицП со спицы для кос.

ЛК 2П Снимите 1П на спицу для кос и переведите вперед, 1ЛицП, 1ЛицП за заднюю стенку со спицы для кос.

Скрученная ПК 2П Снимите 1П на спицу для кос и переведите назад, 1ЛицП за заднюю стенку, 1ЛицП за заднюю стенку со спицы для кос.

Скрученная ЛК 2П Снимите 1П на спицу для кос и переведите вперед, 1ЛицП за заднюю стенку, 1ЛицП за заднюю стенку со спицы для кос.

ПКИ 2П Снимите 1П на спицу для кос и переведите назад, 1ЛицП за заднюю стенку, 1ИзнП со спицы для кос.

ЛКИ 2П Снимите 1П на спицу для кос и переведите вперед, 1ИзнП, 1ЛицП за заднюю стенку со спицы для кос.

ПК 3П Снимите 1П на спицу для кос и переведите назад, 2ЛицП за заднюю стенку, 1ЛицП со спицы для кос.

ЛК 3П Снимите 2П на спицу для кос и переведите вперед, 1ЛицП, 2ЛицП за заднюю стенку со спицы для кос.

Скрученная ПК 3П Снимите 1П на спицу для кос и переведите назад, 2ЛицП за заднюю стенку, 1ЛицП за заднюю стенку со спицы для кос.

Скрученная ЛК 3П Снимите 2П на спицу для кос и переведите вперед, 1ЛицП за заднюю стенку, 2ЛицП со спицы для кос.

ПКИ 3П Снимите 1П на спицу для кос и переведите назад, 2ЛицП за заднюю стенку, 1ИзнП со спицы для кос.

ЛКИ 3П Снимите 2П на спицу для кос и переведите вперед, 1ИзнП, 2ЛицП за заднюю стенку со спицы для кос.

ПК 4П Снимите 2П на спицу для кос и переведите назад, 2ЛицП, 2ИзнП со спицы для кос.

ПРИМЕЧАНИЯ

- 1) Пуловер вяжется как одно целое, начиная от горловины.
- 2) Вяжите середину переда по схеме 1 только до ряда 29. Отметьте на детали 4 центральные П. В ряду 30 провяжите косу из 4П на средних П схемы 2 и 13П по бокам по схеме 1. Повторяйте ряды 31–50 схемы 1 и продолжайте вязать узор по схеме 2 в центре (кроме первой и последней ИзнП на схеме).
- 3) На спинке провяжите ряд 1 по схеме 2 на центральных бП. После ряда 26 схемы 2 продолжайте прибавлять по 1П внутри перекрученных петель по бокам в каждом 4 ряду, чередуя прибавления на ЛС и ИС, как показано на схеме 2.
- 4) Чтобы упростить работу, используйте маркеры разного цвета для обозначения линий реглана и прибавлений петель по схеме.
- 5) Начинайте работу круговыми спицами 40 см, затем перейдите на спицы 80 см, когда изделие будет достаточно широким.

ПЕРЕД И СПИНКА

На круговые спицы меньшего размера длиной 40 см, начиная от горловины, наберите 76 (80, 84)П. Соедините вязание в круг, стараясь не перекрутить петли, и отметьте маркером начало ряда.

Провяжите 4 круга ЛицП.

Следующий ряд * 1ЛицП за заднюю стенку, 1ИзнП; повторять от *

Повторяйте последний ряд, чтобы получить перекрученную резинку, вяжите так 7,5 см.

Перейдите на спицы большего размера длиной 40 см.

Провяжите 1 круг, равномерно убавив 8П — 68 (72, 76)П.

Примечание

Прочитайте внимательно описание, прежде чем продолжать. Внимательно следите за рядами и прибавками.

Следующий ряд 22 (24, 24)ЛицП на детали переда, поместите маркер на реглан, 6 (6, 7)ЛицП, поместите маркер на начало рукава, 6 (6, 7)ЛицП для рукава, поместите маркер на реглан, 22 (24, 24)ЛицП для спинки, поместите маркер на реглан, 6 (6, 7)ЛицП, поместите маркер на начало рукава, 6 (6, 7)ЛицП для рукава, поменяйте маркер в начале ряда на маркер для реглана. Вяжите, выполняя прибавки с обеих сторон от маркеров, следующим образом: когда перед маркером 1П, провяжите 1П из протяжки, 1ЛицП, пройдите маркер, 1ЛицП, 1П из протяжки.

Вяжите по схеме, делая прибавления следующим образом:

На деталях переда и спинки рядом с маркерами реглана добавьте 1П в след. ряду, затем в каждом втором ряду еще 24 (26, 29) раз, затем в каждом чет-

вертом ряду — 1 (1, 0) раз; на деталях рукава рядом с маркерами реглана прибавьте по 1П в каждом четвертом ряду — 12 (10, 9) раз, затем в каждом шестом ряду — 1 (3, 4) раз, с каждой стороны от маркера начала рукава прибавьте по 1П в каждом втором ряду — 9 раз. **ОДНОВРЕМЕННО** вяжите лицевой гладью (только лицевыми) все петли 4 круга, затем отметьте центральные 2П на детали переда, чтобы найти две центральные петли схемы 1, и вяжите по схеме 1 только деталь переда, до ряда 29. Оставшиеся П вяжите лицевой гладью.

Начало схемы 2

Отметьте центральные 6П на спинке и центральные 4П на полочке и вяжите по схеме 2 на деталях спинки и переда (между узором схемы 1), оставшиеся петли вяжите лицевой гладью (просмотрите примечания 2 и 3 перед продолжением работы).

После выполнения всех прибавок вяжите, пока изделие не достигнет длины 24 (25,5, 26,5) см от края горловины — 83 (90, 95)П переда, 79 (86, 91)П спинки и по 56 (58, 58)П на каждый рукав.

Разделение на перед, спинку и рукава

Наберите 3 (3, 4)П, довяжите до маркера реглана, удалите маркер, отложите петли рукава, наберите 3 (3, 4)П, добавьте маркер бокового шва, наберите 3 (3, 4)П, вяжите до маркера реглана, удалите маркер, отложите петли рукава, наберите 3 (3, 4)П, пропустите маркер (второй боковой шов).

Продолжайте по рисунку, прибавляя с обеих сторон каждого маркера бокового шва по 1П в каждом восьмом ряду — 9 раз. Вяжите ровно, пока изделие не достигнет длины 34 (35,5, 37) см от места разделения на детали.

Резинка низа

Перейдите на спицы меньшего размера.

Следующий ряд Прибавьте 1П к каждой 4 петле схемы переда, затем убавьте 1П, свяжите 12ЛицП вместо схемы 1, вяжите по схеме 2, 12ЛицП вместо схемы 1, убавьте 1П, прибавьте по 1П в каждой 4 петле схемы спинки, вяжите по схеме 2, прибавляя по 1П к каждой 4 петле до конца ряда. Вяжите скрученной резинкой 5 см. Закройте петли.

РУКАВА

Круговыми спицами большего размера длиной 40 см, провяжите петли рукава след. образом:

Наберите 3 (3, 4)П, провяжите отложенные петли лицевыми, наберите 3 (3, 4)П, поместите маркер шва рукава — 62 (64, 66)П. Замкните вязание в круг и вяжите лицевой гладью, убавляя по 1П с каждой стороны от маркера в каждом 6 ряду — 12 (11, 10) раз, затем в каждом 8 ряду 0 (1, 2) раза — 38 (40, 42)П. Вяжите ровно, пока рукав не достигнет длины 31,5 (33, 34) см.

Перейдите на спицы меньшего размера. Вяжите скрученной резинкой 7,5 см. Провяжите 4 ряда лицевой гладью. Закройте петли.

СБОРКА

Выполните шов под мышкой и шов рукава. Выполните блокировку деталей, чтобы они стали нужного размера. •



СХЕМА 1



СХЕМА 2



Как читать схему:

- | | | | |
|--|-----------------------|--|------------------|
| | ЛицП | | ПКИ 2П |
| | ИзнП | | ЛКИ 2П |
| | ЛицП за заднюю стенку | | ПК 3П |
| | 1П из протяжки | | ЛК 3П |
| | 1ИзнП из протяжки | | Скрученная ПК 3П |
| | ЛК 2П | | Скрученная ЛК 3П |
| | ЛК 2П | | ПКИ 3П |
| | Скрученная ПК 2П | | ЛКИ 3П |
| | Скрученная ЛК 2П | | ПК 4П |

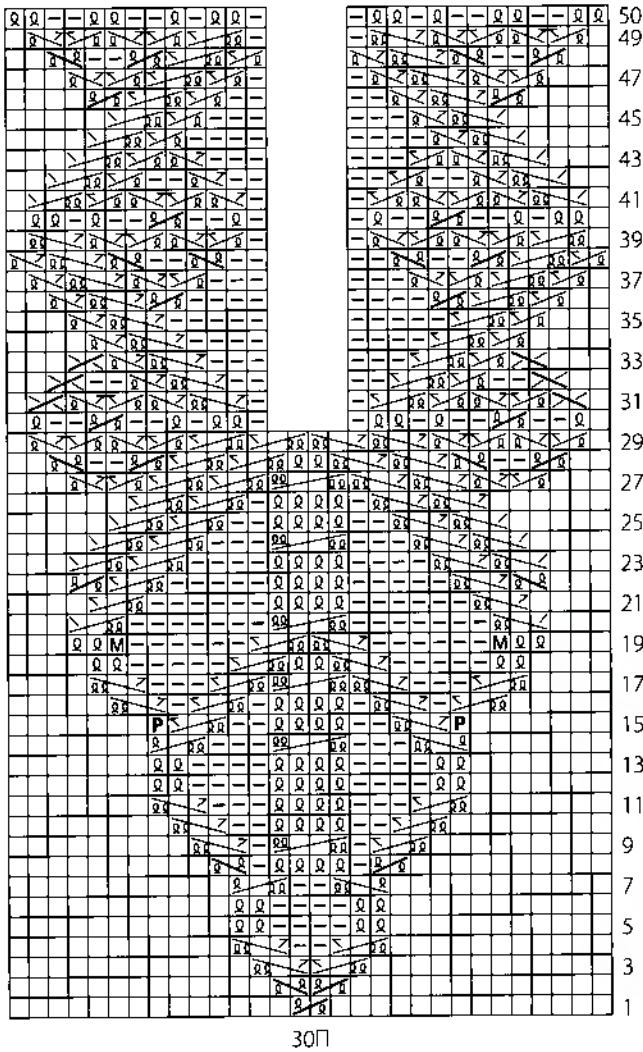
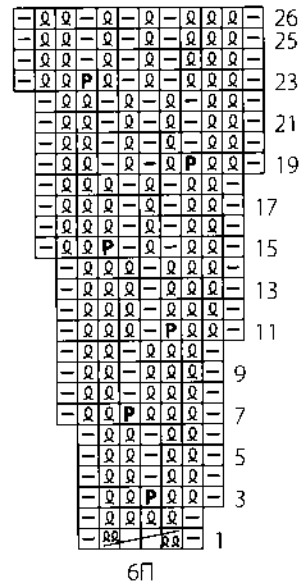
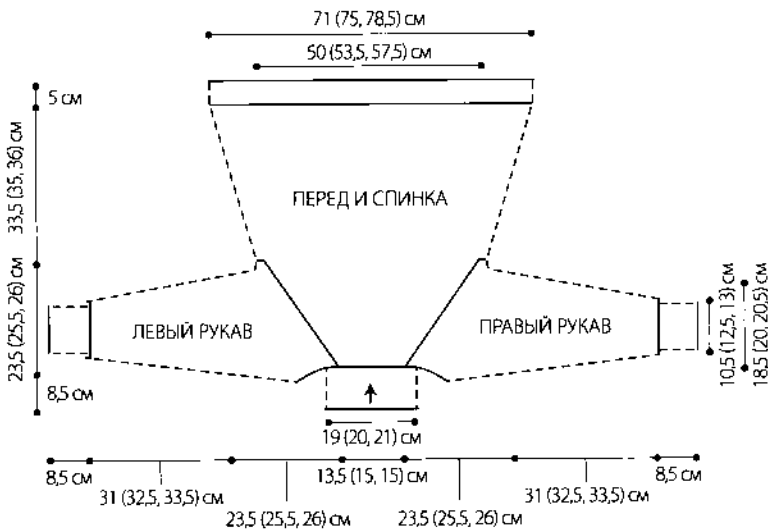



ЗИМА 1989/90

КАРДИГАН С ИНДЕЙСКИМИ МОТИВАМИ

Украшенный традиционными узорами юго-западных индейцев, свободный крой этого кардигана уравнивается узкими рукавами и высоким V-образным вырезом. Хотя в нем использовано сочетание техник интарсии и жаккарда на яркой кайме, двойные петли позволяют цвету раскрыться, так что все проще, чем кажется. Я отнеслась креативно и к подбору пуговиц, выбрав разные цвета и фактуры.



РАЗМЕР

Оверсайз, универсальный размер.

РАЗМЕР ГОТОВОГО ИЗДЕЛИЯ

По груди (в застегнутом виде): 142,5 см

Длина: 71 см

По плечу: 43 см

МАТЕРИАЛЫ

- Оригинальная пряжа
11 мотков по 50 г (в каждом около 87 м) Classic Elite Yarns Paisley (шерсть, вискозный шелк) оттенка #1775 Mushroom (MC)  или любая другая со схожими характеристиками.
- 8 мотков оттенка #1752 Dark Purple (A)
- 2 мотка оттенка #1772 Aqua (Б)
- по 1 мотку оттенков #1753 Cranberry (В), #1704 Peacock (Г) и #1784 Gold (Д)
- Вариант пряжи
9 мотков по 50 г (в каждом около 112 метров) Classic Elite Yarns Liberty Wool (стираемая шерсть) оттенка #7836 Taupe (ОЦ)  или любая другая со схожими характеристиками.
- 7 мотков оттенка #78196 Root Beer (А)
- 2 мотка оттенка #7814 Mallard (Б)
- по 1 мотку оттенков #7853 Crimson (В), #7849 Lapis (Г) и #7881 Patina (Д)
- по одной паре спиц №6 и 8 (4 и 5 мм) либо размера, при котором получается нужная плотность
- восемь разных пуговиц диаметром 20 мм
- маркеры для петель

ПЛОТНОСТЬ ВЯЗАНИЯ

20П и 22 ряда равны 10 см разноцветным узором спицами большего размера.

ОБЯЗАТЕЛЬНО ПРОВЕРЬТЕ ПЛОТНОСТЬ.

ПРИМЕЧАНИЯ

- 1) При смене цветов скручивайте нить, чтобы в полотне не образовывались дыры.
- 2) При желании продублируйте небольшие участки, обозначенные на схеме 1, после окончания работы.

СПИНКА

На спицы меньшего размера из пряжи основного цвета наберите 140П.

Ряд 1 (ЛС) * 1ЛицП за зад. стенку, 1ИзнП, повторять от * до конца.

Вяжите скрученной резинкой 5 см, завершите изнаночным рядом.

Перейдите на спицы большего размера. Провяжите 2 ряда лицевой гладью (ЛицП на ЛС, ИзнП на ИС).

Начало схемы 1

Продолжайте вязать лицевой гладью следующим образом:

Ряд 1 (ЛС) Провяжите первые 4П по схеме, 4 раза провяжите раппорт из 33 петель, затем провяжите последние 4П по схеме.

Продолжайте вязать по схеме 1 еще 43 ряда.

Начало схемы 2

Ряд 1 (ИС) Читая схему слева направо, провяжите первые 10П схемы, провяжите раппорт из 30П — 4 раза, затем провяжите последние 10П схемы.

Продолжайте вязать по схеме до ряда 30, затем повторяйте ряды 1–30, пока не дойдете до длины 71 см от начала. Закройте петли.

ЛЕВАЯ ПОЛОЧКА

На спицы меньшего размера из пряжи основного цвета наберите 70П. Вяжите скрученной резинкой, как спинку. Перейдите на спицы большего размера. Провяжите 2 ряда лицевой гладью. Продолжайте вязать лицевой гладью след. образом:

Схема 1: Ряд 1 (ЛС) Провяжите первые 4П по схеме, 2 раза провяжите раппорт из 33П, затем провяжите последние 4П по схеме.

Продолжайте вязать по схеме 1 еще 43 ряда.

Схема 2: Ряд 1 (ИС) Читая схему слева направо, провяжите раппорт из 30П — 2 раза, затем провяжите последние 10П схемы.

Продолжайте вязать по схеме 2 до ряда 30, затем повторяйте ряды 1–30, пока не дойдете до длины 52 см от начала. Последний ряд — изнаночный.

Формирование горловины

Продолжайте вязать таким образом по схеме 2, убавьте 1П в конце следующего лицевого ряда и повторите убавление [в каждом 2 ряду — 1 раз, в каждом 4 ряду — 1 раз] 3 раза, а затем в каждом втором ряду 9 раз — 54П.

Вяжите ровно, пока деталь не будет той же длины, что и спинка. Закройте петли.



ПРАВАЯ ПОЛОЧКА

На спицы меньшего размера пряжей основного цвета наберите 70П. Вяжите скрученной резинкой, как на спинке. Перейдите на спицы большего размера. Провяжите лицевой гладью 2 ряда. Продолжайте лицевую гладь след. образом:

Схема 1: Ряд 1 (ЛС) Провяжите раппорт из 33П — 2 раза, затем провяжите последние 4П схемы.

Продолжайте вязать по схеме 1 до ряда 43.

Схема 2: ряд 1 (ИС) Читая схему слева направо, провяжите первые 10П по схеме, затем провяжите раппорт из 30П — 2 раза.

Продолжайте вязать таким образом до ряда 30, затем повторяйте ряды 1–30, пока деталь не достигнет размера 52 см от начала, последний ряд — изнаночный.

Формирование горловины

Продолжайте вязать таким образом по схеме 2, убавьте 1П в конце след. лицевого ряда и повторите убавление [в каждом 2 ряду — 1 раз, в каждом 4 ряду — 1 раз] 3 раза, а затем в каждом 2 ряду — 9 раз — 54П. Вяжите ровно, пока деталь не будет той же длины, что и спинка. Закройте петли.

РУКАВА

На спицы меньшего размера пряжей цвета А наберите 44П. Вяжите скрученной резинкой 2,5 см.

Провяжите след. лицевой ряд, прибавив 1П — 45П. Перейдите на спицы большего размера. Начав с изнаночного ряда, провяжите 2 ряда лицевой гладью пряжей цвета В.

Начало схемы 2

Ряд 1 (ИС) Читая схему слева направо, начинайте с 4 петли схемы, вяжите до раппорта, провяжите 1 раппорт, далее провяжите 8П после раппорта. Продолжайте вязать таким образом по схеме 2, прибавляя по 1П с каждой стороны (протягивая добавленные П по схеме 2) в каждом 4 ряду — 19 раз, затем в каждом 2 ряду — 1 раз — 85П.

Вяжите ровно, пока деталь не достигнет высоты 40 см от начала. Закройте петли.

СБОРКА

Выполните блокировку деталей, чтобы они стали нужного размера. Соедините плечевые швы.

Планка левой полочки и горловины

На спицы меньшего размера пряжей основного цвета наберите 9П. Вяжите скрученной резинкой, первую петлю протягивая чулочной вязкой (в каждом ряду), пока полоса не достигнет длины от правого края до середины горловины спинки. Отложите петли.

Пришейте планку. Поместите на планке маркеры для 8 пуговиц, первую в 5 см от нижнего края, последнюю — в месте первого убавления для горловины, остальные 6 — равномерно между ними.

Планка правой полочки и горловины

Вяжите так же, как планку левой полочки и горловины, делайте петли для пуговиц напротив маркеров, закрывая по 2П для каждой петли. В след. ряду набирайте 2П над закрытыми петлями. Пришейте планку. Соедините петли левой и правой планки обеих полочек по центру шеи сзади.

Поместите маркеры на расстоянии 21,5 см от линии плеча на деталях полочек и спинки, обозначая проймы. Вшейте рукава в проймы, ориентируясь на маркеры. Выполните боковые швы и швы рукава.

Пришейте пуговицы. •

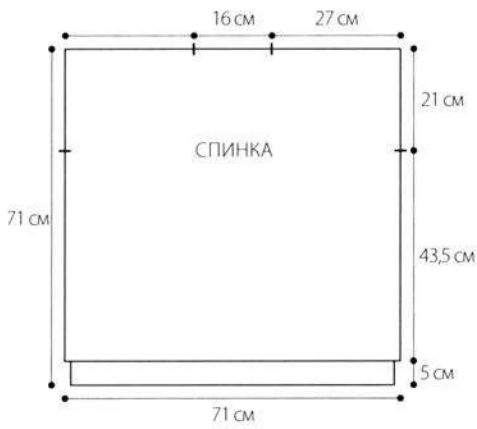

— = Маркер

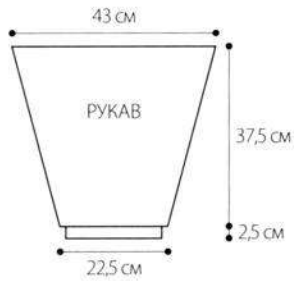

Цветовая схема

□ ОЦ

■ А

■ Б

■ В

■ Г

■ Д

▼ продублируйте петлю ОЦ или цветом Г по желанию

1 (ИС)

СХЕМА 1



СХЕМА 2



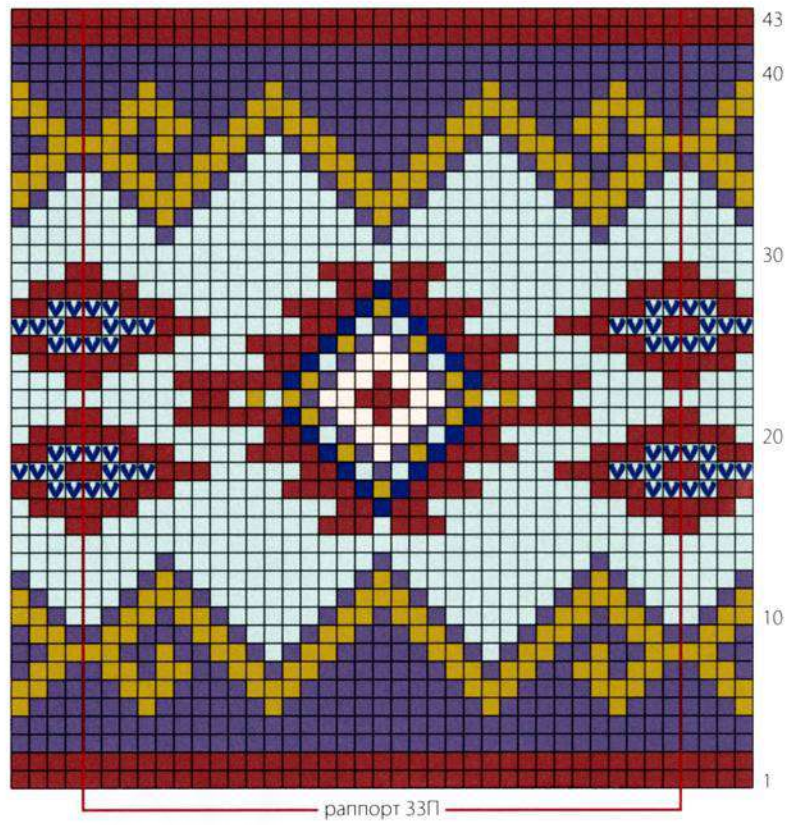
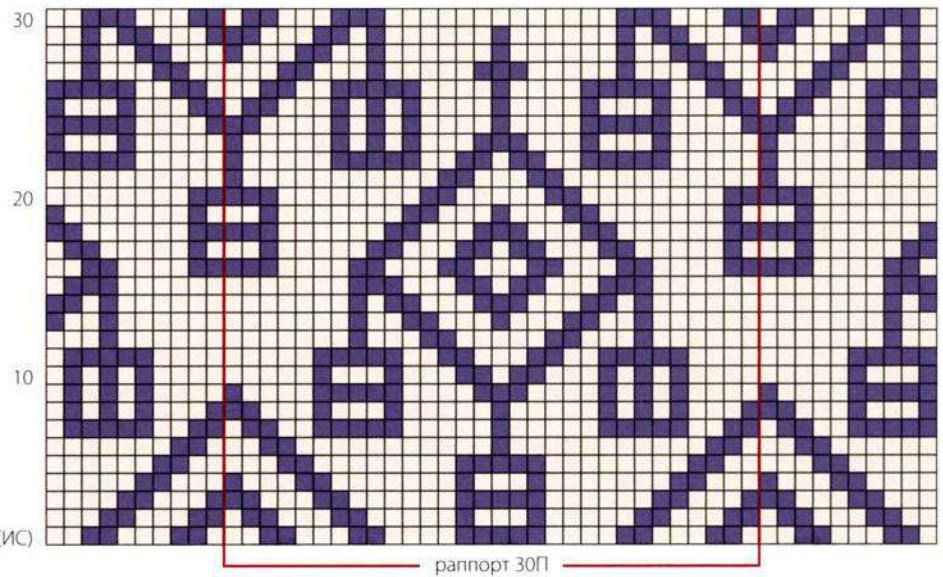

ЗИМА 1989/90

ФАКТУРНЫЙ ПУЛОВЕР С КВАДРАТАМИ

Смелый узор этого мужского пуловера повторяет мотивы на пледе «Буффало». Здесь представлена смесь сложных фактур, созданных из простых лицевых и изнаночных петель. Сочетая богатую фактуру с двойным круглым воротом и уютными спущенными плечами, мы получили уникальную вещь, которая никогда не станет базовой в гардеробе.



РАЗМЕРЫ

S (M, L). На фото размер M.

РАЗМЕРЫ ГОТОВОГО ИЗДЕЛИЯ

По груди: 108 (118, 127) см

Длина: 68,5 (71, 73,5) см

По плечу: 53 (58, 58) см

МАТЕРИАЛЫ

- Оригинальная пряжа
9 (10, 10) мотков по 100 г (в каждом около 150 м)
Rowan/Westminster Trading Corp. Magpie (шерсть)
оттенка #102 Beige (4) или любая другая со схожими характеристиками.
- Вариант пряжи
8 (9, 9) мотков по 100 г (в каждом около 201 м)
Harrisville Designs Highland (чистая шерсть) оттенка
Sand (4) или любая другая со схожими характеристиками.
- по одной паре спиц № 5 и 7 (3,75 и 4,5 мм)
либо размера, при котором получается нужная
плотность
- одна пара круговых спиц № 5 (3,75 мм) длиной
40 см
- маркеры для петель

ПЛОТНОСТЬ

17П и 24 ряда равны 10 см лицевой гладью спицами большего размера.

ОБЯЗАТЕЛЬНО ПРОВЕРЬТЕ ПЛОТНОСТЬ.

ЛОМАНАЯ РЕЗИНКА

(четное количество петель)

Ряд 1 (ЛС) ЛицП.

Ряд 2 *1ИзнП, 1ЛицП, повторять от * до конца.

Ряд 3 Как ряд 2.

Ряд 4 ИзнП.

Ряд 5 *1ЛицП, 1ИзнП, повторять от * до конца.

Ряд 6 Вяжем как ряд 5.

Ряды 7–24 Повторить ряды 1–6 — 3 раза.

Ряды 25 и 26 Повторить ряды 1 и 2.

УЗОР ЗИГЗАГОМ

(число петель кратно 8)

Ряд 1 (ЛС) * 1ЛицП, 1ИзнП, 1ЛицП, 5ИзнП; повторять от * до конца.

Ряд 2 и все изнаночные ряды: лицевые вяжите ЛицП, а изнаночные — ИзнП.

Ряд 3 1ЛицП, 1ИзнП, *5ЛицП, 1ИзнП, 1ЛицП, 1ИзнП; повторяйте от *, пока не останется 6П, 5ЛицП, 1ИзнП.



Ряд 5 1ЛицП, *5ИзнП, 1ЛицП, 1ИзнП, 1ЛицП; повторяйте от *, пока не останется 7П, 5ИзнП, 1ЛицП, 1ИзнП.

Ряд 7 *5ЛицП, 1ИзнП, 1ЛицП, 1ИзнП; повторяйте от * до конца.

Ряд 9 4ИзнП, *1ЛицП, 1ИзнП, 1ЛицП, 5ИзнП; повторяйте от *, пока не останется 4П, (1ЛицП, 1ИзнП) — 2 раза.

Ряд 11 3ЛицП, *1ИзнП, 1ЛицП, 1ИзнП, 5ЛицП; повторяйте от *, пока не останется 5П, 1ИзнП, 1ЛицП, 1ИзнП, 2ЛицП.

Ряд 13 2ИзнП, *1ЛицП, 1ИзнП, 1ЛицП, 5ИзнП; повторяйте от *, пока не останется 6П, 1ЛицП, 1ИзнП, 1ЛицП, 3ИзнП.

Ряд 15 1ЛицП, *1ИзнП, 1ЛицП, 1ИзнП, 5ЛицП; повторяйте от *, пока не останется 7П, 1ИзнП, 1ЛицП, 1ИзнП, 4ЛицП.

Ряд 17 Как ряд 1.

Ряд 19 Как ряд 3.

Ряд 21 Как ряд 5.

Ряд 23 Как ряд 7.

Ряд 25 Как ряд 9.

Ряд 26 Как ряд 2.

СПИНКА

На спицы меньшего размера наберите 82 (90, 98)П.

Ряд 1 *1ЛицП, 1ИзнП, повторяйте от * до конца.

Провяжите резинкой 1 × 1 6,5 см, закончите лицевым рядом.

Следующий ряд провяжите изнаночными, равномерно прибавив 10П — 92 (100, 108)П.

Перейдите на спицы большего размера.

Начало узора

Ряд 1 (ЛС) Провяжите лицевой гладью (ЛицП на ЛС, ИзнП на ИС) 6 (10, 14)П.

[Поместите маркер, провяжите ряд 1 ломаной резинкой на 16П, поместите маркер, вяжите лицевой гладью 16П] — 2 раза, поместите маркер, провяжите 16П ряда 1 ломаной резинкой, поместите маркер, вяжите лицевой гладью 6 (10, 14)П.

Продолжайте вязать узором 6 (10, 12) рядов. * Провяжите 1 ряд ЛицП, 1 ряд ИзнП.

Следующий ряд (ЛС) Провяжите ряд 1 ломаной резинкой на 6 (10, 14)П

[пропустите маркер, провяжите ряд 1 узора зигзагом на 16П, пройдите маркер, провяжите ряд 1 ломаной резинкой на 16П] — 2 раза, пройдите маркер, провяжите ряд 1 узора зигзагом на 16П, пройдите маркер, провяжите ряд 1 ломаной резинкой на 6 (10, 14)П.

Продолжайте вязать таким образом еще 25 рядов. Провяжите 1 ряд ЛицП, 1 ряд ИзнП.

Следующий ряд (ЛС) Провяжите лицевой гладью 6 (10, 14)П, [пропустите маркер, провяжите ряд 1 ломаной резинкой на 16П, пройдите маркер, провяжите лицевой гладью 16П] — 2 раза, пройдите маркер, провяжите ряд 1 ломаной резинкой на 16П, пройдите маркер, провяжите лицевой гладью 6 (10, 14)П.

Продолжайте вязать таким образом еще 25 рядов.



Повторяйте от * (56 рядов), пока деталь не достигнет длины 68,5 (71, 73,5) см от начала. Закройте петли.

ПЕРЕД

Вяжите, как спинку, пока деталь не достигнет длины 61 (63,5, 66) см от начала, закончите изнаночным рядом.

Формирование горловины

Продолжайте вязать по узору следующим образом:

Следующий ряд (ЛС) Провяжите 39 (42, 46)П, присоедините вторую нить, закройте 14 (16, 16)П, вяжите до конца.

Работая с обеими сторонами сразу, закройте по 3П с каждой стороны горловины — 1 раз, по 2П — 2 раза, затем по 1П в каждом 2 ряду — 3 раза — 29 (32, 36)П.

Продолжайте вязать по схеме, когда деталь будет такого же размера, как спинка, закройте петли.

РУКАВА

На спицы меньшего размера наберите 40 (42, 42)П. Вяжите резинкой 1 × 1 5 см, завершите лицевым рядом. Провяжите след. изнаночный ряд ИзнП, равномерно прибавив 6П — 46 (48, 48)П. Перейдите на спицы большего размера.

Начало узора

Вяжите узор и выполняйте прибавления одновременно следующим образом:

Ряд 1 (ЛС) Провяжите лицевой гладью 15 (16, 16)П, поместите маркер, провяжите 16П как ряд 1 ломаной резинкой, поместите маркер, провяжите лицевой гладью 15 (16, 16)П.

Продолжайте узор, как на спинке, **ОДНОВРЕМЕННО** прибавляйте по 1П с каждой стороны (присоединяйте петли к узору) в каждом 4 ряду — 10 (15, 15) раз, затем в каждом 6 ряду — 12 (10, 10) раз — 90 (98, 98) П.

Вяжите ровно по узору, пока деталь не достигнет длины 53 (56, 56) см от начала. Закройте петли.

СБОРКА

Выполните блокировку деталей, чтобы они стали нужного размера. Соедините плечевые швы.

Формирование горловины

Держа детали лицевой стороной к себе, на круговые спицы равномерно наберите по краю горловины 88 (92, 92)ЛицП. Соедините вязание в круг и провяжите резинкой 1 × 1 9 см. Закройте петли. Сложите воротник вдвое лицевой стороной наружу и пришейте к краю горловины.

Поместите маркеры на расстоянии в 26,5 (29, 29) см от линии плеча на деталях переда и спинки, обозначая проймы. Вшейте рукава в проймы, ориентируясь на маркеры. Выполните боковые швы и швы рукавов.

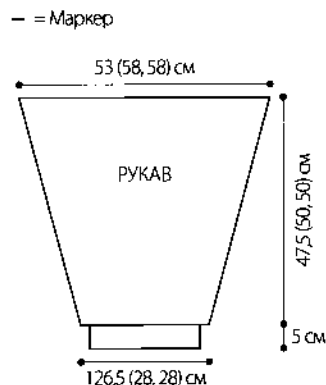

ОСЕНЬ 1990

ПУЛОВЕР С РОМБАМИ

В этом пуловере кокетка плавно трансформируется в ворот-трубу, которая образована за счет сужающихся к концу плотных кос, выгодно выделяющихся на фоне фактурной скрученной резинки. Узор из ромбов, разбросанных по переду, спинке и рукавам пуловера, идеально сочетается с рисунком кокетки, объединяя эти две восхитительные фактуры.



РАЗМЕР

Оверсайз, подойдет на размер S, M и L.



РАЗМЕРЫ ГОТОВОГО ИЗДЕЛИЯ

По груди: 120 см

Длина: 71 см

По плечу: 41 см

МАТЕРИАЛЫ

- Оригинальная пряжа
12 мотков по 100 г (в каждом около 100м) Crystal Palace Carnival (шерсть) оттенка #854 Celadon  или любая другая со схожими характеристиками.
- Вариант пряжи
11 мотков по 100 г (в каждом около 119 м) Classic Elite Yarns Mystique (шерсть/альпака) оттенка # 1502 Spearmint  или любая другая со схожими характеристиками.
- круговые спицы № 7 и 9 (4,5 и 5,5 мм) либо размера, при котором получается нужная плотность
- пара круговых спиц № 9 (5,5 мм) длиной 40 см
- вспомогательная спица для кос
- вспомогательная спица
- маркеры для петель

ПЛОТНОСТЬ

16П и 24 ряда равны 10 см по схеме 1 спицами
большого размера
ОБЯЗАТЕЛЬНО ПРОВЕРЬТЕ ПЛОТНОСТЬ.

ПРИМЕЧАНИЯ

- 1) Так как плотность при вязании по кругу может получаться другой, сначала свяжите несколько см и при необходимости смените спицы.
- 2) Перед и спинка до подмышек вяжутся как одна деталь, а затем объединяются с рукавами в кокетку. Рукава связаны прямыми спицами до подмышек.

ОСОБЫЕ ПРИЕМЫ

ПК 4П (правая коса из 4 петель) Снимите 2П на спицу для кос и переведите назад, 2ЛицП, ЛицП со спицы для кос.

ЛК 4П (левая коса из 4 петель) Снимите 2П на спицу для кос и переведите вперед, 2ЛицП, 2ЛицП со спицы для кос.

Перекрестное убавление на 4П вправо (убавление сзади) — снимите 2П на спицу для кос и переведите назад, 2ЛицП, 2ЛицВм со спицы для кос.

Перекрестное убавление на 4П вправо (убавление спереди) — снимите 2П на спицу для кос и переведите назад, 2ЛицВм, 2ЛицП со спицы для кос.

Перекрестное убавление на 4П влево — снимите 2П на спицу для кос и переведите вперед, 2ЛицВм, 2ЛицВм со спицы для кос.

Перекрестное убавление на 6П влево — снимите 3П на спицу для кос и переведите вперед, 2ЛицВм, 1ЛицП, затем 2ЛицВм, 1ЛицП со спицы для кос.



СПИНКА И ПЕРЕД

На спицы меньшего размера наберите 192П. Соедините в круг, стараясь не перекрутить петли, поместите маркер начала ряда.

Круг 1 (ЛС) * 1ЛицП за заднюю стенку, 1ИзнП; повторять от * по кругу.

Провяжите скрученной резинкой 9 см.

Перейдите на спицы длиной 60 см. Провяжите 1 круг.

Начало схемы 1

Начиная с первой П, вяжите по схеме 1 (читая все ряды схемы справа налево), пока не провяжете узором 73 круга, деталь должна быть высотой примерно 40 см от начала.

Разделение на спинку и перед

Следующий круг Продолжая вязать по схеме, закройте 8П (подмышка), вяжите, пока не останется 80П от закрытых, и отложите петли на дополнительную спицу (перед), закройте след. 16П (подмышка), вяжите, пока не останется 80П от закрытых, и отложите П на дополнительную спицу (спинка), закройте оставшиеся 8П (подмышка).

РУКАВА

На спицы меньшего размера наберите 46П. Не замыкайте круг. Вяжите рукава прямыми рядами.

Ряд 1 (ЛС) * 1ЛицП за заднюю стенку, 1ИзнП за заднюю стенку; повторяйте от * до конца.

Вяжите скрученной резинкой 7,5 см, закончите изнаночным рядом.

Перейдите на спицы большего размера. Провяжите 1 ряд.

Начало схемы 1

Начиная с ряда 24, вяжите по схеме следующим образом:

Ряд 24 (ИС) Начните с седьмой петли, вяжите по схеме слева направо до первой петли, провяжите петли 16—1 — 2 раза, затем раппорт 16—10.

Продолжая вязать по схеме (читайте лицевые ряды справа налево, а изнаночные ряды слева направо), прибавьте по 1П с каждой стороны (добавляя петли в узор) в каждом 6 ряду — 5 раз, затем в каждом 8 ряду 5 раз — 6П.

Вяжите ровно, пока не провяжете 74 ряда, завершите рядом схемы 1, деталь должна быть высотой примерно 38,5 см от начала.

Следующий ряд (ИС) Закройте 9П, вяжите, пока не останется 9П, закройте последние 9П. Отложите оставшиеся 48П на дополнительную спицу.

СХЕМА 1



СХЕМА 2



СХЕМА 3

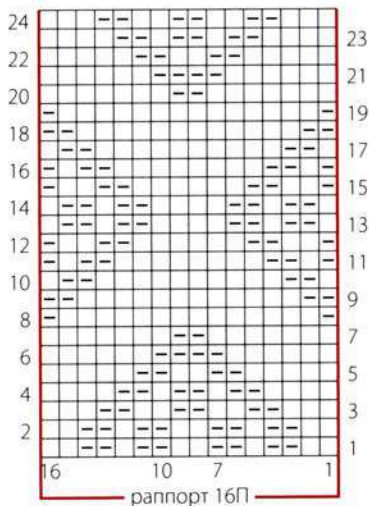

СХЕМА 4

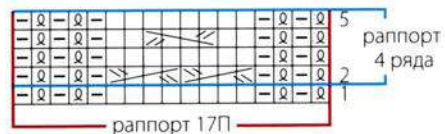

Как читать схему:

□ ЛицП на ЛС, ИзнП на ИС

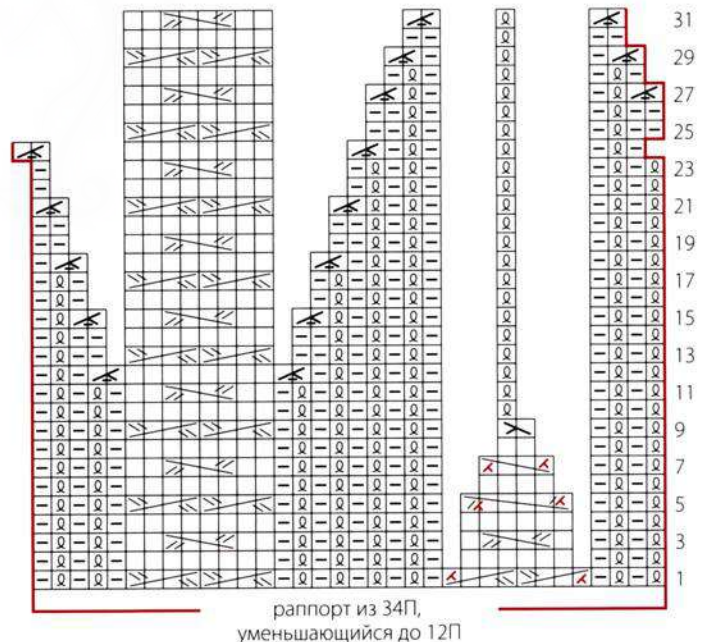
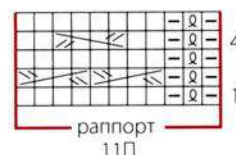
▢ ИзнП на ЛС, ЛицП на ИС

⊠ 1ЛицП за заднюю стенку

⊞ 2ИзнВм

⊟ левый наклон на 2П

⊠⊠ ПК4П

⊠⊠ ЛК4П

⊠⊠⊠⊠ Перекрестное убавление на 4П вправо сзади

⊠⊠⊠⊠ Перекрестное убавление на 4П вправо спереди

⊠⊠⊠⊠ Перекрестное убавление на 4П влево

⊠⊠⊠⊠⊠⊠ Перекрестное убавление на 6П

КОКЕТКА

Примечание

Перейдите на спицы 40 см большего размера по необходимости.

Соединительный круг Начиная с круга 2 схемы 1, провяжите петли, отложенные ранее, следующим образом: 48П одного рукава, 80П переда, 48П второго рукава, 80П спинки — 256П.

Соедините вязание в круг и пометьте маркером начало.

Провяжите еще 12 рядов по схеме 1, закончите рядом 13.

Круг с прибавлениями *16ЛицП, добавить 1П из протяжки; повторяйте от * — 272П.

Провяжите ряды 1–5 схемы 2 — 1 раз, затем повторите ряды 2–5 — 5 раз.

Провяжите ряды 1–31 схемы 3 — 88П.

СБОРКА

Воротник

Провяжите оставшиеся 88П по схеме 4 — 12,5 см.

Закройте петли свободно. Сложите воротник пополам и пришейте к изнаночной стороне.

Соедините швы под мышками и швы рукавов. Выполните блокировку деталей, чтобы они стали нужного размера.





КАРДИГАН С ВОРОТНИКОМ-ШАЛЬКОЙ

Подвернутый низ, широкий воротник-шалька и радующая глаз фактурная резинка — вот отличительные черты этого укороченного кардигана со спущенным плечом свободного кроя. Его можно носить в десятках сочетаний — с леггинсами, поверх другой одежды и с платьями, чтобы пережить зиму.



РАЗМЕРЫ

S (M, L). На фото размер M

РАЗМЕРЫ ГОТОВОГО ИЗДЕЛИЯ

По груди (в застегнутом виде): 102,5 (114,5, 126,5) см

Длина: 52 (53, 55,5) см

По плечу: 48 (50,53) см

МАТЕРИАЛЫ

- Оригинальная пряжа
14 (15, 16) мотков по 50 г (в каждом около 84 м)
Bernat Rusticale (шерсть, мохер) оттенка #14058 Oatmeal  или любая другая со схожими характеристиками.
- Варианты пряжи
9 (10, 10) мотков по 50 г (в каждом около 140м)
Rowan Kid Classic (шерсть, мохер, полиамид) оттенка #00888 Pumice  или любая другая со схожими характеристиками.
6 (7, 7) мотков по 25 г (в каждом около 210 м)
Rowan Kid Silk Haze (мохер, шелк) оттенка # 00590 Pearl  или любая другая со схожими характеристиками.
- по одной паре спиц № 7 и 9 (4,5 и 5,5 мм) либо размера, при котором получается нужная плотность
- четыре удлиненные роговые пуговицы длиной 5 см
- маркеры для петель

ПЛОТНОСТЬ

17П и 24 ряда равны 10 см узором спицами большего размера 1 нитью оригинальной пряжи или по 1 нити обеих вариантов пряжи вместе.
ОБЯЗАТЕЛЬНО ПРОВЕРЬТЕ ПЛОТНОСТЬ.

ПРИМЕЧАНИЕ

Вяжите нитью в 2 сложения, по 1 нити каждой пряжи.

УЗОР

(число петель кратно 5 + 7)

Ряд 1 (ЛС) 3ЛицП, *1ИзнП, 4ЛицП; повторять от *, пока не останется 4П, 1ИзнП, 3ЛицП.

Ряд 2 *2ИзнП, 3ЛицП, повторять от *, пока не останется 2П, 2ИзнП.
Чередуйте ряды 1 и 2.

СПИНКА

На спицы меньшего размера наберите 86 (94, 106)П.

Провяжите резинкой 2 × 2,7,5 см, прибавьте 1 (3, 1)П в последнем ряду — 87 (97, 107)П. Перейдите на спицы большего размера.

Вяжите узором, пока деталь не достигнет высоты 56 (57, 59,5) см от начала. Закройте петли.

ЛЕВАЯ ПОЛОЧКА

На спицы меньшего размера наберите 42 (46, 50)П.

Провяжите резинкой 2 × 2,7,5 см, прибавьте 0 (1, 2)П в последнем ряду — 42 (47, 52)П. Перейдите на спицы большего размера.

Вяжите узором, пока деталь не достигнет высоты 33 (34, 36,5) см от начала, завершите изнаночным рядом.

Формирование горловины

Убавьте 1П в конце след. лицевого ряда, повторите убавление в каждом 4 ряду — 9 (12, 12) раз, затем в каждом 6 ряду — 2 (0, 0) раза — 30 (34, 39)П.

Вяжите ровно, пока деталь не будет такой же высоты, как спинка. Закройте петли.

ПРАВАЯ ПОЛОЧКА

Вяжите соответственно левой полочке, формируя горловину зеркально (убавления в начале лицевых рядов).

РУКАВА

На спицы меньшего размера наберите 46 (46, 50)П.

Провяжите резинкой 2 × 2,7,5 см, прибавив 1 (1, 2)П в последнем ряду — 47 (47, 52)П. Перейдите на спицы большего размера.

Вяжите узором, прибавляя по 1П с каждой стороны (добавляя петли к узору) в каждом 4 ряду — 6 (10, 10) раз, далее в каждом 6 ряду — 11 (9, 9) раз — 81 (85, 90)П. Вяжите ровно, пока деталь не достигнет высоты 47,5 (49, 49) см от начала. Закройте петли.

СБОРКА

Выполните блокировку деталей, чтобы они стали нужного размера. Соедините плечевые швы.

Поместите маркеры в 24 (25, 26,5) см от линии плеча на деталях переда и спинки для пройм. Выполните боковые швы до маркеров. Подогните край резинки снизу наполовину и пришейте. Подшейте низ по бокам.

Воротник и планки полочек

Примечание

Работая с планками полочек и воротником, помните, что лицевая сторона воротника станет изнаночной после того, как вы пришьете его на место.

На спицы меньшего размера наберите 5П.

Ряд 1 (ЛС) [1ИзнП, 1ЛицП за заднюю стенку] — 2 раза, 1ЛицП.

Ряд 2 1ЛицП, [1ИзнП, 1ЛицП за заднюю стенку] — 2 раза.

Повторяйте ряды 1 и 2, вывязывая скрученную резинку, пока деталь не достигнет 24 (25, 27,5) см в высоту от начала, закончите изнаночным рядом.

Перейдите на спицы большего размера.

Следующий ряд (ЛС) Наберите 2П со стороны шеи, 1ИзнП, 1ЛицП, поместите маркер, вяжите резинкой до конца.

Следующий ряд 5П резинкой, пройдите маркер, 2ЛицП.

Следующий ряд Наберите 2П со стороны шеи, 1ЛицП, 2ИзнП, 1ЛицП, пройдите маркер, 5П резинкой.

Следующий ряд 5П резинкой, пройдите маркер, 4ЛицП.

Следующий ряд Наберите 2П, 3ЛицП, 2ИзнП, 1ЛицП, пройдите маркер, 5П резинкой.

Следующий ряд (ряд 1 узора) 5П резинкой, пройдите маркер, 4ЛицП, 1ИзнП, 1ЛицП.

Следующий ряд (ряд 2 узора) Наберите 2П, 2ИзнП, 3ЛицП, 2ИзнП, 1ЛицП, пройдите маркер, 5П резинкой.

Продолжайте добавлять петли со стороны шеи (присоединяя петли к узору), начните с ряда 1 узора и оставляйте резинку на 5П у переднего края, набрав по 2П еще 7 раз, а затем прибавив 1П с того же края в каждом 2 ряду — 6 раз, а затем в каждом 4 ряду — 2 раза — 35П.

Вяжите ровно по узору, пока длина по прямому краю не станет равной 52 (53, 55,5) см от начала.

Вяжите укороченные ряды следующим образом:

*** Следующий ряд (ИС)** Провяжите 5П, обмотайте петлю рабочей нитью и в след. ряду провяжите вместе, вяжите до конца.

Следующий ряд. (ИС) Провяжите 10П, обмотайте петлю рабочей нитью и в след. ряду провяжите вместе, вяжите до конца.

Продолжайте вязать таким образом, провязав еще 5П в конце каждого изнаночного ряда — 3 раза, завершите изнаночным рядом.

Провяжите 6 рядов ровно, провязывая все петли*.

Повторите от * до * — 7 раз.

Провяжите ряд из 35П ровно 10 см. Убавьте 1П в конце лицевого ряда в след. ряду, затем в каждом 4 ряду — 2 раза, в каждом 2 ряду — 5 раз. Закройте по 2П по тому же краю — 11 раз. Вяжите оставшиеся 5П резинкой, пока не провяжете 24 (25, 27,5) см. Закройте петли.

Наложив воротник изнаночной стороной к лицевой стороне кардигана, пришейте планку и воротник на место. Разместите на левой детали планки переда маркеры для 4 пуговиц, первый в 1,5 см от нижнего края, последний — на первых набранных для воротника петлях, 2 остальных — равномерно между ними. Пришейте планку и воротник, оставив для петель несшитыми отверстия на правом борте напротив пуговиц. Пришейте пуговицы.

Вшейте рукава в проймы между маркерами. Выполните швы рукавов. Сложите резинку по низу рукавов пополам и пришейте. •

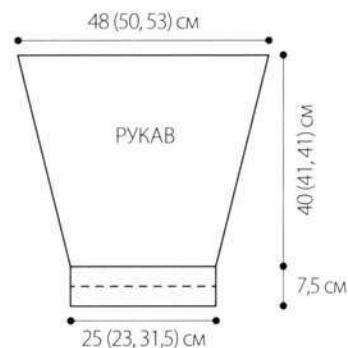

— = Маркер





КОМПЛЕКТ С КОСАМИ

Этот вновь актуальный дуэт из роскошной туники с высоким воротом и леггинсов с утонченным ажуром и косами делает вас яркой с ног до головы. Пряжа средней толщины в простом рисунке из кос и путанки на тунике отлично сочетается с более легкой пряжей леггинсов.

ТУНИКА



РАЗМЕРЫ

S (M, L). На фото размер M.

РАЗМЕРЫ ГОТОВОГО ИЗДЕЛИЯ

По груди: 105 (117, 127) см

Длина: 79,5 (81, 82,5) см

По плечу: 40 (41, 43) см

МАТЕРИАЛЫ

- Оригинальная пряжа 20 (22, 24) мотков по 50 г (в каждом около 76 м) Classic Elite Yarns Caravan (верблюжья шерсть, шерсть) оттенка #6144 Toffee или любая другая со схожими характеристиками.
- Вариант пряжи 10 (11, 12) мотков по 100 г (в каждом около 155 м) Quince & Co Osprey (американская шерсть) оттенка Gingerbread или любая другая со схожими характеристиками.
- по одной паре спиц № 7 и 9 (4,5 и 5,5 мм) либо размера, при котором получается нужная плотность
- вспомогательная спица для кос
- вспомогательная спица
- маркеры для петель

ПЛОТНОСТЬ

20,5П и 26 рядов равны 10 см по схеме 2 спицами большего размера.

ОБЯЗАТЕЛЬНО ПРОВЕРЬТЕ ПЛОТНОСТЬ.

ОСОБЫЕ ПРИЕМЫ

ПК 4П (правая коса из 4 петель) Снимите 2П на спицу для кос и отведите назад, 2ЛицП, 2ИзнП со спицы для кос.

Двойное убавление Провяжите 10П, левый наклон на 3П, вяжите до последних 13П, 3ЛицВм, вяжите до конца.

Левый поворот Поместив правую спицу позади левой, пропустите первую П и провяжите вторую П за заднюю стенку лицевой, введите правую спицу в задние стенки обеих петель и провяжите 2ЛицВм за задние стенки.

Одинарное убавление Провяжите 10П, левый наклон, вяжите до последних 12П, 2ЛицВм, вяжите до конца.

Левый наклон на трех петлях Снимите 3П как лицевые по одной на правую спицу, введите кончик левой спицы в передние стенки этих петель и провяжите вместе лицевыми.

СПИНКА

На спицы меньшего размера наберите 108 (120, 130)П.

Начиная и заканчивая, как указано, вяжите 30 рядов по схеме 1.

Перейдите на спицы большего размера.

Начиная и заканчивая, как указано в схеме 1, вяжите по схеме 2, пока деталь не будет высотой 55,5 см от начала, закончите рядом схемы 4.

Пройма «реглан»

Наберите 11П в начале след. 2 рядов — 130 (142, 152)П.

Следующий ряд (ЛС) Провяжите первые 11П по схеме 3, продолжайте вязать по схеме 2, пока не останется 11П, вяжите по схеме 4 последние 11П.

Продолжая вязать по схеме, **ОДНОВРЕМЕННО** выполняйте убавления для реглана в каждом лицевом ряду следующим образом: двойное убавление — 0 (1, 1) раз, одинарное убавление 0 (1, 1) раз — 36 (36, 38)П.

Вяжите ровно 15,5 см — воротник-труба. Отложите петли на дополнительную спицу.

ПЕРЕД

Вяжите как спинку.

РУКАВА

На спицы меньшего размера наберите 64 (68, 72)П.

Начиная и заканчивая, как обозначено на схеме, вяжите по схеме 1—24 ряда.

Перейдите на спицы большего размера.

Начиная и заканчивая, как обозначено в схеме 1, вяжите по схеме 2, **ОДНОВРЕМЕННО** прибавляйте по 1П с каждой стороны (присоединяя петли к узору)

в каждом 6 ряду — 2 (0, 0) раза, в каждом 8 ряду — 7 (3, 0) раз, затем в каждом 10 ряду — 0 (5, 8) раз — 82 (84, 88)П.

Вяжите ровно, пока деталь не достигнет длины 37,5 (40,5, 41) см от начала, закончите изнаночным рядом.

Окат рукава «реглан»

Примечание

Выполняйте убавления для рукава следующим образом:

Двойное убавление 2ЛицП, левый наклон на 3П, вяжите до последних 5П, 3ЛицВм, 2ЛицП.

Одинарное убавление 2ЛицП, левый наклон, вяжите до последних 4П, 2ЛицВм, 2ЛицП.

Наберите 3П в начале след. 2 рядов — 88 (90, 94)П. Вяжите новые петли лицевой гладью (ЛицП на ЛС, ИзнП на ИС), **ОДНОВРЕМЕННО** выполняйте убавления для реглана в каждом лицевом ряду следующим образом: двойное убавление — 0 (0, 1) раз, [двойное убавление — 1 раз, одинарное убавление — 3 (4, 6) раза] — 7 (6, 4) раз, двойное убавление — 0 (0, 1) раз, одинарное убавление — 2 (2, 4) раза — 14П.

Вяжите ровно, пока деталь воротника-трубы не будет такой же длины, как на спинке, затем провяжите еще 2 ряда. Отложите петли на дополнительную спицу.

СБОРКА

Выполните блокировку деталей, чтобы они стали нужного размера. Вшейте рукава в проймы. Сшейте края воротника-трубы. Выполните боковые швы и швы рукавов. Сложите воротник-трубу пополам и пришейте открытые петли со спиц к изнаночной стороне.

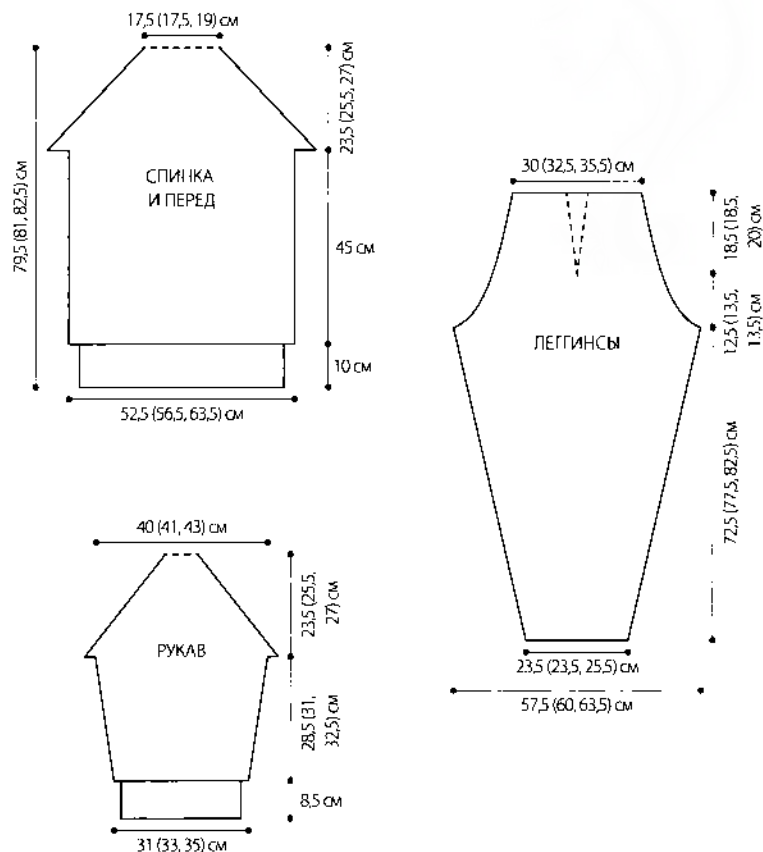

ЛЕГГИНСЫ



РАЗМЕРЫ

XS (S, M). На фото размер S.

РАЗМЕРЫ ГОТОВОГО ИЗДЕЛИЯ

По талии: 60 (65, 71) см

По бедрам: 84 (89, 93) см

По внутреннему шву: 73,5 см (78,5, 83,5) см

МАТЕРИАЛЫ

- Оригинальная пряжа
7 (8, 9) мотков по 50 г (в каждом около 120 м)
Classic Elite Yarns Caravan 2-Ply (верблюжий волос, шерсть) оттенка # 6244 Toffee (4) или любая другая со схожими характеристиками.
- Вариант пряжи
6 (6, 7) мотков по 50 г (в каждом около 166 м)
Quince & Co Chickadee (американская шерсть) оттенка Gingerbread (4) или любая другая со схожими характеристиками.
- по одной паре спиц № 4 и 5 (3,5 и 3,75) либо размера, при котором получается нужная плотность
- 1 м резинки для пояса шириной 1,5 см
- вспомогательная спица
- маркеры швов

ПЛОТНОСТЬ

22П и 32 ряда равны 10 см по схеме 5 спицами большего размера.

ОБЯЗАТЕЛЬНО ПРОВЕРЬТЕ ПЛОТНОСТЬ.

ОСОБЫЕ ПРИЕМЫ

Левый поворот Поместив правую спицу позади левой, пропустите первую П и провяжите вторую за заднюю стенку лицевой, введите правую спицу в задние стенки обеих петель и провяжите 2ЛицВм за задние стенки.

Схема резинки

(число петель кратно 10)

Ряд 1 (ЛС) *2ЛицП, 2ИзнП, 2ЛицП, 1ИзнП, 2ЛицП, 1ИзнП; повторять от * до конца.

Ряд 2 вяжите ЛицП лицевыми, а ИзнП — изнаночными.

Чередуйте ряды 1 и 2.

ПРИМЕЧАНИЕ

Вяжите по 2П с каждого края лицевой гладью (ЛицП на ЛС, ИзнП на ИС) и присоединяйте к ним все прибавленные или убавленные П.

ШТАНИНЫ

На спицы большего размера, начиная от лодыжки, наберите 52 (52, 54)П. Начиная и заканчивая, как указано, работайте по схеме 5, прибавляя по 1П с обеих сторон (присоединяя добавленные петли к рисунку) в каждом 14 (12, 12) ряду — 8 (10, 11) раз, в каждом 6 ряду — 10 раз, в каждом 4 ряду — 9 (10, 11) раз, затем в каждом 2 ряду — 10 (10, 11) раз — 126 (132, 140)П. Вяжите ровно, пока деталь не достигнет длины 72,5 (77,5, 82,5) см от начала, закончите изнаночным рядом.

Формирование шагового шва

Перейдите на спицы меньшего размера. Вяжите резинкой, закройте по 3П в начале след. 4 (4, 6) рядов.

Убавьте по 1П с обеих сторон в каждом 2 ряду — 8 (8,7) раз, затем в каждом 4 ряду — 2 (2,3) раза — 92 (98, 102)П.

Вяжите ровно, пока деталь не достигнет длины 12,5 (14, 14) см от начала шагового шва, закончите изнаночным рядом.

Формирование бедер

Отметьте 4 центральные петли.

Следующий ряд (ЛС) Вяжите, пока до первого маркера не останется 2П, 2ЛицВм, пройдите маркер, провяжите центральные 4П, пройдите маркер, левый наклон, вяжите до конца.

Продолжайте убавлять по 1П с обеих сторон от центральных петель в каждом 4 ряду — 10 (10, 5) раз, затем в каждом 6 ряду — 2(2, 6) раза — 66 (72, 78)П. Провяжите ровно еще 2,5 см. Закройте петли.

СБОРКА

Выполните блокировку деталей, чтобы они стали нужного размера. Выполните шаговый шов и внутренний шов штанов.

Отмерьте и отрежьте резинку по объему талии. Поместите 4 булавки на одинаковом расстоянии друг от друга на резинке, аналогично поместите булавки на линии талии. Приколите резинку к изнаночной стороне леггинсов, совместив булавки. С помощью нити и иглы, работая слева направо, закрепите нить ниже резинки. Введите иглу в центр петли (3П правее) над резинкой. * Введите иглу в центр петли (3П правее) под резинкой, затем выше в центр следующей петли. Прodelайте так по всей талии. •



СХЕМА 1



СХЕМА 3



СХЕМА 2

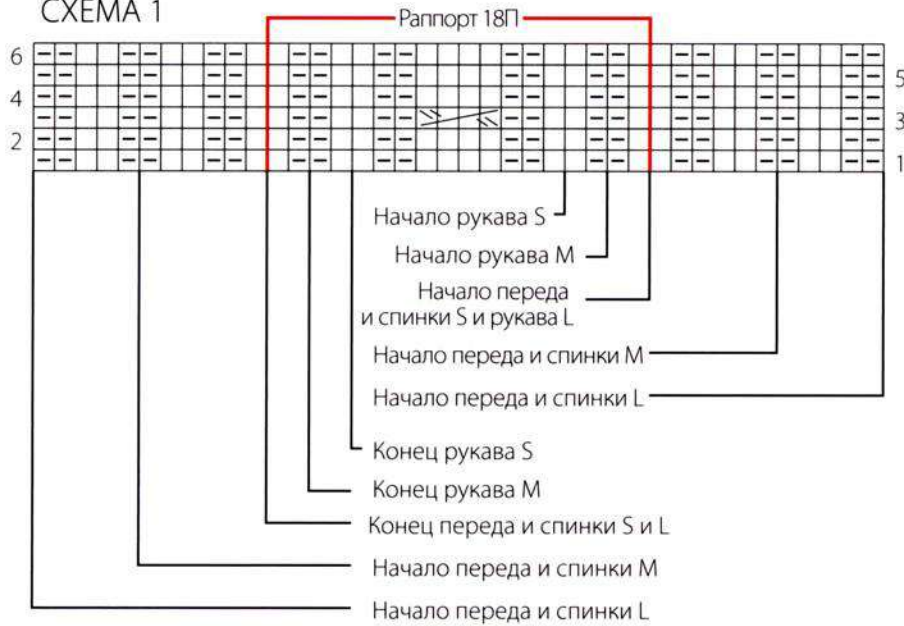

СХЕМА 4

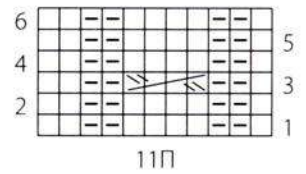

СХЕМА 5

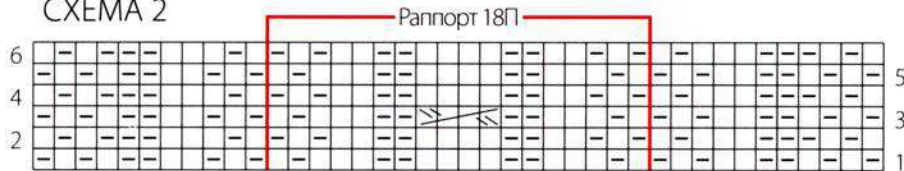

Как читать схему

- ЛицП на ЛС, ИзнП на ИС
- ▢ ИзнП на ЛС, ЛицП на И
- ⊗ 2ЛицВм на ЛС, 2ИзнВм на ИС
- ⊙ накид
- ⊗ левый поворот
- ⊗ ПК4П

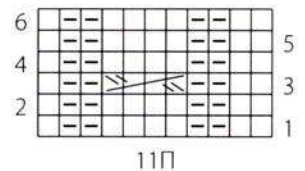
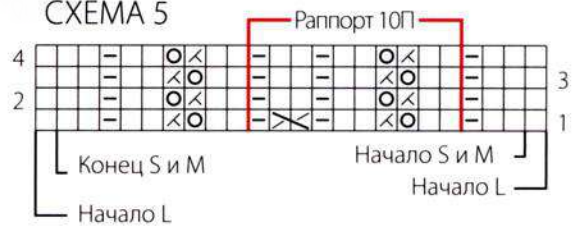
ЛУЧШИЕ ВЯЗАЛЬЩИЦЫ ДЕВЯНОСТЫХ

ВЯЗАЛЬНЫЕ УРАВНЕНИЯ

ОТ НОРЫ

Молодой креативный дизайнер предлагает свежий взгляд на рукоделие

Автор: Джон Бирмингем

«Не знаю, смогу ли его согнуть, — говорит Нора Гоан, закатывая правый рукав своего блейзера. — Он определенно торчит».

Гоан, получившая степени по биологии и искусству в университете Брауна, говорит о своем чрезвычайно прокачанном лучевом сгибателе — мышце предплечья, играющей важную роль в ее работе. Но, однако, не у всех, кто вяжет, развивается именно эта мышца. По словам Гоан, это в значительной степени зависит от стиля вязания. «Я вяжу в континентальном стиле, использую простое покачивающее движение, — говорит она. — Правши делают крупное набрасывающее движение, так что я уверена, что они используют совсем другие мышцы».

В всяком случае в последнее время Гоан пришлось как следует потренировать руки. В 29 лет она руководит процветающим предприятием из своей квартиры в доме на три семьи в Провиденсе, Род-Айленд, создавая оригинальные свитеры для крупных производителей пряжи, таких как Reynolds и Bernat, а также для журналов от *Women's World* до *Vogue Knitting*. В среднем она выпускает 60 свитеров в год. Проработав в этом бизнесе всего 4 года, она уже заслужила прочную репутацию изобретательной вязальщицы, внимательной к мелочам.

«Она проделывает невероятную работу с петлями, — говорит Кристиан Николас, директор по маркетингу компании Classic Elite Yarns. — Вместо того чтобы взять узор из книжки Барбары Уокер, она придумывает собственные. Либо берет за основу идею, а затем превращает ее во что-то свое. Можно сразу узнать изделия Норы».

Конечно, не каждый свитер она вяжет сама. Создавая лично около дюжины моделей в год, Гоан многое поручает своей команде, состоящей из четырех-восьми человек, включая ее соседку снизу Джанет Д'Алесандре, многоязычную преподавательницу и в прошлом автора узоров для Bernat (еще один участник команды — пятнадцатилетняя дочь Д'Алесандре — Клер). Перед тем как дать вязальщице «зеленый свет», Гоан просит ее связать образец: «Просто чтобы убедиться, что полотно выглядит так, как



я хочу, — петли у разных вязальщиц часто выглядят по-разному». Затем Гоан пишет руководство на основе образца, и мастерица вяжет свитер по деталям. Именно Гоан берет на себя задачу закончить свитер.

Нора Гоан, выросшая в сельском Рифтоне, Нью-Йорк, научилась вязать в возрасте 14 лет во время одной из своих традиционных поездок к подруге в Принстон, Нью-Джерси. «Было невероятно жарко, и мы могли только сидеть в доме под кондиционером, — вспоминает она. — И тогда моя подруга Грейс научила меня вязать». Первый проект у Гоан — двухцветная шляпа — вышел без сучка без задоринки.

Окрыленная этим успехом, вскоре после возвращения домой она попыталась связать полноценный свитер.

Но указания оказались ей путаными. «Тогда моя мама купила книгу Элизабет Циммерманн «Вязание без слез», — говорит она. — «А остальное вы знаете».

Еще до того, как научиться вязать спицами, Гоан демонстрировала таланты в таких видах рукоделия, как вышивка и вязание крючком, и часто участвовала в швейных конкурсах. Однако в школе она сосредоточилась на математике и точных науках. Хотя ей понравилось изучать биологию, Гоан в итоге решила оставить карьеру ученого. Но вскоре она нашла практическое применение своему знанию математики — использовать его в вязании.

Как ваше знание математики помогает в вязании?

Я постоянно пользуюсь алгеброй — простыми уравнениями с одним неизвестным... То, что вы учили в начале старшей школы, но потом забыли, если не продолжили заниматься математикой. Так как я глубоко ее изучала, то и сейчас могу легко пользоваться алгеброй. Также пользуюсь и геометрией. Например, я придумала, как использовать теорему Пифагора для расчета оката рукава.

И как это сделать?

Это не очень сложно. Просто представьте пройму как треугольник. На самом деле это кривая, но можно упростить ее до треугольника. Затем представьте половину оката как второй треугольник. И вот, гипотенуза од-

ного — расстояние от подмышки на боковом шве до верхушки плеча — должна быть примерно равна гипотенузе второго — линии оката рукава.

А теперь давайте назовем стороны треугольника проймы — А, В и С. Тогда стороны треугольника оката рукава будут А' и В', и они отличаются от сторон первого треугольника, а сторона С — совпадает. Нам нужно найти сторону А' — это глубина оката рукава.

Из теоремы Пифагора мы знаем, что квадрат А плюс квадрат В равны квадрату С. Также мы знаем, что квадрат А' плюс квадрат В' также равны квадрату С. То есть квадрат А плюс квадрат В равно квадрату А' плюс квадрат В'. Из уравнения можно вычислить, чему равно А', не нужно даже знать, чему равно С.

Вы сознательно ищете, как применить математику?

Конечно. Я постоянно думаю, что должен быть способ использовать вычисления в вязании. В конце концов, в расчетах используются бесконечно малые величины, а ведь петли такие и есть. Но в итоге всегда проще рассчитать все на миллиметровке, с помощью геометрии или пропорций. Думаю, что нужно очень любить математику, чтобы постоянно использовать вычисления. Иногда это слишком запутанно.

Однако вам, похоже, нравятся сложные вязальные проекты.

Это правда, и так было всегда. Когда я только начинала, то старалась сделать следующий свитер сложнее предыдущего. Вызов заключался в том, чтобы связать нечто, что казалось невозможным. Я покажу вам пример. . .

(Гоан выносит оформленный и вставленный в рамку кусок вязаного полотна, демонстрирующий около 10 видов узоров, от кос до «шиповника».)

Эта часть проекта, над которым я работала в девятом классе, изучая узоры на свитерах ирландских рыболовов. Я вязала узоры по сборнику и придумала тогда, как соединить их все в одно полотно. Мне нужно было вычислить алгоритм повторения узоров — какие повторяются на каких рядах. Сейчас, глядя на них, я говорю: «Какая ерунда». Но тогда, перед тем как начать, это казалось невыполнимым.

Каким был ваш первый свитер?

Это был рыбацкий свитер, связанный из шерсти, которую я купила на ярмарке через неделю после того, как научилась вязать. Изучая товары на прилавках, я зашла в какой-то сарайчик. Внутри был человек с овцой. Он продавал шерсть, которую состриг с этой овцы. Я подумала, что это здорово. Поэтому купила шерсть примерно за 15 долларов. Оказалось, что связать свитер не так-то просто. Я не могла разобраться в инструкциях и судила себя за это очень строго. Я была готова распустить весь свитер, если он не выйдет идеальным.

Вы и сейчас перфекционистка?

В целом да. Я стараюсь не перегибать палку, но мастерство для меня очень важно. Я люблю свитеры, сделанные красиво и аккуратно. Наверное, поэтому вязание и стало моей работой, ведь коллеги знают мое внимание к мелочам.

Какими техниками отделки вы пользуетесь?

Я соединяю швы нитью. Есть два вида соединения для двух разных видов швов. Но я всегда соединяю швы только на лицевой стороне, чтобы видеть, что я делаю. Некоторые техники выполнения швов предполагают сложить детали лицевыми сторонами вместе и сшивать на изнаноч-

ной. Проблема в том, что так ничего не видно. Это мне не нравится.

А как насчет блокировки? Вы предпочитаете влажную или паровую?

В прошлом я пользовалась исключительно паром, потому что так мне казалось удобнее. Я отпаривала все детали перед тем, как собрать их, а затем отпаривала швы. И мне до сих пор нравится этот метод, особенно при работе с разноцветным полотном — когда пряжа растягивается, то становится более гладкой и приятной.

Недавно я обнаружила, что для некоторых свитеров — например, тех, в которых много вязаной резинки, — влажная блокировка на доске творит настоящие чудеса. Отпаривание разглаживает неровности, однако на доске можно заблокировать свитер до нужного вам размера и при этом сохранить все рельефы. Для меня это было открытием.

Вы всегда вяжете континентальным методом?

Чаще всего. Я умею вязать обоими методами, что очень удобно при вязании жаккардовых узоров. Особенно если не нужно часто переворачивать работу. Когда расстояние между цветами не очень велико — и я уверена, что это, как и многое другое, я узнала от Элизабет Циммерман, — можно взять один цвет в одну руку, второй — в другую и просто вязать. Это прекрасно! А еще лучше этот метод работает при вязании по кругу, потому что не придется вязать изнаночные.

Как вы думаете, почему так много людей не любят вязать изнаночными?

Это почти всегда трудно, особенно если вязать непривычным для себя способом. И все же у меня есть приятель Джон, который обожает изнаночные. Он доктор наук в области теоретической физики, и я научила его вязать. Но ему этого было мало, и он проанализировал каждое движение. И после этого сказал, что ему нравится вязать изнаночные, потому что в точности видно, что он делает. «Почему ты не начала с этого?» — спросил он. Вот забавно.

Как началось ваше дело?

Оно образовывалось постепенно. Когда мне было примерно 17, мама делала иллюстрации для журнала «Леди дома: спицы и рукоделие». Шутки ради она взяла связанный мной свитер и показала его редактору. Вот так была сделана первая публикация моей работы. Учась в колледже, я напечатала еще несколько работ. Некоторые вещи я отправляла в «Женский мир» и начала работать для Elite и Bernat. Постепенно мне стало приходиться больше заказов, чем я могла выполнить. Тогда началось объединение с другими вязальщицами. Здесь их найти нетрудно. Не знаю, может, это благодаря «Школе Дизайна Род-Айленда», но в Провиденсе живет очень много талантливых мастеров. Некоторые называют его «вязальной столицей мира».

Какие особые указания вы даете своим мастерам?

Что ж, есть ряд моментов, которые я предпочитаю соблюдать. Например, закрытие петель по плечу — есть способ сделать косую линию плавной, а не «ступенчатой». И я всегда требую от мастеров не переходить на новый моток пряжи в середине ряда. Ничего не имею против узелка в середине, если полотно состоит из кос или сложного плетения. Но вот с чулочной вязкой — даже если спрятать кончики с другой стороны, то полотно растягивается, и это заметно с лицевой стороны. Так что такое неприемлемо.

Что для вас важнее всего как для дизайнера?

Для меня важнее всего полотно — знать, как оно ляжет, и творить узор. Многие дизайнеры начинают с наброска силуэта, еще не зная, как будет

выглядеть их полотно. Мой подход прямо противоположен. Силуэт важен, но для меня он не на первом месте.

Как происходит создание полотна?

Я долго сижу над миллиметровкой и просто придумываю разное. Обязательно вяжу образцы — эти минуты для меня пик творчества. И у меня есть копировальная машина, помощь которой неоценима. С ней я могу скопировать узор и склеить все воедино, чтобы увидеть, хороший ли получается мотив. Мне не нужно перерисовывать его миллион раз.

Вы предпочитаете работать с узорами из петель или с жаккардом?

Это циклично. Думаю, так у большинства мастеров. Работаешь себе и просто обожаешь араны. Внезапно становится противной сама мысль снова вязать аран, и тогда переходишь на жаккарды. Пробеуешь одно и продолжаешь. Разумеется, в профессии мне приходится переходить от одного к другому.

В прошлом году я много работала с жаккардами, а в этом году на смену пришли узоры из петель. В какой-то период я сделала очень много свитеров с перекрученными петлями. Я создавала новые петли, и это был интересный вызов. Но в итоге мне пришлось много вязать самой, я даже кисть повредила при работе над ними — для выполнения этих петель нужно характерное движение. На данный момент я сыта по горло перекрученными петлями.

Где вы находите вдохновение?

Это тоже циклично. У меня множество книг о ковриках и тканях. А еще я стараюсь собирать в файлы картинки из журналов. Однако во многих случаях я просто начинаю с мысли о том, что хотела бы носить в этом сезоне. Обычно получается нечто совершенно иное, но так начинают приходить идеи.

Какой свитер, созданный для Vogue Knitting, — ваш любимый?

Возможно, вот этот. (Гоан открывает специальный зимний выпуск 1989–90 года на с. 38.) В его основе два [индейских] узора ковров, но цвета абсолютно разные. При создании этого свитера мы начали с общего представления о том, чего мы хотим, а затем мой редактор просто дала мне свободу.



Я очень довольна результатом. Это вещь, которую я была бы рада носить.

Что вам больше всего нравится в вашей работе?

В прошлом году я прошла курс модной иллюстрации в «Род-Айлендской Школе Дизайна». И в этом году рисование уже кажется мне более приятным. Я очарована своим новым умением — нарисовать свитер на модели. Мне нравится надевать на них шапки и разные юбки. Хотя обычно я придумываю полотно заранее, детали прорабатываются в процессе рисования: например, какую резинку использовать, будет ли где-то окантовка.

Затем само вязание. Для меня это суть жизни. Даже когда я чувствую себя выгоревшей после сдачи всех проектов, я не могу прожить больше недели без вязания.

Что вам меньше всего нравится?

Когда что-то идет не так. А это случается постоянно. Даже при работе с хорошими мастерами, даже в ситуациях, кажущихся обычными, все что угодно может пойти не так. Иногда, связав половину свитера, обнаруживаешь серьезный дефект пряжи. Что тогда делать? Понимаете, три недели — это достаточно умеренный дедлайн в нашей работе, а когда я занята, у меня на руках одновременно 10–20 проектов. И эта чехарда может быть утомительной.

Какой совет вы дадите начинающим вязать?

Многие со мной не согласятся, но я не считаю, что нужно полностью читать указания перед началом работы. Они вас только напугают. Я раньше делала так — читала сразу все описание, а после этого думала: «Я не знаю, что это значит... и это... и это». У меня начиналась паника. Но, когда в вязании доходишь до оката плеча, становится довольно очевидным, что имеется в виду, потому что работа перед глазами. При готовке всегда нужно читать весь рецепт, чтобы убедиться, что у вас есть все нужные ингредиенты. Но в случае с вязанием лучше не перегружать себя. Просто решайте проблемы по мере их поступления.

На странице представлена выполненная О'Нилом обновленная версия Норинной оригинальной иллюстрации, напечатанной в специальном зимнем выпуске **Vogue Knitting** 1990/91.



ПУЛОВЕР С ДРЕВЕСНЫМ УЗОРОМ

Навеянный природным узором древесной коры, волнообразный рисунок из петель был тщательно продуман, чтобы начинаться и заканчиваться одинаковым количеством петель для простоты работы. В то время я особенно гордилась тем, что могла создать узор, непохожий ни на один виденный ранее. Силуэт пуловера прост, все внимание акцентируется на его природной фактуре. Высокий воротник добавляет элегантности.



РАЗМЕРЫ

S (M, L). На фото размер M.

РАЗМЕРЫ ГОТОВОГО ИЗДЕЛИЯ

По груди: 109 (117, 124,5) см

Длина: 72 см

По плечу: 45,5 (48, 51) см

МАТЕРИАЛЫ

- 8 (8, 9) мотков (в каждом около 221 м) Brown Sheep Company Nature Spun 3-Ply Worsted (шерсть) оттенка # N-95 Light Yellow (4) или любая другая со схожими характеристиками.
- по одной паре спиц № 5 и 7 (3,75 и 4,5 мм) либо размера, при котором получается нужная плотность
- маркеры для петель

ПЛОТНОСТИ

- 20П и 27 рядов равны 10 см лицевой гладью спицами большего размера.
- 38П равны 14 см, 60 рядов = 24 см по таблице, после блокировки и небольшого растяжения, спицами большего размера.

ОБЯЗАТЕЛЬНО ПРОВЕРЬТЕ ПЛОТНОСТЬ.

ОСОБЫЕ ПРИЕМЫ

Добавить петлю из протяжки Введите левую спицу по направлению от себя под нить между последней провязанной петлей и следующей петлей на левой спице, провяжите нить лицевой за заднюю стенку.

Добавить изнаночную из протяжки Введите левую спицу по направлению от себя под рабочую нить между последней провязанной петлей и следующей петлей на левой спице, провяжите рабочую нить изнаночной за заднюю стенку.

СКРУЧЕННАЯ РЕЗИНКА

(число петель кратно 4 + 2)

Ряд 1 (ЛС) 2ЛицП за задние стенки, * 2ИзнП за задние стенки, 2ЛицП за задние стенки, повторять от * до конца.

Ряд 2 2ИзнП за задние стенки, * 2ЛицП за задние стенки, 2ИзнП за задние стенки, повторять от * до конца.

Повторяйте ряды 1 и 2.

ПРИМЕЧАНИЕ

Схема узора — раппорт из 38П, которые убавляются до 32П и затем прибавляются до 38П.

СПИНКА

На спицы меньшего размера наберите 98 (106, 118)П.

Провяжите 10 см резинкой 2 × 2, закончите лицевым рядом.

Перейдите на спицы большего размера.

Провяжите 1 ряд изнаночными, равномерно прибавив 49 (53, 53)П — 147 (159, 171)П.

Начало узора

Ряд 1 (ЛС) Вяжите по схеме, повторите раппорт из 38П–3 (4, 4) раза, закончите согласно схеме.

Продолжайте таким образом вязать по схеме, провяжите ряды 1–62 схемы — 1 раз, ряды 3–63 — 1 раз, затем ряды 3–32 — 1 раз, деталь должна быть длиной примерно 71 см от начала.

Формирование горловины и плеч

Провязывая ряды 33 и 34, закройте 51 (57, 60)П в начале след. двух рядов — 45 (45, 51)П.

Повторяйте ряды 33 и 34, пока высота воротника не будет равной 10 см с закрытыми петлями, закончите изнаночным рядом.

Закройте петли по узору.

ПЕРЕД

Вяжите как спинку.

РУКАВА

На спицы меньшего размера наберите 54 (58, 62)П.

Провяжите резинкой 2×2 7,5 см, закончите лицевым рядом.

Перейдите на спицы большего размера.

Провяжите 1 ряд ИзнП, равномерно прибавив 25П—79 (83, 87)П.

Начало узора

Ряд 1 (ЛС) Начинайте по схеме, провяжите раппорт из 38П — 2 раза, закончите согласно схеме.

Провяжите ряды 1—62 схемы — 1 раз, затем продолжайте вязать по схеме, начиная с ряда 3, **ОДНОВРЕМЕННО** добавляйте по 1П с обеих сторон (присоединяя их к скрученной резинке) в каждом 4 ряду — 12 (16, 19) раз, затем в каждом 6 ряду — 7 (4, 2) раз — 117 (123, 129)П.

Вяжите по узору, пока деталь не достигнет длины 45,5 см от начала. Закройте петли по рисунку.

СБОРКА

Выполните блокировку деталей до нужных размеров. Соедините плечевые швы и шов воротника.

Поместите маркеры для обозначения пройм в 23 (24, 25,5) см от линии плеч на деталях спинки и переда.

Вшейте рукава в проймы между маркерами.

Выполните боковые швы и швы рукавов. •



— = Маркер

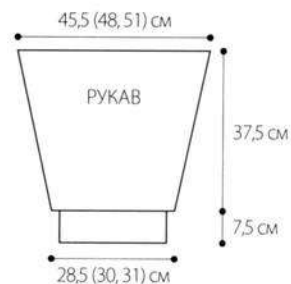

раппорт из 38П, уменьшается до 32П,
увеличивается до 38П.

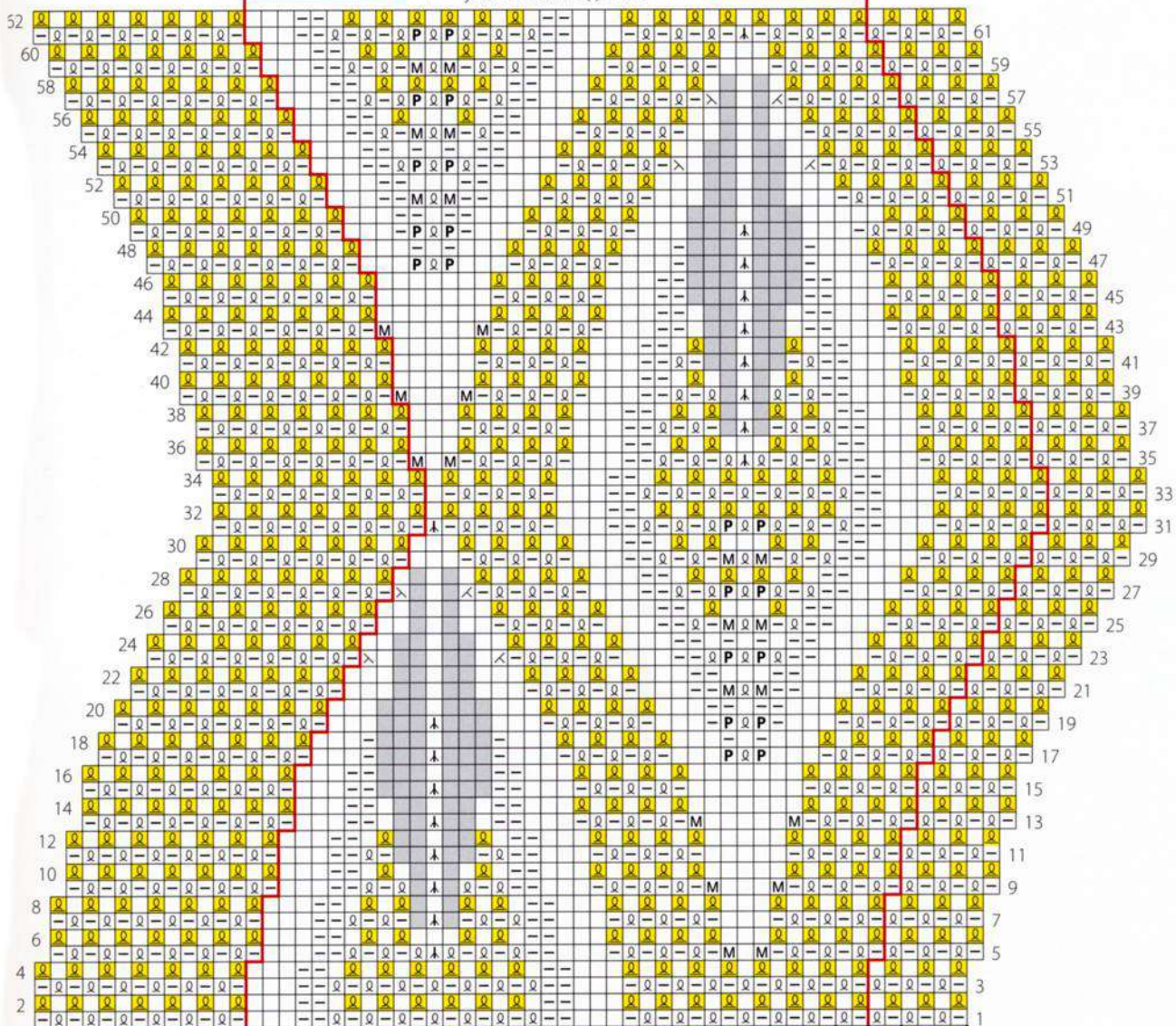

конец переда и спинки S
конец рукава S
конец переда и рукава M
конец рукава L
конец переда и спинки L

начало переда и спинки S
начало рукава S
начало переда и рукава M
начало рукава L
начало переда и спинки L

Как читать схему

- | | | | |
|--------------------------|--|--------------------------|--|
| <input type="checkbox"/> | ЛицП на ЛС, ИзнП на ИС | <input type="checkbox"/> | 2ЛицВм |
| <input type="checkbox"/> | 1П снять, след. провязать,
накинуть снятую на провязанную | <input type="checkbox"/> | 2П снять, след. – ЛицП,
протянуть через связанную П |
| <input type="checkbox"/> | ИзнП на ЛС, ЛицП на ИС | <input type="checkbox"/> | М петля из протяжки |
| <input type="checkbox"/> | 1ЛицП за заднюю стенку на ЛС | <input type="checkbox"/> | Р ИзнП из протяжки |
| <input type="checkbox"/> | 1ЛицП за заднюю стенку на ИС | <input type="checkbox"/> | ■ нет петли |



КАРДИГАН ИЗ РАЗНОЦВЕТНЫХ БЛОКОВ

На создание этого кардигана оверсайз с узорчатой плиткой, связанной в стиле интарсии и жаккарда, вдохновило декоративное искусство. В результате получилась роскошная модель свободного кроя, идеальная для домашнего отдыха или прогулки во время отпуска, как показано на фото, сделанном в Пуэрта-Вальярта в Мексике.



РАЗМЕРЫ

S (M, L). На фото размер M.

РАЗМЕРЫ ГОТОВОГО ИЗДЕЛИЯ

По груди (в застегнутом виде): 104 (124,5, 136) см

Длина: 71 (71, 73,5) см

По плечу: 45,5 (48, 51) см

МАТЕРИАЛЫ

- Оригинальная пряжа
6 (7, 8) мотков по 100 г (в каждом около 176 м)
Reynolds Saucy (хлопок) оттенка # 753 Beige (ОЦ) 
или любая другая со схожими характеристиками.
2 (3, 3) мотка оттенков # 379 Burgundy (A) и # 395 Rose (B)
- Вариант пряжи
6 (6, 7) моточков по 100 г (в каждом около 200 м)
Berrocco Pima 100 (хлопок пима)
оттенка # 8408 Rye (ОЦ)  или любая другая
со схожими характеристиками.
по 2 (3, 3) мотка оттенков # 8444 Foxglove (A)
и # 8437 Bee Balm (B)
- по одной паре спиц № 6 и 8 (4 и 5 мм) либо размера, при котором получается нужная плотность
- шесть пуговиц 20 мм
- маркеры для петель
- катушки

ПЛОТНОСТЬ

22П и 25 рядов равны 10 см по схеме спицами большего размера.

ОБЯЗАТЕЛЬНО ПРОВЕРЬТЕ ПЛОТНОСТЬ.

ПРИМЕЧАНИЯ

- 1) Используйте отдельную катушку для каждого цветного мотива.
- 2) При смене цветов переводите пряжу на изнаночную пряжу, чтобы избежать появления дырочек. Постарайтесь, чтобы пряжа, которую вы не используете в данный момент, была с изнаночной стороны работы.

ПУТАНКА

(четное количество петель)

Ряд 1 (ЛС) * 1ЛицП, 1ИзнП; повторять от * до конца.

Ряд 2 Вяжите изнаночные лицевыми, а лицевые — изнаночными. Повторяйте ряд 2.

СПИНКА

На спицы меньшего размера нитью ОЦ наберите 108 (129, 144)П.

Вяжите путанкой 4 см, завершите изнаночным рядом. Перейдите на спицы большего размера и продолжайте вязать лицевой гладью (ЛицП на ЛС, ИзнП на ИС).

Начало узора

Ряд 1 Начните с 1П (26, 18), вяжите по схеме до 36П, провяжите раппорт из 36П — 1 (3, 3) раза, затем вяжите 1–36 (1–10, 1–17)П.

Продолжайте вязать по схеме таким образом, пока деталь не достигнет длины 71 (71, 73,5) см от начала, завершите изнаночным рядом. Закройте петли.

ЛЕВАЯ ПОЛОЧКА

На спицы меньшего размера пряжей ОЦ наберите 55 (66, 72)П.

Вяжите путанкой 4 см, завершите изнаночным рядом. Перейдите на спицы большего размера и продолжайте вязать лицевой гладью.

Начало узора

Ряд 1 Начните с 1 (26, 20)П, вяжите по схеме до 36П, провяжите раппорт из 36П — 0 (1, 1) раз, затем провяжите 1–19П.

Продолжайте вязать по схеме, пока деталь не достигнет размера 43 (43, 45,5) см от начала, закончите изнаночным рядом.

Формирование горловины

Следующий ряд (ЛС) Вяжите по схеме, пока не останется 2П, 2ЛицВм (край горловины). Продолжая вязать по схеме, убавьте по 1П по краю горловины в каждом 2 ряду — 2 (4, 2) раза, затем в каждом 4 ряду — 15 (14, 15) раз. Вяжите ровно, пока деталь не будет такой же высоты, как спинка, закройте оставшиеся 37 (47, 54)П.

ПРАВАЯ ПОЛОЧКА

Вяжите как левую полочку, работая со схемой следующим образом:

Начните с 20П, провяжите до 36П, провяжите раппорт из 36П — 1 раз, затем вяжите 1–2 (1–13, 1–19)П.

Формирование горловины

Следующий ряд (ЛС) 2ЛицВм (край горловины), вяжите по схеме до конца.

Продолжая вязать по схеме, убавьте по 1П по краю горловины в каждом 2 ряду — 2 (4, 2) раза, затем в каждом 4 ряду — 15 (14, 15) раз. Вяжите ровно, пока деталь не будет такой же высоты, как спинка, закройте оставшиеся 37 (47, 54)П.

РУКАВА

На спицы меньшего размера пряжей ОЦ наберите 46 (50, 56)П. Вяжите лицевой гладью 1,5 см. Вяжите путанкой 2,5 см, равномерно прибавьте 7 (9, 9)П в последнем изнаночном ряду — 53 (59, 65)П.

Начало узора

Ряд 1 (ЛС) Начните с 28П (25, 22), вяжите по схеме до 36П, провяжите раппорт из 36П — 1 раз, затем вяжите 1–8 (1–11, 1–14)П.

Продолжайте вязать таким образом, **ОДНОВРЕМЕННО** прибавьте по 1П с каждой стороны (присоединяя петли к рисунку) в каждом 4 ряду — 23 раза — 99 (105, 111)П.

Вяжите ровно, пока деталь не достигнет длины 43 см от начала. Закройте петли.

СБОРКА

Выполните блокировку деталей до нужных размеров. Отметьте маркером 15 (16,5, 16,5) см для горловины. Соедините плечевые швы.

ПЛАНКА ЛЕВОЙ ПОЛОЧКИ

Держа деталь лицевой стороной к себе, на спицы меньшего размера пряжей ОЦ, начиная с центра горловины спинки, равномерно наберите по линии горловины спинки и полочки до линии низа 163 (163, 169)ЛицП.

Провяжите путанкой 2,5 см. Провяжите лицевой гладью 2,5 см.

Свободно закройте петли.

Поместите маркеры для 6 пуговиц посередине планки, связанной путанкой, первый — в начале убавлений для горловины, последний — в 1,5 см от нижнего края и 4 равномерно между ними.

ПЛАНКА ПРАВОЙ ПОЛОЧКИ

Держа деталь правой стороной к себе, на спицы меньшего размера пряжей ОЦ равномерно наберите по краю правой полочки до горловины спинки 163 (163, 169)ЛицП.

Вяжите как отделку левой полочки, выполняя петли для пуговиц напротив маркеров следующим образом:

Закройте 3П. В след. ряду наберите 3П над закрытыми.

Сшейте секцию, связанную путанкой, на спинке, оставив секцию лицевой глади на отвороты. Поместите маркеры для обозначения пройм в 23 (24, 25,5) см от линии плеч на деталях переда и спинки.

Вшейте рукава в проймы между маркерами.

Выполните боковые швы и швы рукавов, оставив связанную лицевой гладью часть на отвороты.

Пришейте пуговицы. •

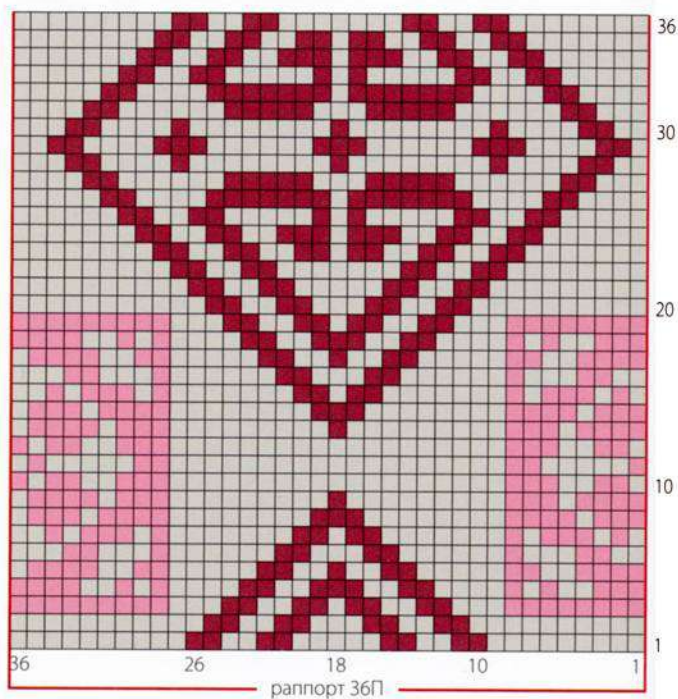
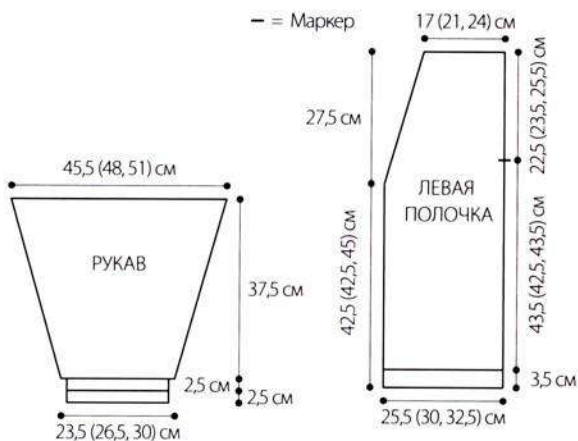

Цветовая схема

□ ОЦ ■ А ■ Б

ОСЕНЬ 1992

ЖИЛЕТ С КОСАМИ И ВОРОТНИКОМ-ШАЛЬКОЙ

Мужской стиль в женской одежде представлен здесь жилетом со смелым узором из кос и подчеркивающим лицо воротником-шалькой. Он одинаково уместен и в лесах Мэна, и на прогулке в Париже, где были сделаны эти фото. Плотная деревенская шерсть привносит объем, теплоту и характер.



РАЗМЕРЫ



XS (S, M, L, XL). На фото размер S.

РАЗМЕРЫ ГОТОВОГО ИЗДЕЛИЯ

По груди (в застегнутом виде): 91,5 (99,5, 110, 119,5) см

Длина: 47 (51, 54,5, 57) см

МАТЕРИАЛЫ

- оригинальная пряжа
5 (5, 6, 6) мотков по 100 г (в каждом около 153 м)
Reynolds Candide (шерсть) оттенка # 74 Charcoal  или любая другая со схожими характеристиками.
- вариант пряжи
5 (5, 5, 5) мотков по 113 г (в каждом около 197 м)
Briggs & Little Heritage (шерсть)
оттенка # 12 Medium Grey  или любая другая со схожими характеристиками.
- по одной паре спиц № 7 и 9 (4,5 и 5,5 мм) либо размера, при котором получается нужная плотность
- вспомогательная спица для кос
- четыре пуговицы 22 мм
- маркеры для петель

ПЛОТНОСТЬ

22П и 26 рядов равны 10 см по схемам 1 и 2 (см. Примечания) спицами большего размера. ОБЯЗАТЕЛЬНО ПРОВЕРЬТЕ ПЛОТНОСТЬ.

ПРИМЕЧАНИЕ

Чтобы связать образец, наберите 22П и вяжите следующим образом: 1ИзнП, провяжите раппорт из 4П по схеме 1 — 1 раза, 8П по схеме 2, 5П по схеме 1.

ОСОБЫЕ ПРИЕМЫ

ЛК 6П Снимите 3П на спицу для кос и отведите вперед, 3ЛлицП, 3ЛлицП со спицы для кос.

СПИНКА

На спицы меньшего размера наберите 80 (90, 98, 106)П.

Ряд 1 (ЛС) * 1ЛлицП, 1ИзнП, повторяйте от * до конца.

Провяжите резинкой 1 × 1 5 см, завершите лицевым рядом.

Провяжите 1 ряд ИзнП, равномерно прибавив 3 (1, 1, 1)П — 83 (91, 99, 107)П.

Перейдите на спицы большего размера.



Начало узора

Ряд 1 (ЛС) Провяжите раппорт из 4П по схеме 1 — 1(2, 3, 4) раз, провяжите последнюю П схемы 1, [провяжите раппорт из 8П по схеме 2, провяжите 5П по схеме 1] — 5 раз, провяжите раппорт из 8П по схеме 2, затем раппорт из 4П по схеме 1 — 1(2, 3, 4) раз, затем провяжите последнюю П по схеме 1. Продолжайте вязать по схеме таким образом, прибавляя по 1П с каждой стороны в каждом 6 ряду — 6 (7, 8, 9) раз (присоединяя петли к узору по схеме 1) — 95 (105, 115, 125)П.

Вяжите ровно по схеме, пока деталь не достигнет длины 21,5 (23, 26,5, 28) см от начала, завершите изнаночным рядом.

Формирование проймы

Закройте 4П в начале след. 2 (2, 4, 4) рядов, по 3П в начале след. 4 (6, 6, 6) рядов, затем по 2П в начале след. 4 (4, 2, 4) рядов.

Убавьте по 1П с обеих сторон в каждом 2 ряду — 2 (1, 2, 1) раза, затем в каждом 4 ряду — 1 раз, в каждом 6 ряду — 1 раз, затем в каждом 8 ряду — 1 раз — 57 (63, 67, 75)П.

Вяжите ровно по узору, пока пройма в высоту не достигнет длины 25,5 (28, 28, 29) см. Закройте петли.

ЛЕВАЯ ПОЛОЧКА

На спицы меньшего размера наберите 42 (46, 50, 54)П.

Провяжите резинкой 1 × 1,5 см, завершите лицевым рядом. Провяжите 1 ряд ИзнП. Перейдите на спицы большего размера.

Начало узора

Ряд 1 (ЛС) Провяжите раппорт из 4П по схеме 1 — 1(2, 3, 4) раз, провяжите последнюю П схемы 1, [провяжите раппорт из 8П по схеме 2, провяжите 5П по схеме 1] — 2 раза, провяжите раппорт из 8П по схеме 2, затем 1—3П по схеме 1.

Продолжайте вязать по схеме таким образом, прибавляя по 1П в начале лицевого ряда (боковой край) в каждом 6 ряду — 6 (7, 8, 9) раз — 48 (53, 58, 63)П. Вяжите ровно по схеме, пока деталь не будет равна по длине детали спинки до проймы, закончите изнаночным рядом.

Формирование проймы и горловины

Формируйте пройму только со стороны бокового края (начало лицевых рядов), так же, как на спинке, **ОДНОВРЕМЕННО**, когда деталь будет равна 23 (25,5, 29, 29) см, начинайте формировать горловину следующим образом:

Продолжайте формировать пройму, убавляя по 1П в конце каждого 2 лицевого ряда (со стороны горловины) — 2 раза, затем в каждом 4 ряду — 13 (14, 14, 16) раз.

Вяжите ровно по схеме, пока деталь не будет такой же длины, как деталь спинки, закройте оставшиеся 14 (16, 18, 20)П для плеча.

ПРАВАЯ ПОЛОЧКА

Провяжите резинкой 1 × 1 так же, как и для левой полочки.

Начало узора

Ряд 1 (ЛС) Провяжите петли 3—5 по схеме 1, [провяжите раппорт из 8П по схеме 2, провяжите 5П по схеме 1] — 2 раза, провяжите раппорт из 8П по схеме 2, затем раппорт из 4П по схеме 1 — 1(2, 3, 4) раз, затем провяжите последнюю П по схеме 1.

Продолжайте вязать как левую полочку, выполняя убавления зеркально.

СБОРКА

Выполните блокировку деталей до нужных размеров. Отметьте маркерами центральные 14 (14,5, 14, 5, 16,5) см для горловины спинки. Соедините плечевые швы.

Отделка пройм

На спицы меньшего размера наберите 7П.

Ряд 1 2ЛицП, 1ИзнП, 1ЛицП, 1ИзнП, 2ЛицП.

Ряд 2 1ЛицП, [1ИзнП, 1ЛицП] — 3 раза.

Повторите ряды 1 и 2, пока не провяжете резинкой 53 (58,5, 58,5, 61) см от начала. Закройте петли. Пришейте отделку к пройме, подгоняя по длине.

Выполните боковые швы.

Отделка передней полочки и воротника

Примечание

При выполнении отделки полочек и воротника лицевая сторона воротника становится изнаночной стороной после его пришивания.

На спицы меньшего размера наберите 8П (для нижнего края левой полочки).

Ряд 1 [1ИзнП, 1ЛицП] — 3 раза, 2ЛицП.

Ряд 2 2ЛицП, [1ИзнП, 1ЛицП] — 3 раза.

Повторяйте 2 ряда, пока не провяжете 23 (25,5, 29, 29) см от начала, закончите рядом 2.

Перейдите на спицы большего размера.

Следующий ряд Наберите 2П (сторона борта), вяжите по рисунку до конца.

Следующий ряд Продолжайте вязать 8П резинкой, поместите маркер, начните со 2П 9 ряда схемы 2, провяжите 2—3П.

Продолжайте вязать по схеме, набирая по 2П со стороны горловины в каждом 2 ряду — 15 раз (присоединяя добавленные петли к узору таким образом: 7П по схеме 2, 5П по схеме 1, 8П по схеме 2, [раппорт из 4П по схеме 1] — 2 раза, затем 1—3П по схеме 1.

Продолжайте вязать узор на 39П еще 18 (18, 19, 21,5) см.

Формирование вытачки

Продолжайте вязать по схеме, **ОДНОВРЕМЕННО** закройте 2П со стороны горловины — 13 раз — 13П.

Следующий ряд. Наберите 2П из закрытых, вяжите до конца.

Продолжайте набирать по 2П из закрытых еще 12 раз (присоединяя новые петли в ряды узора, чтобы выполнять закрытые петли зеркально) — 39П.

Вяжите ровно 18 (18, 19, 21,5) см от начала вытачки.

Правый воротник

Продолжайте вязать по схеме, убавляя по 1П со стороны горловины в каждом 2 ряду — 15 раз, затем закройте по 2П со стороны горловины — 8 раз — 8П. Поместите на отделке левой полочки маркеры для 4 пуговиц, первый — в 2,5 см от нижнего края, последний — в 2,5 см от начала воротника, 2 — равномерно между ними.

Перейдите на спицы меньшего размера.

Продолжайте вязать резинкой, выполняя петли для пуговиц напротив маркеров следующим образом: 2ЛицП, 1ИзнП, 1ЛицП, закрыть 2П, вязать до конца. В след. ряду набирайте по 2П над закрытыми. Вяжите ровно, пока длина детали не будет равна отделке левой полочки.

Пришейте воротник и отделку полочек вдоль краев переда и горловины, подгоняя по длине.

Пришейте пуговицы.*

СХЕМА 1



СХЕМА 2



Как читать схему:

-  ЛицП на ЛС,
ИзнП на ИС
-  ИзнП на ЛС,
ЛицП на ИС
-  ЛК 6П

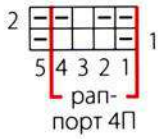
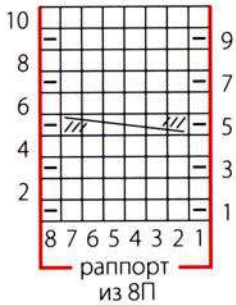

— = Маркер





ОСЕНЬ 1994

ПУЛОВЕР С ПЕРЕПУТАННЫМИ КОСАМИ

Крупные ажурные косы создают необычную фактуру с добавлением платочной вязки. Тонкие полосы свежего розового и кораллового цветов обрамляют наборный край и подчеркивают песочный оттенок основного цвета — идеальная вещь для прогулки по пляжу в Монтауке, Нью-Йорк, где были сделаны фотографии.



РАЗМЕРЫ

S (M, L). На фото размер M

РАЗМЕРЫ ГОТОВОГО ИЗДЕЛИЯ

По груди: 112 (122, 132) см

Длина: 61 (62,5, 66) см

По плечу: 41 (43,5, 46) см

МАТЕРИАЛЫ

- Оригинальная пряжа
12 (13, 14) мотков по 100 г (в каждом около 121 м) Cascade Yarns Pastaza оттенка # 003 Sand (ОЦ)  или любая другая со схожими характеристиками.
по 1 мотку оттенков # 022 Pink (А) и # 011 Coral (Б)
- Вариант пряжи
4 мотка по 250 г (в каждом около 437 м) Cascade Yarns Ecological Wool (натуральная перуанская шерсть) оттенка # 8016 Beige (ОЦ)  или любая другая со схожими характеристиками.
1 моток 250 г (около 437 м) Cascade Yarns Eco + (перуанская высокогорная шерсть) оттенка # 3113 Ginger Spice (А и Б)  или любая другая со схожими характеристиками.
- по одной паре спиц № 7 и 9 (4,5 мм и 5,5 мм) либо размера, при котором получается нужная плотность
- одна пара круговых спиц № 7 (4,5 мм) длиной 40 см
- вспомогательная спица для кос
- маркеры для петель

ПЛОТНОСТЬ

- 16П и 32 ряда равны 10 см чулочной вязкой спицами большего размера
- 20П и 28 рядов равны 10 см по схеме спицами большего размера

ОБЯЗАТЕЛЬНО ПРОВЕРЬТЕ ПЛОТНОСТЬ.

ПРИМЕЧАНИЕ

Если вы используете другую пряжу вместо оригинальной, то берите один цвет для А и Б.

ОСОБЫЕ ПРИЕМЫ

Коса платочной вязкой на 8П назад Снимите 4П на спицу для кос, отведите назад, 4ЛицП, затем 4П со спицы: 1ЛицП, 2П снимаем, не провязывая, 1ЛицП.

Коса платочной вязкой на 8П вперед Снимите 4П на спицу для кос, отведите вперед, 1ЛицП, 2П снимаем, не провязывая, 1ЛицП, затем 4ЛицП со спицы для кос.

Ложная коса на 8П назад Снимите 4П на спицу для кос, отведите назад, 1ЛицП, 2П снимаем, не провязывая, 1ЛицП, 4ЛицП со спицы для кос.

Ложная коса на 8П вперед Снимите 4П на спицу для кос, отведите вперед, 4ЛицП, затем 4П со спицы для кос: 1ЛицП, 2П снимаем, не провязывая, 1ЛицП.

СПИНКА

На спицы меньшего размера нитью цвета А наберите 112 (122, 132)П.

Провяжите 1 ряд ЛицП. Перейдите на нить цвета Б. Провяжите 2 ряда ЛицП. Перейдите на спицы большего размера и нить ОЦ.

Начальный ряд (ИС): 2ЛицП, [4ЛицП, 4ИзнП, 6ЛицП, 4ИзнП, 2ЛицП] — 5 (6, 6) раз, 4 (0, 4) ЛицП, 4 (0,4)ИзнП, 2 (0, 2) ЛицП.

Начало узора

Ряд 1 (ЛС): начните с 11 (0, 11)П, вяжите до конца раппорта, затем провяжите раппорт из 20П — 5 (6, 6) раз, провяжите 1—2П.

Ряд 2 (ИС) Читая схему слева направо, провяжите 2—1П, провяжите раппорт из 20П — 5 (6, 6) раз, затем провяжите 20—11 (0, 20—11)П.

Продолжайте таким образом вязать по схеме, пока деталь не достигнет длины 39,5 (41, 42) см от начала, завершите изнаночным рядом.

Формирование проймы

Закройте по 3П в начале след. 2 рядов, затем по 2П в начале след. 4 рядов, еще по 1П с каждой стороны в каждом 2 ряду — 3 раза — 92 (102, 112)П.

Вяжите по схеме ровно, пока пройма не будет равна 21,5 (23, 24, 5) см, завершите изнаночным рядом. Закройте петли.

ПЕРЕД

На спицы меньшего размера нитью цвета А наберите 112 (122, 132)П.

Провяжите ЛицП 1 ряд. Перейдите на нить цвета Б. Провяжите 2 ряда. Перейдите на спицы большего размера и нить ОЦ.

Начальный ряд (ИС) 6ЛицП (2, 6), 4ИзнП (0, 4), 2ЛицП (0, 2), [4ЛицП, 4ИзнП, 6ЛицП, 4ИзнП, 2ЛицП] — 5 (6, 6) раз.

Начало узора

Ряд 1 (ЛС) Начните с 1П, провяжите раппорт из 20П — 5 (6, 6) раз, провяжите 1–12 (1–2, 1–12)П.

Ряд 2 (ИС) Читая схему слева направо, провяжите 12–1 (2–1, 12–1)П, провяжите раппорт из 20П — 5 (6, 6) раз.

Продолжайте вязать по схеме таким образом и выполните формирование проймы так же, как на спинке. Когда пройма достигнет высоты 13 (13, 14) см, закончите изнаночным рядом.

Формирование горловины

Следующий ряд (ЛС) Продолжайте вязать по схеме, провяжите 40 (44, 48)П, присоедините вторую нить и закройте по центру 12 (14, 16)П, провяжите до конца. Работая с обеими сторонами сразу, закройте по обе стороны от горловины по 3П — 2 раза, закройте по 2П — 2 раза, затем убавляйте по 1П с каждой стороны в каждом втором ряду — 2 раза.

Вяжите ровно по схеме, пока пройма не будет такой же высоты, как на спинке, затем закройте оставшиеся 28 (32, 36)П с каждой стороны.

РУКАВА

На спицы меньшего размера нитью цвета А наберите 62П. Провяжите 1 ряд ЛицП. Перейдите на нить цвета Б. Провяжите 2 ряда. Перейдите на нить ОЦ.

Следующий ряд (ИС) 2ИзнП, *3ЛицП, 3ИзнП, повторяйте от * до конца.

Следующий ряд (ЛС) *3ЛицП, 3ИзнП; повторяйте от *, пока не останется 2П, 2ЛицП.

Чередуйте эти 2 ряда, пока не провяжете 4 см от начала, завершите лицевым рядом. Перейдите на спицы большего размера.

Начальный ряд (ИС) 2ЛицП, [4ЛицП, 4ИзнП, 6ЛицП, 4ИзнП, 2ЛицП] — 3 раза.

Начало узора

Ряд 1 (ЛС) Провяжите раппорт из 20П — 3 раза, провяжите 1–2П.

Ряд 2 (ИС) Читая схему слева направо, провяжите 2–1П, провяжите раппорт из 20П — 3 раза.

Продолжайте вязать 32П по схеме таким образом, ОДНОВРЕМЕННО прибавьте по 1П с каждой стороны (провязывая их платочной вязкой) в каждом 6 ряду — 0 (0, 8) раз, в каждом 8 ряду — 0 (10, 4) раз, затем в каждом 10 ряду — 8 (0, 0) раз — 78 (82, 86)П.

Вяжите ровно, пока деталь не достигнет длины 39,5 см от начала, завершите изнаночным рядом.

Окат рукава

Продолжайте вязать по схеме, закройте по 3П в начале след. 2 рядов, по 2П в начале след. 14 (12, 10) рядов, затем по 3П в начале след. 2 (4, 6) рядов. Закройте оставшиеся 38 (40, 42)П.

СБОРКА

Выполните блокировку деталей до нужного размера. Соедините плечевые швы.

Воротник

Держа изделие лицевой стороной к себе, на круговые спицы пряжей ОЦ по линии горловины равномерно наберите 84 (90, 90)П и провяжите ЛицП. Отметьте начало круга маркером и замкните вязание в кольцо.

Круг 1 *3ЛицП, 3ИзнП, повторяйте от * до конца.

Провяжите 10 см резинкой 3 × 3. Закройте петли свободно по узору.

Вшейте рукава, посадив их по размеру.

Выполните боковые швы и швы рукавов. •

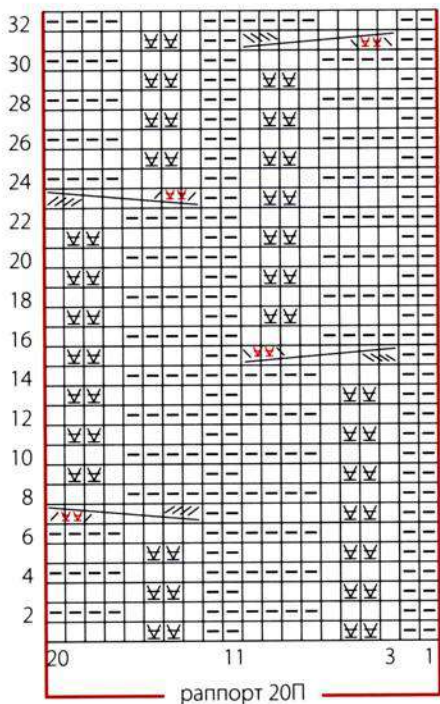

раппорт 20П

Как читать схему

□ ЛицП на ЛС, ИзнП на ИС

▣ ИзнП на ЛС, ЛицП на ИС

☒ снять, не провязывая

Коса платочной вязкой на 8П назад

Коса платочной вязкой на 8П вперед

Ложная коса назад на 8П

Ложная коса вперед на 8П

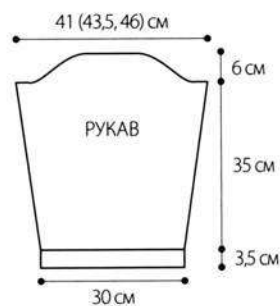





ОСЕНЬ 1996

ПАЛЬТО «ТРИ ЧЕТВЕРТИ»

Пальто длиной три четверти с узором из ложных кос отлично смотрится и на городских улицах, и на сельских просторах. Темный воротник резинкой и широкие манжеты здесь — яркие акценты другого цвета. В зависимости от своего настроения вы можете застегивать пальто на все пуговицы или оставить часть расстегнутыми.



РАЗМЕРЫ

S (M, L). На фото размер M.

РАЗМЕРЫ ГОТОВОГО ИЗДЕЛИЯ

По груди (в застегнутом виде): 124,5 (133, 144) см

Длина: 85 (91,5, 95) см

По плечу: 43 (43, 46) см

МАТЕРИАЛЫ

• Оригинальная пряжа

23 (26, 30) мотков по 50 г (в каждом около 63 м)

Tahki Yarns Cottage chunky Knit (шерсть)

оттенка # 585 Gray (ОЦ)  или любая другая со схожими характеристиками.

2 (2, 3) мотка по 100 г (в каждом около 119 м) Tahki

Yarns Lana (шерсть) оттенка # 7021Black (КЦ) 

или любая другая со схожими характеристиками.

• вариант пряжи

15 (17, 19) мотков по 100 г (в каждом около 100 м)

Istex Alafosslopi (шерсть) оттенка # 9974 Light Grey

Tweed (ОЦ) 

или любая другая со схожими характеристиками.

2 (3, 3) мотка по 100 г (в каждом около 120 м)

Verosso Ultra Alpacas Chunky (очень тонкая альпака,

перуанская шерсть) оттенка # 7245 Pitch Black 

или любая другая со схожими характеристиками.

• по одной паре спиц № 7 и 9 (4,5 м 5,5 мм) либо размера, при котором получается нужная плотность

• шесть пуговиц 40 мм

• маркеры для петель

ПЛОТНОСТЬ

• 18П и 20 рядов равны 10 см по схеме 1 спицами большего размера нитью ОЦ.

• 19П и 20 рядов равны 10 см по схеме 2 спицами большего размера нитью ОЦ.

ОБЯЗАТЕЛЬНО ПРОВЕРЬТЕ ПЛОТНОСТЬ.

ОСОБЫЕ ПРИЕМЫ

ПК 2П (в лицевых рядах) Снимите 1П на спицу для кос, отведите назад, 1ЛицП, 1ЛицП со спицы для кос.

ПК 2П (в изнаночных рядах) Снимите 1П на спицу для кос, отведите назад, 1ИзнП, 1ИзнП со спицы для кос.

ЛК 2П Снимите 1П на спицу для кос, отведите вперед, 1ЛицП, 1ЛицП со спицы для кос.

ПК 3П Снимите 1П на спицу для кос, отведите назад, 2ЛицП, 1ЛицП со спицы для кос.

ЛК 3П Снимите 2П на спицу для кос, отведите вперед, 1ЛицП, 2ЛицП со спицы для кос.

СПИНКА

На спицы большего размера нитью ОЦ наберите 102 (114, 126)П.

Провяжите по схеме 1 — 36 (42, 48) рядов. Провяжите 1 ряд ЛицП. Провяжите

1 ряд ИзнП, прибавьте 1 (0, 0)П — 103 (114, 126)П.

Начало узора

Следующий ряд (ЛС) Провяжите ряд 1 по схеме 2 на 33 (39, 39)П, поместите маркер, провяжите ряд 1 по схеме 3 на 37 (37, 49)П, поместите маркер, провяжите ряд 1 по схеме 4 на 33 (38, 28)П.

Продолжайте вязать по схеме таким образом, пока не провяжете 42 ряда по схемам 2 и 4.

Следующий ряд (ЛС) ЛицП до маркера, пройдите маркер, продолжайте вязать по схеме 3 между маркерами, пройдите маркер, ЛицП до конца.

Следующий ряд ИзнП до маркера, прибавьте 0 (1, 1)П к 33 (39, 39)П, пройдите маркер, между маркерами вяжите по схеме 3, пройдите маркер, ИзнП до конца, прибавьте 1П (уб. 1, уб. 1) к 34 (38, 38)П — 104, 114, 126)П.

Следующий ряд (ЛС) Провяжите ряд 1 по схеме 1 до маркера, между маркерами вяжите по схеме 3, провяжите ряд 1 схемы 2 до конца. Продолжайте вязать по схеме таким образом, пока не провяжете 32 (38, 38) ряда по схемам 1 и 2 и деталь не достигнет длины 58 (64, 67) см от начала, завершите изнаночным рядом.

Формирование проймы

Продолжая вязать по схеме, закройте по 3П в начале след. 4 рядов, затем по 2П в начале след. 4 рядов, еще по 1П с обеих сторон в след. ряду, затем убавьте по 1П с каждой стороны еще раз, ОДНОВРЕМЕННО, завершив 42 ряд по схемам 1 и 2, вяжите следующим образом:

Следующий ряд (ЛС) Продолжайте формировать пройму, ЛицП до маркера, продолжайте вязать по схеме 3 между маркерами, ЛицП до конца.

Следующий ряд ИзнП до маркера, прибавьте 1П (уб. 1, уб. 1), пройдите маркер, продолжайте вязать по схеме 3 между маркерами, пройдите маркер, ИзнП до конца, прибавьте 1 (2, 2)П.

Следующий ряд Провяжите ряд 1 по схеме 4 до маркера (отсчитывая обратно от маркера, если формирование проймы не завершено, чтобы завершить узор в нужной точке), пройдите маркер, продолжайте вязать по схеме 3 между маркерами, пройдите маркер, провяжите ряд 1 по схеме 1 до конца.

После завершения формирования проймы на спицах останется 82 (91, 103)П, вяжите ровно, пока высота проймы не будет равна 24 (24, 25,5) см, завершите изнаночным рядом.

Формирование плеч

Закройте по 9 (10, 11)П в начале след. 4 (6, 2) рядов, затем по 8 (0, 12)П в начале след. 2 (0, 4) рядов. Закройте оставшиеся 30 (31, 33)П для горловины спинки.

ЛЕВАЯ ПОЛОЧКА

На спицы большего размера нитью ОЦ наберите 54 (58, 62)П. Вяжите по схеме 1 — 36 (42, 48) рядов. Провяжите 1 ряд ЛицП. Провяжите 1 ряд ИзнП, равномерно убавив 2 (0, приб. 2)П — 52 (58, 64)П.

Начало узора

Следующий ряд (ЛС) Провяжите ряд 1 по схеме 2 на 33 (39, 39)П, поместите маркер, провяжите ряд 1 по схеме 3 на 19 (19, 25)П.

Продолжайте вязать таким образом по схеме, пока не провяжете 42 ряда.

Следующий ряд (ЛС) ЛицП до маркера, пройдите маркер, остальные петли по схеме 3.

Следующий ряд Вяжите по схеме 3 до маркера, пройдите маркер, ИзнП до конца, прибавьте 1П (уб. 1, уб. 1) к 34 (38, 38)П.

Следующий ряд (ЛС) Вяжите ряд 1 схемы 1 до маркера, пройдите маркер, остальные П по схеме 3.

Продолжайте вязать по схеме таким образом, пока деталь не будет такой же высоты, как спинка до проймы, завершите изнаночным рядом.

Формирование проймы

Формируйте пройму, начиная с лицевого ряда, как на спинке, ОДНОВРЕМЕННО вяжите, пока не завершите 42 рядом по схеме 1.

Следующий ряд (ЛС) ЛицП до маркера, пройдите маркер, остальные П по схеме 3.

Следующий ряд Вяжите по схеме 3 до маркера, пройдите маркер, ИзнП до конца, прибавьте 1 (2, 2)П.

Следующий ряд Провяжите ряд 1 по схеме 4 до маркера (начиная узор, как на спинке), пройдите маркер, далее вяжите по схеме 3.

После завершения формирования проймы на спицах останется 42 (47, 53)П, вяжите ровно, пока высота проймы не будет равна 21,5 (21,5, 23) см, завершите изнаночным рядом.

Формирование горловины и плеча

Следующий ряд (ИС) Закройте по 5 (6, 6)П (со стороны борта), вяжите до конца. Продолжайте закрывать П по борту — 4 (4,5)П — 1 раз, 3П — 1 раз, 2П — 2 раза, ОДНОВРЕМЕННО, когда деталь будет равна по длине детали спинки до плеча, формируйте плечо в начале лицевого ряда, как на спинке.

ПРАВАЯ ПОЛОЧКА

Вяжите, как левую полочку, до 36 (42, 48) ряда по схеме 1. Провяжите 1 ряд ЛицП. Провяжите 1 ряд ИзнП, убавив 2П (уб. 1, приб. 1) — 52, 57, 63П.

Начало узора

Следующий ряд (ЛС) Провяжите ряд 1 по схеме 3 на 19 (19, 25)П, поместите маркер, провяжите ряд 1 по схеме 4 на 33 (39, 39)П.

Продолжайте вязать таким образом по схеме, пока не провяжете 42 ряда.

Следующий ряд (ЛС) Вяжите по схеме 3 — 19 (19, 25)П, пройдите маркер, ЛицП до конца.

Следующий ряд ИзнП до маркера, прибавьте 0 (1, 1)П к 33 (39, 39)П, пройдите маркер, далее вяжите по схеме 3.

Следующий ряд (ЛС) Вяжите по схеме 3 до маркера, пройдите маркер, далее вяжите ряд 1 по схеме 2.

Продолжайте вязать по схеме таким образом, пока деталь не будет такой же высоты, как спинка до проймы, завершите изнаночным рядом.

Формирование проймы

Формируйте пройму, начиная с изнаночного ряда и заканчивая лицевым рядом, как на спинке, ОДНОВРЕМЕННО, завершив 42 ряда по схеме 2, вяжите следующим образом:

Следующий ряд (ЛС) Вяжите по схеме 3 до маркера, пройдите маркер, далее ЛицП.

Следующий ряд ИзнП до маркера, прибавьте 1 (уб. 1, уб. 1)П, пройдите маркер, далее по схеме 3.

Следующий ряд По схеме 3 до маркера, пройдите маркер, далее вяжите ряд 1 по схеме 1 до конца.

После завершения формирования проймы на спицах останется 41 (45, 51)П, вяжите ровно, закончив на 1 ряд раньше до начала формирования горловины, чем левую полочку. Последний ряд — ИзнП.

Формирование горловины и плеча

Следующий (ИС) Закройте по 4 (4, 5)П (со стороны борта), вяжите до конца. Продолжайте закрывать петли по борту: 4П — 1 раз, 3П — 1 раз, 2П — 2 раза, ОДНОВРЕМЕННО, когда длина детали будет равна детали спинки до плеча, оформляйте плечо в начале изнаночного ряда, как на спинке.

РУКАВА

На спицы большего размера нитью ОЦ наберите 49 (49, 51)П.

Начало узора

Следующий ряд (ЛС) 2ЛицП (кромочные), 0ЛицП (0, 1), 1ИзнП, 1ЛицП, поместите маркер, вяжите раппорт из 6П по схеме 2, пока не останется 3 (3, 4)П, поместите маркер, 1ИзнП, 0 (0, 1)ЛицП, 2ЛицП (кромочные).

Продолжайте вязать таким образом, ОДНОВРЕМЕННО прибавляйте по 1П с каждой стороны (присоединяя добавочные петли к узору по схеме 2 между кромочными петлями) в каждом 4 ряду — 13 (10, 13) раз, затем в каждом 6 ряду — 3 (6, 4) раза — 81 (81, 85)П.

Вяжите ровно, пока деталь не достигнет длины 38 (40,5, 40,5) см от начала, завершите изнаночным рядом.

Окат рукава

Закройте по 3П в начале следующих 2 рядов, затем по 2П в начале следующих 2 рядов. Убавьте по 1П с каждой стороны в след. ряду, затем в каждом 2 ряду — 6 (6, 7) раз. Провяжите 1 ряд ровно. Закройте по 2П в начале след. 4 рядов, по 3П в начале след. 4 рядов, затем по 4П в начале след. 2 рядов. Закройте оставшиеся 29 (29, 31)П.

СБОРКА

Выполните блокировку деталей до нужных размеров.

Манжеты рукавов

Держа детали лицевой стороной к себе, на спицы большего размера нитью КЦ наберите равномерно по нижнему краю рукава 62 (62, 66)П и провяжите ЛицП. Провяжите резинкой 2 × 2 — 15 (15, 16,5) см. Закройте петли. Соедините плечевые швы. Выполните боковые швы и швы рукавов. Вшейте рукава.

Левая планка для пуговиц

Держа деталь лицевой стороной к себе, спицами меньшего размера прямой ОЦ равномерно наберите по краю левой полочки 126 (138, 142)ЛицП. Провяжите резинкой 2 × 2, провязывая по 2 кромочные петли платочной вязкой (только ЛицП), 3 см. Закройте петли.

Отметьте маркерами положение 6 пуговиц на планке, первый маркер в 15 (18, 18) см от нижнего края, последний — на 2,5 см ниже первого убавления для горловины, остальные 4 — равномерно между ними.

Правая планка для петель

Вяжите зеркально относительно планки для пуговиц, выполняя петли напротив маркеров, когда планка достигнет высоты 1,5 см, закрывая по 2П на каждую петлю и набирая петли над закрытыми в след. ряду.

Воротник

Держа изделие лицевой стороной к себе, спицами большего размера нитью КЦ равномерно наберите по краю горловины, не заходя на борта, 98 (98, 102)П и провяжите ЛицП.

Следующий ряд (ИС) 2ЛицП, * 2ЛицП, 2ИзнП, повторять от *, пока не останется 4П, 4ЛицП.

Следующий ряд * 2ЛицП, 2ИзнП, повторять от *, пока не останется 2П, 2ЛицП. Продолжайте вязать резинкой, провязывая по 2 кромочные петли платочной вязкой, пока воротник не будет равен 15 (15, 16,5) см от начала. Закройте петли.

Пришейте пуговицы. •

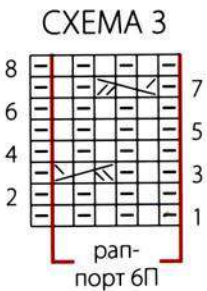
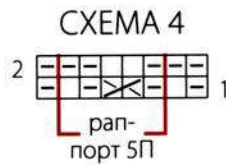
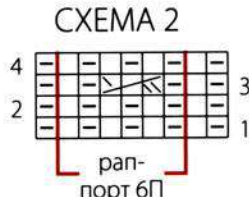
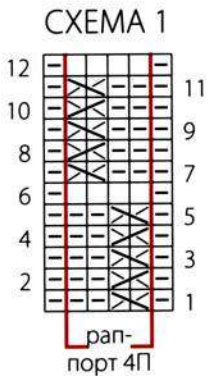
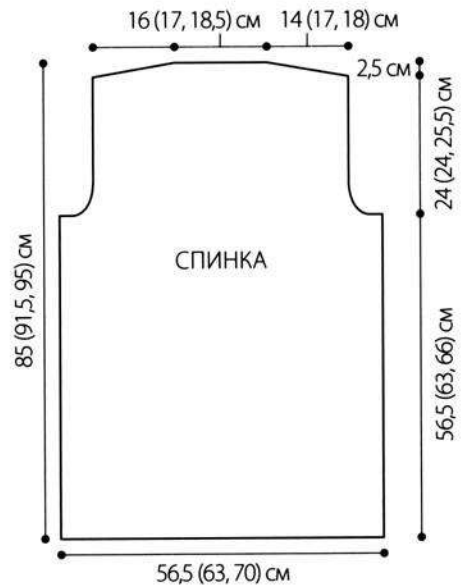

Как читать схему

□ ЛицП на ЛС, ИзнП на ИС

▣ ИзнП на ЛС, ЛицП на ИС

▧ ПК 2П

▨ ЛК 2П

▩ ПК 3П

▪ ЛК 3П





ПУЛОВЕР «СТРЕКОЗА»

Стремясь доказать, что косами можно «рисовать», я использовала все средства для создания этого пуловера со стрекозой, выполненной ажурными и косами. Связанный из летнего хлопка с отверстиями, куда задует охлаждающий ветерок через крылья стрекозы, это идеальный летний свитер для съемок в Лос-Анджелесе, Калифорния.



РАЗМЕРЫ

S (M, L, XL). На фото размер L.

РАЗМЕРЫ ГОТОВОГО ИЗДЕЛИЯ

По груди: 104 (109, 114, 119) см

Длина: 71 см

По плечу: 38 см

МАТЕРИАЛЫ

- Оригинальная пряжа
12 (13, 13, 14) мотков по 50 г (в каждом около 110 м) Missoni/Stacy Charles Carpera (хлопок) оттенка # 146 Green (2) или любая другая со схожими характеристиками.
- Вариант пряжи
11 (12, 12, 13) мотков по 50 г (в каждом около 125 м) Tahki Yarns/Tahki-Stacy Charles BioLino (органический хлопок, лен) оттенка # 1708 Lime (2) или любая другая со схожими характеристиками.
- по одной паре спиц № 1 и 3 (2,25 и 3,25 мм), либо размера, при котором получается нужная плотность
- по одной паре круговых спиц № 1 и 3 длиной 74 см
- вспомогательная спица для кос
- маркеры для петель

ПЛОТНОСТЬ

24П и 33 ряда равны 10 см лицевой гладью спицами большего размера

ОБЯЗАТЕЛЬНО ПРОВЕРЬТЕ ПЛОТНОСТЬ.

ОСОБЫЕ ПРИЕМЫ

Левый поворот 1–1 Держа правую спицу позади левой, пропустите первую П и провяжите 2ЛицП за задние стенки, введите правую спицу в задние стенки обеих петель и провяжите 2ЛицВм за задние стенки.

Скрещение вправо 2–1 Снимите 1П на спицу для кос, отведите назад, 2ЛицП, 1ЛицП со спицы для кос.

Скрещение влево 2–1 Снимите 2П на спицу для кос, отведите вперед, 1ЛицП, 2ЛицП со спицы для кос.

Скрещение ИзнП вправо 2–1 Снимите 1П на спицу для кос, отведите назад, 2ЛицП, 1ИзнП со спицы для кос.

Скрещение вправо с накидом 2–1 Снимите 1П на спицу для кос, отведите назад, 2ЛицП, накид, 1ЛицП со спицы для кос — плюс 1П.

Скрещение влево с накидом 2–1 Снимите 2П на спицу для кос, отведите вперед, 1ЛицП, накид, 2ЛицП со спицы для кос — плюс 1П.

ПК 2–2 Снимите 2П на спицу для кос, отведите назад, 2ЛицП, 2ЛицП со спицы для кос.

ЛК 2–2 Снимите 2П на спицу для кос, отведите вперед, 2ЛицП, 2ЛицП со спицы для кос.

ЛКИ 2–2 Снимите 2П на спицу для кос, отведите вперед, 2ИзнП, 2ЛицП со спицы для кос.

ПКН 2–2 Снимите 2П на спицу для кос, отведите назад, 2ЛицП, накид, 2ИзнВм со спицы для кос.

ЛКН 2–2 Снимите 2П на спицу для кос, отведите вперед, накид, 2ИзнВм, 2ЛицП со спицы для кос.

ПКУ 2–2 Снимите 2П на спицу для кос, отведите назад, 2ЛицП, 2ИзнВм со спицы для кос — минус 1П.

ПКПН 2–2 Снимите 2П на спицу для кос, отведите назад, 2ЛицП, со спицы для кос: накид, 1ЛицП, провяжите накид предыдущего ряда ЛицП за заднюю стенку — плюс 1П

Примечание

В след. ряду провяжите накид ЛицП за заднюю стенку.

ЛКПН 2–2 Снимите 2П на спицу для кос, отведите вперед, накид, 1ЛицП, провяжите накид предыдущего ряда за заднюю стенку, 2ЛицП со спицы для кос — плюс 1П.

Примечание

В след. ряду провяжите накид ЛицП за заднюю стенку.

ПК 2–3 Снимите 3П на спицу для кос и отведите назад, 2ЛицП, 3ЛицП со спицы для кос.

ЛК 2–3 Снимите 2П на спицу для кос и отведите вперед, 3ЛицП, 2ЛицП со спицы для кос.

ЛКИ 2–3 Снимите 2П на спицу для кос и отведите вперед, 3ИзнП, 2ЛицП со спицы для кос.

ПКУ 2–3 Снимите 3П на спицу для кос и отведите назад, 2ЛицВм, 3ЛицВм со спицы для кос — минус 3П.

ЛКУ 2–3 Снимите 2П на спицу для кос и отведите вперед, 3ЛицВм, 2ЛицВм со спицы для кос — минус 3 п.

ПКНУ 2–3 Снимите 3П на спицу для кос и отведите назад, 2ЛицП, накид, 3ИзнВм со спицы для кос — минус 1П.

ЛКУН 2–3 Снимите 2П на спицу для кос и отведите вперед, накид, 3ИзнВм, 2ЛицП со спицы для кос — минус 1П.

ЛК 3–3 Снимите 3П на спицу для кос и отведите вперед, 3ЛицП, 3ЛицП со спицы для кос.

ЛКИ 3–3 Снимите 3П на спицу для кос и отведите вперед, 3ИзнП, 3ЛицП со спицы для кос.

ПРИМЕЧАНИЕ

Перед и спинка свитера вяжутся по кругу до подмышек, затем разделяются на две части и вяжутся одновременно от разных мотков.

ПЕРЕД И СПИНКА

На круговые спицы меньшего размера наберите 300 (312, 324, 336)П. Замкните в круг, стараясь не перекручивать петли, и отметьте маркером начало ряда.

Круг 1* 2ЛицП, 2ИзнП, повторять от * до конца.

Провяжите резинкой 2×2 4 см.

Перейдите на спицы большего размера и вяжите кругами лицевой гладью, убавив равномерно 43П в первом ряду — 257 (269, 281, 293)П.

Провяжите 3 круга.

Начало узора

Следующий круг Провяжите 14ЛицП, отметьте маркером, провяжите 1 ряд по схеме на 154 петлях, поместите маркер, дальше ЛицП.

Продолжайте вязать кругами, чередуя лицевую гладь и рисунок по схеме, пока не закончите ряд 140—247 (259, 271, 283)П.

Провяжите 1 ряд ЛицП, убавив 1П — 246 (258, 270, 282)П.

Вяжите ровно лицевой гладью, пока деталь не достигнет длины 47 см от начала, остановитесь в 4П до маркера начала круга.

Формирование проймы

Следующий круг Закройте 8П (подмышка), провяжите 115 (121, 127, 133) ЛицП переда, присоедините второй моток и закройте след. 8П (подмышка), провяжите 115 (121, 127, 133) ЛицП спинки. Вяжите перед и спинку одновременно от двух разных мотков, работая возвратными рядами лицевой гладью (ЛицП на ЛС, ИзнП на ИС), закройте для каждой проймы по 3П — 1 раз, затем 2П — 1 раз. Убавьте по 2П в каждом лицевом ряду — 3 раза следующим образом: 2ЛицП, 2ЛицВм, и так далее, пока не останется 4П, 2ЛицВмЛ, 2ЛицП — 99 (105, 111, 117)П.

Вяжите ровно, пока высота проймы не будет равна 11,5 см, завершите изнаночным рядом.

Формирование горловины переда

Продолжая вязать спинку ровно, сформируйте горловину на детали переда следующим образом:

Следующий ряд (ЛС) 14 (44, 47, 50)ЛицП, присоедините второй моток и закройте 17П по центру, дальше ЛицП.

Работая с обеими сторонами сразу, закройте с каждого края горловины по 4П — 1 раз, по 3П — 1 раз, по 2П — 2 раза, по 1П — 4 раза.

Вяжите ровно, пока высота проймы не будет равна 21,5 см, завершите изнаночным рядом.

Формирование плеч и горловины спинки

Закройте по каждому плечу от края на передке и спинке по 6 (7, 8, 8)П — 2 (3, 4, 1) раза, затем по 7 (8, 0, 9)П — 2 (1, 0, 3) раза, **ОДНОВРЕМЕННО** закройте по центру спинки 23П для горловины и, работая с обеими сторонами сразу, закройте по обеим сторонам горловины по 4П — 3 раза.

РУКАВА

На прямые спицы меньшего размера наберите 90П. Провяжите резинкой 2×2 9 см, закончите изнаночным рядом. Перейдите на спицы большего размера. Вяжите лицевой гладью, пока деталь не достигнет длины 40,5 см от начала, завершите изнаночным рядом.

Окат рукава

Закройте по 4П в начале след. 2 рядов, затем по 2П в начале след. 4 рядов.

Следующий ряд (ЛС) 2ЛицП, 2ЛицВм, ЛицП, пока не останется 4П, 2ЛицВмЛ, 2ЛицП.

Повторите след. ряд в каждом 2 ряду еще 3 раза, в каждом 4 ряду — 2 раза, затем в каждом 2 ряду — 4 раза.

Провяжите 1 ряд ровно. Закройте по 2П в начале след. 4 рядов, по 3П в начале след. 2 рядов, затем по 4П в начале след. 2 рядов. Закройте оставшиеся 32П.

СБОРКА

Выполните блокировку деталей до нужных размеров (разгладьте рисунок стрекозы). Соедините плечевые швы и швы рукавов. Вшейте рукава.

Отделка горловины

На прямые спицы меньшего размера наберите 12П.

Ряд 1 (ЛС) 3ЛицП, 2ИзнП, 2ЛицП, 2ИзнП, 3ЛицП.

Ряд 2 3ИзнП, 2ЛицП, 2ИзнП, 2ЛицП, снимите 3П непровязанными.

Повторяйте ряды 1 и 2, пока длина детали по короткой стороне не будет равна 53,5 см от начала. Закройте петли.

Сшейте концы вместе. Пришейте отделку к краю выреза горловины, поместив шов по центру спинки. •

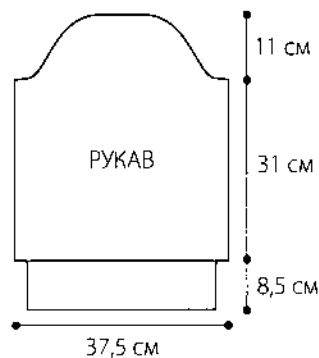



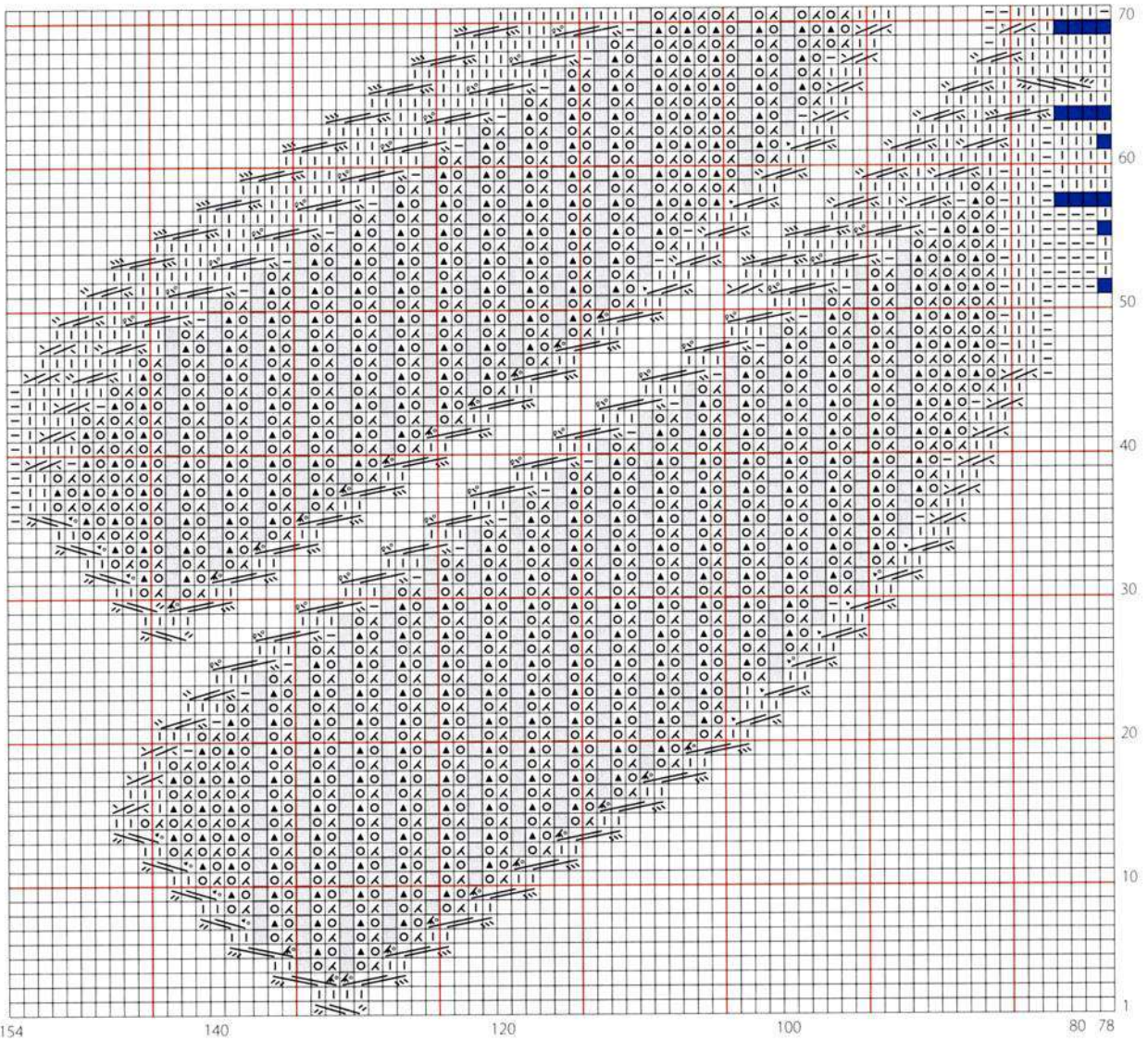

Как читать схему

□ ИзнП □ ЛицП

— Изнп

□ нет петли

○ накид

⋈ 2ЛицВм

▲ 2ИзнВм

⋈ Левый поворот 1-1

⋈ ЛК 2-1

⋈ ПК 2-1

⋈ ПКИ 2-1

⋈ ПKN 2-1

⋈ ЛKN 2-1

⋈ ПК 2-2

⋈ ЛК 2-2

⋈ ЛКИ 2-2

⋈ ПKN 2-2

⋈ ЛKN 2-2

⋈ ПКУ 2-2

⋈ ПKNП 2-2

⋈ ЛKNП 2-2

⋈ ПК 2-3

⋈ ЛК 2-3

⋈ ЛКИ 2-3

⋈ ПКУ2-3

⋈ ЛКУ 2-3

⋈ ПКНУ 2-3

⋈ ЛКНУ 2-3

⋈ ЛК 3-3

⋈ ЛКИ 3-3

■ Продолжение косы

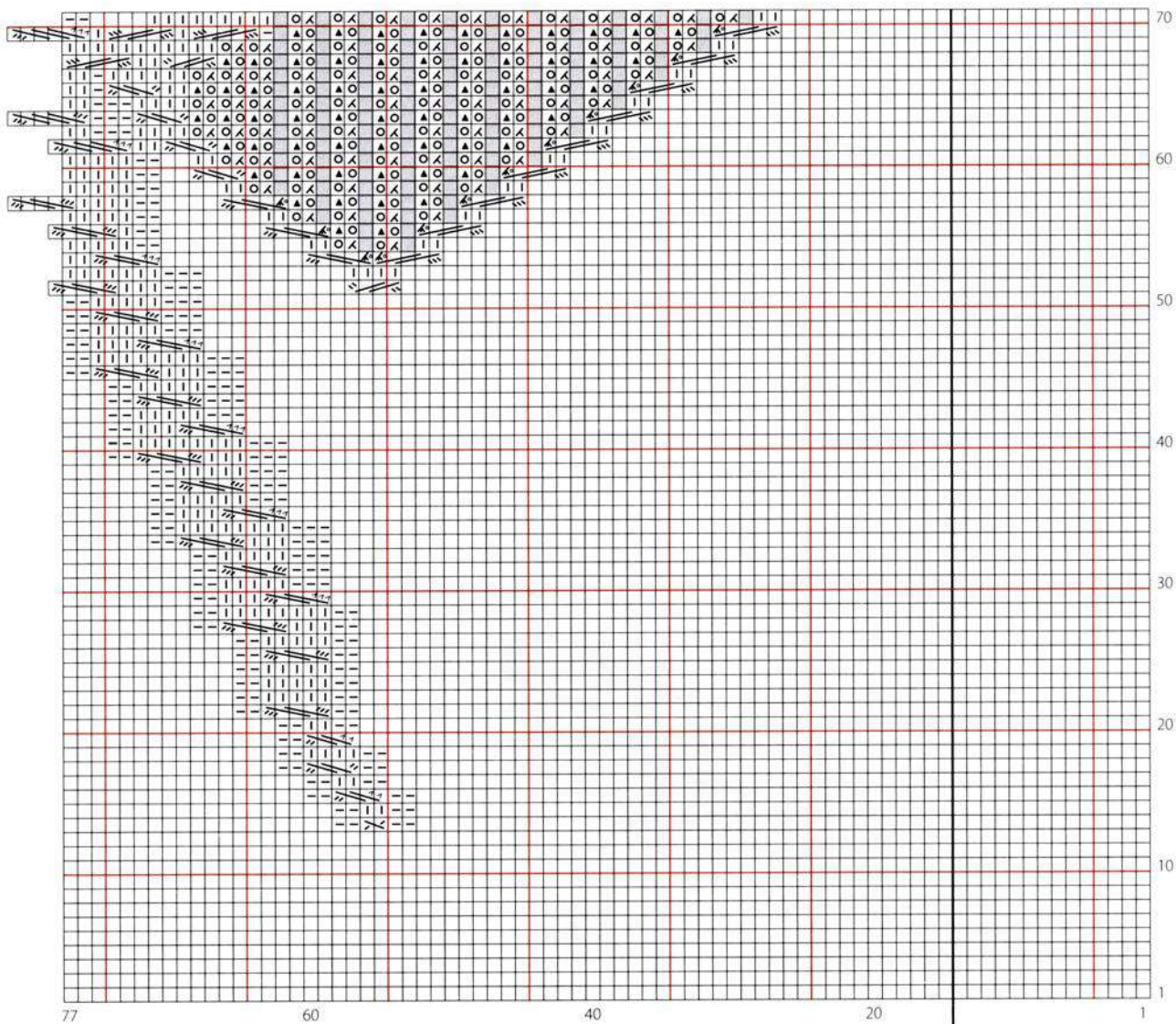

Отметить начало ряда маркером

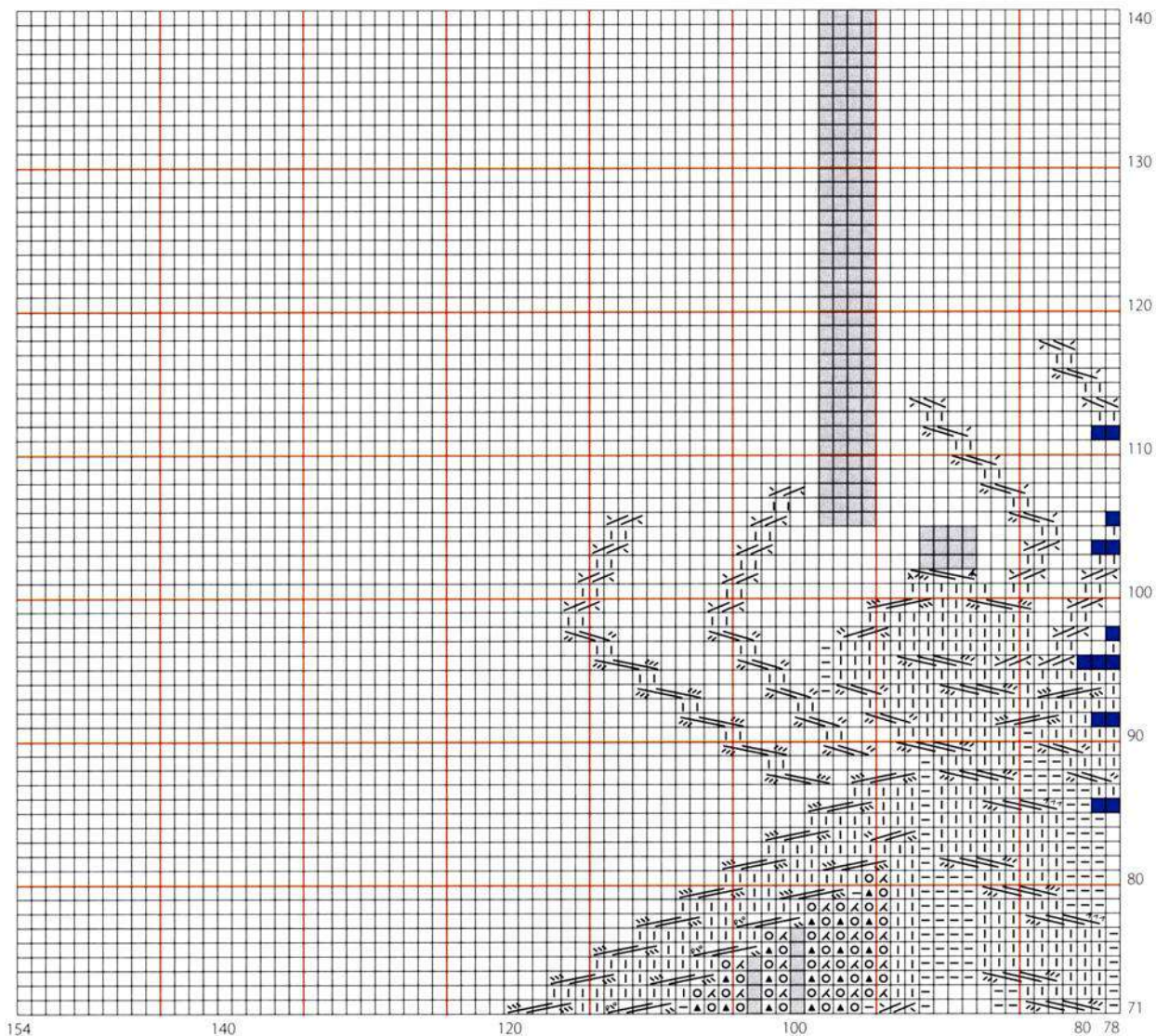

Как читать схему

1 ИзнП □ ЛицП

— Изнп

■ нет петли

○ накид

⊠ 2ЛицВм

▲ 2ИзнВм

⊞ Левый поворот 1-1

⊞ ЛК 2-1

⊞ ПК 2-1

⊞ ПКИ 2-1

⊞ ПКН 2-1

⊞ ЛКН 2-1

⊞ ПК 2-2

⊞ ЛК 2-2

⊞ ЛКИ 2-2

⊞ ПКН 2-2

⊞ ЛКН 2-2

⊞ ПКУ 2-2

⊞ ПКНП 2-2

⊞ ЛКНП 2-2

⊞ ПК 2-3

⊞ ЛК 2-3

⊞ ЛКИ 2-3

⊞ ПКУ2-3

⊞ ЛКУ 2-3

⊞ ПКНУ 2-3

⊞ ЛКНУ 2-3

⊞ ЛК 3-3

⊞ ЛКИ 3-3

■ Продолжение косы

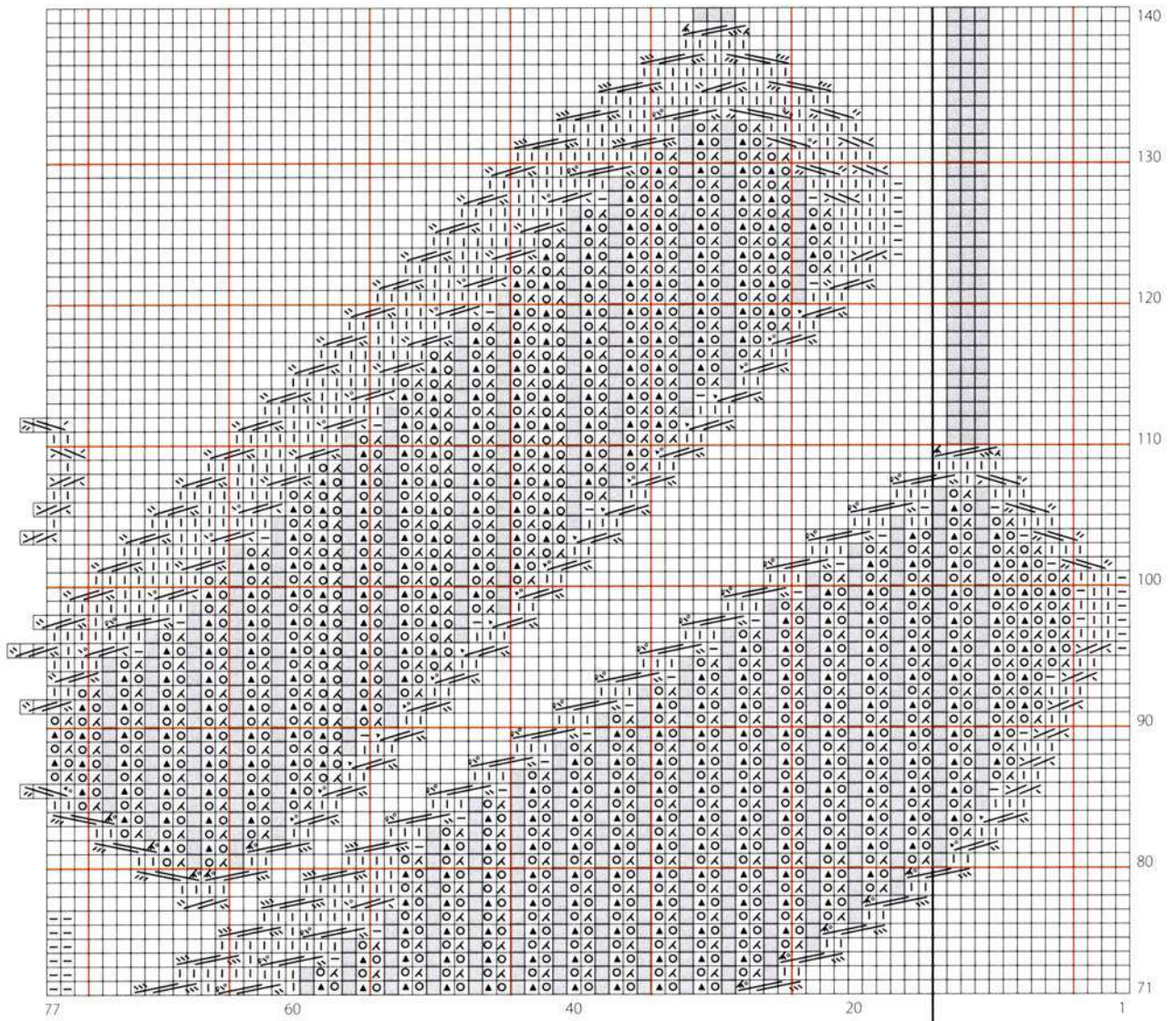

Отметить начало ряда маркером



ВОДОЛАЗКА С КОСАМИ

Напоминающие длинные побеги винограда, эти витиеватые косы, на создание которых вдохновила сама природа, живут своей жизнью. Они будто «растут» из самых неожиданных мест — из линии кокетки, от нижнего края и из рукавов этого элегантного свитера.



РАЗМЕРЫ

S (M, L, XL). На фото размер M.

РАЗМЕРЫ ГОТОВОГО ИЗДЕЛИЯ

По груди: 95 (103, 111,5, 124,5) см

Длина: 59,5 (61, 62, 63,5) см

По плечу: 40,5 (43, 45,5, 48) см

МАТЕРИАЛЫ

- Оригинальная пряжа
8 (8, 9, 9) мотков по 100 г (в каждом около 220 м)
Colinette DK (шерсть) оттенка # 14 Pale Olive 
или любая другая со схожими характеристиками.
- Вариант пряжи
16 (16, 18, 18) мотков по 50 г (в каждом около 113 м) Valley Yarn Northfield (мериносовая шерсть, бэби альпака, шелк) оттенка # 24 Stone Blue 
или любая другая со схожими характеристиками.
- по одной паре спиц № 5 и 7 (3,75 и 4,5 мм) либо размера, при котором получается нужная плотность
- одна пара круговых спиц № 5 (3,75 мм) длиной 40,5 см
- вспомогательная спица для кос

ПЛОТНОСТЬ

- 38П и 29 рядов равны 10 см по схеме 2 спицами большего размера.
- 24П и 28 рядов равны 10 см резинкой спицами большего размера.

ОБЯЗАТЕЛЬНО ПРОВЕРЬТЕ ПЛОТНОСТЬ.

ОСОБЫЕ ПРИЕМЫ

Шпичка ЛицП в переднюю, заднюю, переднюю и заднюю стенку, повернуть работу, 4ИзнП, повернуть, 4ЛицП, первую П снять непровязанной, вторую и третью петли накинуть на четвертую.

ЛК 6П Снять 3П на спицу для кос, отвести назад, 3ЛицП, 3ЛицП со спицы для кос.

ПК 6П Снять 3П на спицу для кос, отвести вперед, 3ЛицП, 3ЛицП со спицы для кос.

ЛКИ 6П Снять 3П на спицу для кос, отвести назад, 3ЛицП, 3ИзнП со спицы для кос.

ПКИ 6П Снять 3П на спицу для кос, отвести вперед, 3ИзнП, 3ЛицП со спицы для кос.

Ажурная ЛК 6П Снять 3П на спицу для кос, отвести назад, 3ЛицП, 1ЛицП за заднюю стенку, 1ИзнП, 1ЛицП за заднюю стенку со спицы для кос.

Ажурная ПК 6П Снять 3П на спицу для кос, отвести вперед, 1ЛицП за заднюю стенку, 1ИзнП, 1ЛицП за заднюю стенку, 3ЛицП со спицы для кос.

Ажурная ЛКИ 6П Снять 3П на спицу для кос, отвести назад, 3ЛицП, 1ИзнП, 1ЛицП за заднюю стенку, 1ИзнП со спицы для кос.

Ажурная ПКИ 6П Снять 3П на спицу для кос, отвести вперед, 1ИзнП, 1ЛицП за заднюю стенку, 1ИзнП, 3ЛицП со спицы для кос.

Ажурная ПК 9П Снять 6П на спицу для кос, отвести вперед, 3ЛицП, перевести последние 3П со спицы для кос на левую спицу, 1ЛицП за заднюю стенку, 1ИзнП, 1ЛицП за заднюю стенку, 3ЛицП со спицы для кос.

Ажурная ПКИ 9П Снять 6П на спицу для кос, отвести вперед, 3ЛицП, перевести последние 3П со спицы для кос на левую спицу, 3ИзнП, 3ЛицП со спицы для кос.

РЕЗИНКА

(количество петель кратно 6 + 3)

Ряд 1 (ЛС) *3ЛицП, 3ИзнП, повторять от * до последних 3П, 3ЛицП.

Ряд 2 * 3ИзнП, 3ЛицП, повторять от * до последних 3П, 3ИзнП.

Повторяйте ряды 1 и 2.

СПИНКА

На спицы меньшего размера наберите 131 (143, 155, 173)П.

Только для размеров S(M)

Ряд 1 (ЛС) 4ЛицП, 3ИзнП, 0 (3)ЛицП, 0 (3)ИзнП, провяжите 9П по схеме 1, 99П по схеме 2, 9П по схеме 3, 0 (3)ИзнП, 0 (3)ЛицП, 3ИзнП, 4ЛицП.

Только для размера L

Ряд 1 (ЛС) 4ЛицП, 3ИзнП, [3ЛицП, 3ИзнП] — 2 раза, провяжите 9П по схеме 1, 99П по схеме 2, 9П по схеме 3, [3ИзнП, 3ЛицП] — 2 раза, 3ИзнП, 4ЛицП.

Только для размера XL

Ряд 1 (ЛС) 1ЛицП, 9П по схеме 1, 3ИзнП, [3ЛицП, 3ИзнП] — 2 раза, 9П по схеме 1, 99П по схеме 2, 9П по схеме 3, [3ИзнП, 3ЛицП] — 2 раза, 3ИзнП, 9П по схеме 3, 3ИзнП, 1ЛицП.

Для всех размеров

Продолжайте вязать по схеме таким образом и выполняйте резинку до ряда 7 схемы 2. Перейдите на спицы большего размера и продолжайте вязать по схеме, пока не выполните ряд 132. Затем повторяйте ряды 131 и 132, пока деталь не достигнет длины 57 (58,5, 59,5, 61) см от начала.

Формирование плеч и горловины

Продолжая вязать по схеме, закройте по 10 (13, 14, 15)П в начале след. 2 рядов, затем по 11 (12, 13, 15)П в начале след. 6 рядов. **ОДНОВРЕМЕННО** закройте по центру 27 (27, 31, 35)П для горловины и, работая с обеими сторонами сразу, закройте по 3П с каждой стороны горловины — 3 раза.

ПЕРЕД

Вяжите как спинку до длины 53 (54,5, 56, 57) см от начала.

Формирование горловины и плеч

Провяжите 55 (61, 65, 72)П, отложите на дополнительную спицу для горловины центральные 21 (21, 25, 29)П, присоедините второй моток пряжи и вяжите до конца.

Работая с обеими сторонами сразу, закройте по 4П с каждой стороны горловины — 1 раз, по 3П — 1 раз, по 2П — 2 раза, по 1П — 1 раз. **ОДНОВРЕМЕННО**, когда деталь достигнет той же длины до плеч, что и спинка, оформите плечи, как на спинке.

РУКАВА

На спицы меньшего размера наберите 63 (63, 69, 69)П. Провяжите резинкой 5 см. Перейдите на спицы большего размера.

Ряд с прибавлениями (ЛС) 2ЛицП, прибавьте 1П, провяжав 2ЛицП в след. П, вяжите резинкой, пока не останется 4П, прибавьте 1П, 3ЛицП.

Присоединяя добавленные петли к резинке, повторите ряд с прибавлениями в каждом 4 ряду — 0 (0, 4, 7) раз, затем в каждом 6 ряду — 16 (18, 15, 14) раз — 97 (101, 109, 113)П.

Вяжите ровно, пока деталь не достигнет длины 48 см от начала.

Закройте петли.

СБОРКА

Выполните блокировку деталей до нужного размера. Соедините плечевые швы.

Высокий воротник

На круглые спицы, начиная от левого плечевого шва, наберите до середины горловины переда 20ЛицП, провяжите резинкой отложенные 21 (21, 25, 29)П, наберите по другому краю горловины и провяжите 20ЛицП, затем наберите по горловине спинки 45 (45, 49, 53)ЛицП. Соедините в круг и отметьте начало.

Ряд 1 (1ЛицП за заднюю стенку, 1ИзнП) 10 (10, 12, 14) раз, вяжите резинкой 3 × 3 центральную 21П, затем * 2ИзнП, 1ЛицП за заднюю стенку; повторять от *, последняя — ИзнП.

Ряд 2 * 1ЛицП, 1ИзнП; повторять от *, пока не дойдете до центральных П, центральные П — по узору, далее 1ИзнП, 1ЛицП до конца.

Чередуйте ряды 1 и 2, пока воротник не достигнет длины 7,5 см, затем вяжите ИзнП скрученной резинкой (вместе ЛицП) в каждом 2 ряду, провязывая их за заднюю стенку, пока воротник не достигнет длины 18 см. Закройте петли.

Поместите маркеры в 20,5 (21,5, 23, 24) см от линии плеч. Пришейте рукава между маркерами.

Выполните боковые швы и швы рукавов.*



— = Маркер





СХЕМА 1



СХЕМА 3

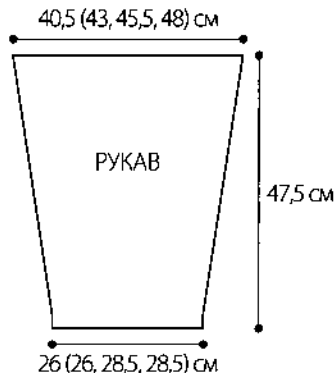

Как читать схему

- ЛицП на ЛС,
ИзнП на ИС
- ИзнП на ЛС,
ЛицП на ИС
- ЛицП
за заднюю стенку
- шишечка
- ЛК 6П
- ПК 6П
- ПКИ 6П
- ЛКИ 6П
- Ажурная
ПК 6П
- Ажурная
ЛКИ 6П
- Ажурная
ПКИ 6П
- Ажурная
ПК 9П
- Ажурная
ПКИ 9П

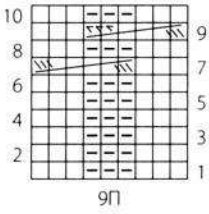
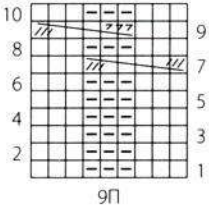
СХЕМА 2

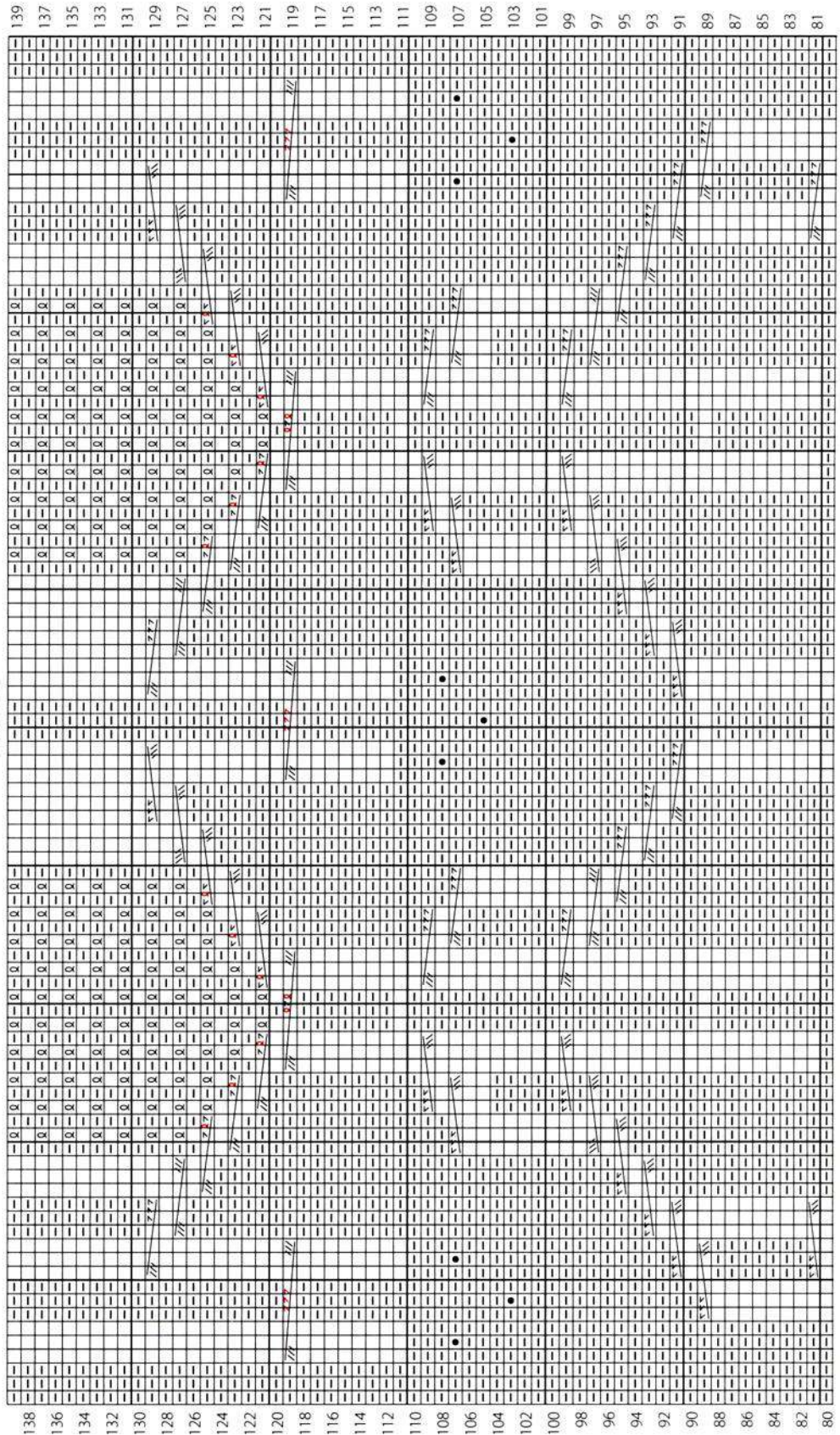

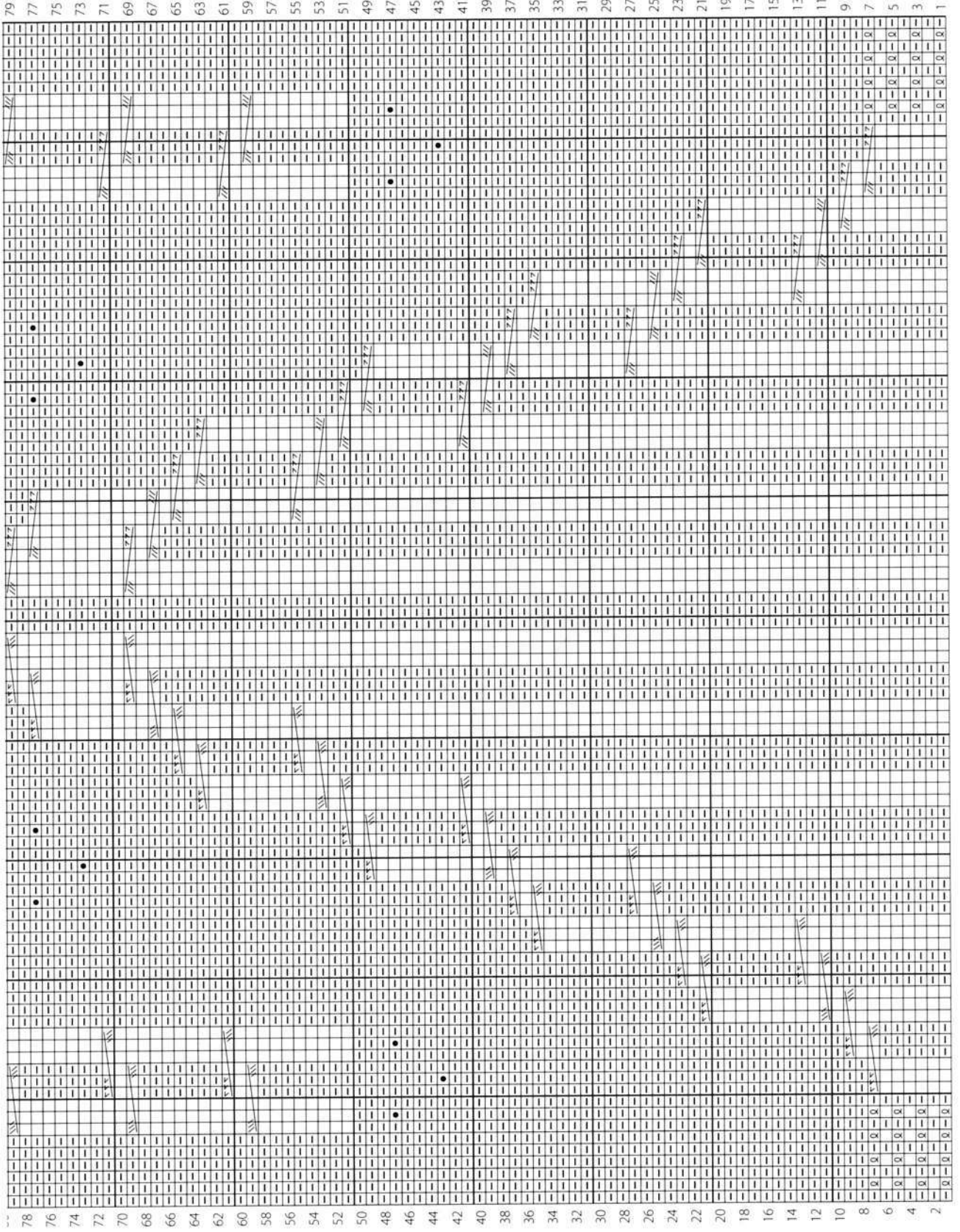



ОСЕНЬ 1997

РЕШЕТЧАТЫЙ КАРДИГАН

Переплетающиеся косы образуют решетку на поверхности этого кардигана, сложный витиеватый рисунок переходит с груди на спинку. Украшенные косами манжеты и воротник создают простое, но прочное обрамление, подчеркивающее изобретательный и необычный узор этого кардигана с пуговицами. И эта, и предыдущая модель были сняты недалеко от Монтаука, нью-йоркского маяка.



РАЗМЕРЫ

S/M, (L/XL). На фото размер S/M.



РАЗМЕРЫ ГОТОВОГО ИЗДЕЛИЯ

По груди: 96,5 (127) см

Длина: 61,5 (69) см

По плечу: 34,5 (40) см

МАТЕРИАЛЫ

- Оригинальная пряжа
17 (23) мотков по 50 г (в каждом около 127 м) Ilse Wolle/Skacel Setana (шерсть, шелк, микрофибра) оттенка # 217 Plum  или любая другая со схожими характеристиками.
- Вариант пряжи
20 (26) мотков по 50 г (в каждом около 113 м) Valley Yarns Northfield (мериносовая шерсть, бэби альпака, шелк) оттенка # 08 Summer Plum  или любая другая со схожими характеристиками.
- по одной паре спиц № 3 и 5 (3,25 и 3,75 мм) либо размера, при котором получается нужная плотность
- вспомогательная спица для кос
- семь пуговиц по 3 см

ПЛОТНОСТЬ

32П и 32 ряда равны 10 см узором косами по схеме или одному раппорту из 24П длиной 7,5 см спицами большего размера.

ОБЯЗАТЕЛЬНО ПРОВЕРЬТЕ ПЛОТНОСТЬ.

ПРИМЕЧАНИЕ

При вязании левой или правой полочки не выполняйте косу, если заканчиваете в ее середине.

ОСОБЫЕ ПРИЕМЫ

ПК 4П (правая коса из 4 петель) Снимите 2П на спицу для кос и отведите назад, 2ЛицП, 2ЛицП со спицы для кос.

ЛК 4П (левая коса из 4 петель) Снимите 2П на спицу для кос и отведите вперед, 2ЛицП, 2ЛицП со спицы для кос.

ПКИ 4П Снимите 2П на спицу для кос и отведите назад, 2ЛицП, 2ИзнП со спицы для кос.

ЛКИ 4П Снимите 2П на спицу для кос и отведите вперед, 2ИзнП, 2ЛицП со спицы для кос.

СПИНКА

Примечание

Внимательно прочитайте все указания перед началом работы.

На спицы меньшего размера наберите 138 (178)П.

Провяжите резинкой 2 × 2 — 2,5 см, закончите лицевым рядом.

Следующий ряд (ИС) Все ИзнП, равномерно прибавьте 16 (24)П — 154 (202)П.

Перейдите на спицы большего размера. Начните с ряда 13 (1) схемы 1, как указано на схеме, вяжите до конца раппорта, провяжите раппорт из 24П — 5 (7) раз, закончите согласно схеме. Провяжите ряды 1–12 схемы 1 — 0 (1) раз, затем повторите ряды 13–36 — 4 раза, деталь должна быть длиной 33 (37) см от начала. Провяжите ряды 37–66 один раз, ОДНОВРЕМЕННО, когда деталь достигнет длины 39,5 (43) см от начала и завершите ряд 58 схемы 1, начинайте формирование проймы.

Формирование проймы

Примечание

Продолжайте вязать по схеме 1 до ряда 66 во время оформления проймы, затем повторите ряды 67–90 до конца детали.

Закройте по 4П в начале следующих 2 рядов, по 3П в начале следующих 4 (8) рядов, по 2П в начале следующих 4 (8) рядов, затем убавляйте по 1П с каждой стороны в каждом 2 ряду 2 (4) раза — 122 (146)П.

Провязывая первую и последнюю петлю изнаночной гладью (ИзнП на ЛС, ЛицП на ИС), продолжайте вязать по схеме, пока пройма не будет длиной 20,5 (24) см.

Формирование плеч и горловины

Закройте по 13П в начале след. 2 (0) рядов, по 12 (16)П в начале след. 4 (6) рядов, ОДНОВРЕМЕННО закройте центральные 28 (30)П и, работая сразу с обеими сторонами, закройте по 5П с каждой стороны горловины — 2 раза.

ЛЕВАЯ ПОЛОЧКА

На спицы меньшего размера наберите 71 (87)П.

Ряд 1 (ЛС) * 2ЛицП, 2ИзнП, повторяйте от *, пока не останется 3П, 3ЛицП.

Провяжите резинкой 2,5 см, завершите лицевым рядом.

Следующий ряд (ИС) Все ИзнП, равномерно прибавьте 7 (15)П — 78 (102)П.

Перейдите на спицы большего размера.

Начните с ряда 13 по схеме 1, как обозначено на схеме, провяжите раппорт, повторите раппорт из 24П — 2 (3) раза, закончите согласно схеме. Провяжите ряды 1–12 по схеме 1 — 0 (1) раз, затем повторите ряды 13–36 — 4 раза. Провяжите ряды 37–66 — 1 раз, ОДНОВРЕМЕННО, когда деталь будет длиной 39,5 (43) см от начала и вы завершите ряд 58 схемы, начинайте формирование проймы.

Формирование проймы

Примечание

Как и на спинке, продолжайте вязать по схеме 1 до ряда 66 в ходе оформления проймы, затем повторяйте ряды 67–90 до конца детали.

Закройте в начале след. лицевого ряда (со стороны проймы) 4П — 1 раз, 3П — 2 (4) раза, 2П — 2 (4) раза, затем убавляйте по 1П в каждом 2 ряду — 2 (4) раза — 62 (74)П.

Вяжите ровно, пока пройма не достигнет длины 17,5 (21,5) см, завершите лицевым рядом.

Формирование горловины и плеча

Закройте 6 (7)П в начале след. ряда (со стороны горловины), затем закройте со стороны горловины по 4П — 2 раза, по 3П — 2 раза, по 2П — 2 раза, 1П — 1 раз, ОДНОВРЕМЕННО, когда деталь будет по длине равна спинке до плеча, оформите плечо, закрыв 13П — 1 (0) раз, затем 12 (16)П — 2 (3) раза.

ПРАВАЯ ПОЛОЧКА

Вяжите зеркально левой полочке, начиная и заканчивая согласно схеме 1.

РУКАВА

На спицы меньшего размера наберите 70 (86)П. Провяжите резинкой 2 × 2 2,5 см, завершите лицевым рядом.

Следующий ряд (ИС) Все ИзнП, равномерно прибавьте 6 (14)П — 76 (100)П. Перейдите на спицы большего размера.

Следующий ряд (ЛС) 2ЛицП, провяжите раппорт из 24П по схеме 2 — 3 (4) раза, 2ЛицП.

Продолжайте вязать по схеме 2, выполняя добавления по узору по схеме 2 — провязывайте 2П во вторую П (прибавка в начале) и по 2П в третью П от конца (прибавка в конце) следующим образом:

прибавьте по 1П с каждой стороны в каждом 6 ряду — 5 раз, [в каждом 4 ряду — 1 раз, в каждом 8 ряду — 1 раз] — 2 раза, в каждом 6 ряду — 3 раза, затем в каждом 10 ряду — 4 (1) раза. ОДНОВРЕМЕННО, выполнив ряд 84 по схеме 2, повторяйте ряды 61–84, провязывая добавленные П лицевой гладью — 108 (126)П после всех прибавлений. Вяжите ровно, пока деталь не достигнет в длину 43 см от начала.

Окат рукава

Закройте по 4П в начале след. 2 рядов, по 3П в начале след. 2 (4) рядов, затем по 2П в начале след. 2 (4) рядов.

Убавьте по 1П с каждой стороны в каждом 2 ряду — 4 (15) раза, затем в каждом 4 ряду — 4 (0) раза, затем в каждом 2 ряду — 3 (0) раза.

Закройте по 2П в начале след. 4 рядов, по 3П в начале след. 2 рядов, по 4П в начале след. 2 рядов и по 5П в начале след. 2 рядов.

Закройте оставшиеся 36П.

СБОРКА

Выполните блокировку деталей до нужного размера.

Отделка переда

На спицы меньшего размера, держа изделие лицевой стороной к себе, наберите по краю левой полочки 138 (154)П и провяжите ЛицП.

Ряд 1 (ИС) 1ЛицП (кромочная), * 2ИзнП, 2ЛицП, повторяйте от *, кромочную провяжите ЛицП.

Провяжите еще 6 рядов резинкой. Закройте петли.

Поместите на планке левой полочки маркеры для 7 пуговиц, первая и последняя отступают от краев на 1,5 см, а остальные 5 — равномерно между ними.

Таким же образом выполните планку для правой полочки, сделав петли для пуговиц напротив маркеров следующим образом: накид, 2П вместе.

Пришейте пуговицы на левую полочку.

Выполните плечевые и боковые швы, а также швы рукавов. Вшейте рукава в проймы.

Воротник

На спицы меньшего размера, держа изделие лицевой стороной к себе, начиная с планки на правой полочке и заканчивая на планке левой полочки, равномерно наберите по краю горловины 112 (118)П и провяжите ЛицП.

Ряд 1 (ЛС) 4ЛицП, [2ИзнП, 4ЛицП] — 17 (18) раз, 2ИзнП, 4ЛицП.

Ряд 2 2ЛицП, П из протяжки, 1ИзнП [1ЛицП, П из протяжки, 1ЛицП, 4ИзнП] — 17 (18) раз, 1ЛицП, П из протяжки, 1ЛицП, 2ИзнП, П из протяжки, 2ЛицП.

Ряд 3 2ЛицП, 1ИзнП, 2ЛицП, * 2ИзнП, снимите 2П на спицу для кос, отведите назад, 2ЛицП, 2ЛицП со спицы для кос, повторять от *, пока не останется 7П, 2ИзнП, 2ЛицП, 1ИзнП, 2ЛицП.

Провяжите ровно 3 ряда.

Повторяйте последние 4 ряда, пока воротник не будет шириной 12,5 см. Закройте петли по узору. •



СХЕМА 1

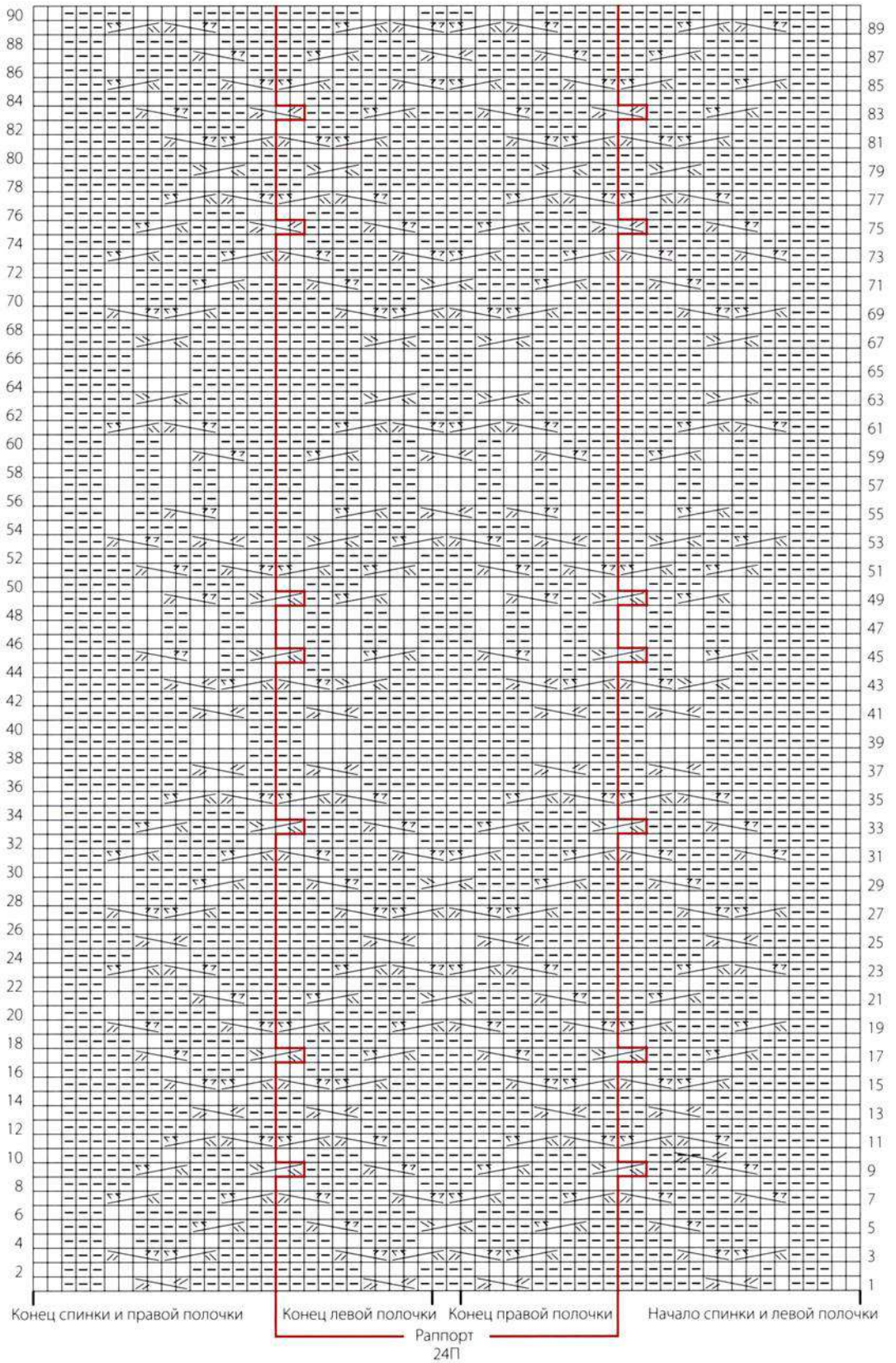

Как читать схему

- ЛицП на ЛС,
ИзнП на ИС
- ▣ ИзнП на ЛС,
ЛицП на ИС
- ▨ ПК 4П
- ▧ ЛК 4П
- ▤ ПКИ 4П
- ▦ ЛКИ 4П

СХЕМА 2

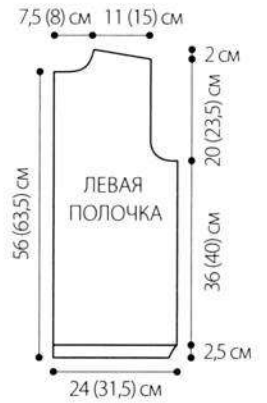
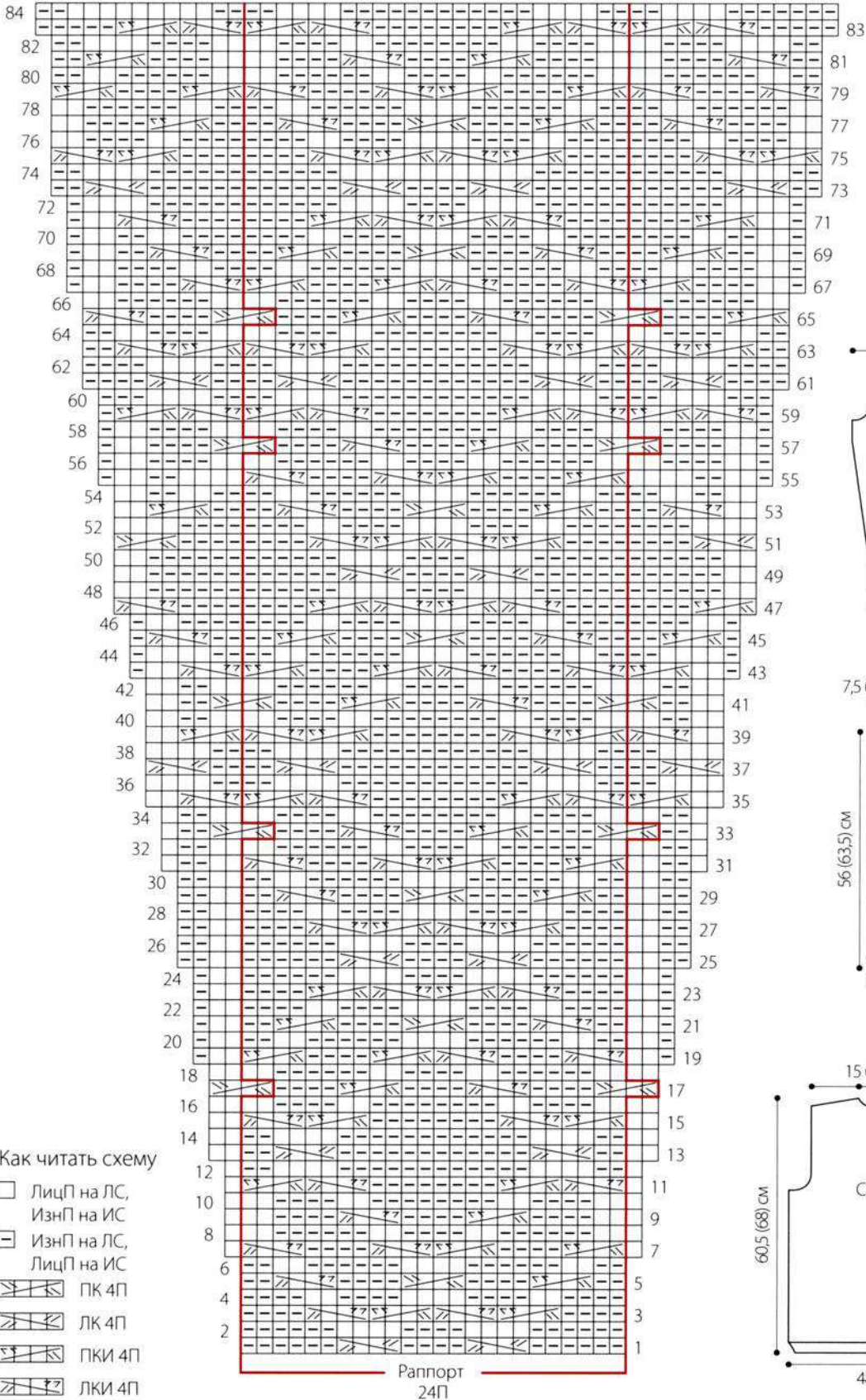

ВЕСНА/ЛЕТО 1998

ПУЛОВЕР С ВОРОТНИКОМ ИЗ КОС

V-образный вырез этого пуловера с фактурными ажурными косами обрамляет шею мягкими волнами. Полоски тонкого ажюра вперемежку с резинкой-путанкой, проходящие параллельно косам, становятся центром внимания в простой на первый взгляд модели. Это, пожалуй, самой подходящий наряд для свежего утра на пляже Майами, где и сделаны эти фотографии.



РАЗМЕРЫ

S (M, L, XL). На фото размер S.



РАЗМЕРЫ ГОТОВОГО ИЗДЕЛИЯ

По груди: 89 (95, 101, 108, 114) см

Длина: 51 (51, 52, 56) см

По плечу: 35,5 (35,5, 38, 40, 42,5) см

МАТЕРИАЛЫ

- Оригинальная пряжа
10 (10, 11, 12, 13) мотков по 50 г (в каждом около 71 м) Unger Escape (вискоза) оттенка # 107 Teal  или любая другая со схожими характеристиками.
- Вариант пряжи
5 (5, 6, 6, 7) мотков по 100 г (в каждом около 150 м) Wool and the Gang Tina Tape (Lyocell) оттенка Dusty Blue  или любая другая со схожими характеристиками.
- по одной паре спиц № 7 и 8 (4,5 и 5 мм) либо размера, при котором получается нужная плотность
- один крючок размера 6 (4,5 мм)
- вспомогательная спица для кос
- маркеры для петель

ПЛОТНОСТЬ

19П и 27 рядов равны 10 см лицевой гладью спицами большего размера.

ОБЯЗАТЕЛЬНО ПРОВЕРЬТЕ ПЛОТНОСТЬ.

ОСОБЫЕ ПРИЕМЫ

ПК 10П Снимите 5П на спицу для кос и отведите назад, 1ИзнП, 1ЛицП, накид, 2ЛицВМЛ, 1ИзнП, провяжите 5П со спицы для кос следующим образом: 1ИзнП, 1ЛицП, накид, 2ЛицВМЛ, 1ИзнП.

ЛК 10П Снимите 5П на спицу для кос и отведите вперед, 1ИзнП, 1ЛицП, накид, 2ЛицВМЛ, 1ИзнП, провяжите 5П со спицы для кос следующим образом: 1ИзнП, 1ЛицП, накид, 2ЛицВМЛ, 1ИзнП.

СПИНКА

На спицы меньшего размера наберите 84 (90, 96, 102, 108)П. Вяжите лицевой гладью (ЛицП на ЛС, ИзнП на ИС) 5 см. Перейдите на спицы большего размера. Продолжайте вязать лицевой гладью, пока деталь не достигнет длины 30,5 см от начала, закончите изнаночным рядом.







ПУЛОВЕР С ПЕРЕПЛЕТЕНИЕМ КОС

Глубокая резинка по нижнему краю переходит в покрывающую всю поверхность пуловера решетку из переплетающихся кос, похожих на форму металлической изгороди. По бокам ее обрамляют плотные косички, а снизу — широкая резинка. Узкие рукава резинкой и высокая V-образная горловина дополняют утонченный стройный силуэт этой модели.



РАЗМЕРЫ

XS (S, M, L). На фото размер S.

РАЗМЕРЫ ГОТОВОГО ИЗДЕЛИЯ

По груди: 91,5 (101,5, 111,5, 122) см

Длина: 67,5 (68,5, 69,5, 71) см

По плечу: 32, (33, 33,5) см

МАТЕРИАЛЫ

- Оригинальная пряжа
17 (18, 20, 22) мотка по 50 г (в каждом около 88 м) Adrienne Vittadini/JCA Daniella (шерсть, кашемир) оттенка #3 Grey (4) или любая другая со схожими характеристиками.
- Вариант пряжи
15 (16, 18, 20) мотков по 50 г (в каждом около 101 м) Shibui Drift (супертонкая мериносовая шерсть) оттенка # 11 Tar (4) или любая другая со схожими характеристиками.
- по одной паре спиц № 6 и 7 (4 и 4,5 мм) либо размера, при котором получается нужная плотность
- вспомогательная спица для кос
- маркеры для петель

ПЛОТНОСТЬ

- 24П и 28 рядов равны 10 см резинкой спицами большего размера.
 - 80П узора переда по схеме — 30,5 см шириной.
- ОБЯЗАТЕЛЬНО ПРОВЕРЬТЕ ПЛОТНОСТЬ.

ОСОБЫЕ ПРИЕМЫ

ПК 4П (правая коса из 4 петель) Снимите 2П на спицу для кос и отведите назад, 2ЛицП, 2ЛицП со спицы для кос.

ЛК 4П (левая коса из 4 петель) Снимите 2П на спицу для кос и отведите вперед, 2ЛицП, 2ЛицП со спицы для кос.

ПКИ 4П Снимите 2П на спицу для кос и отведите назад, 2ЛицП, 2ИзнП со спицы для кос.

ЛКИ 4П Снимите 2П на спицу для кос и отведите вперед, 2ИзнП, 2ЛицП со спицы для кос.

СПИНКА

На спицы меньшего размера наберите 104 (116, 128, 140)П.

Начало узора

Ряд 1 (ИС) [4ИзнП, 2ЛицП] — 3 (4, 5, 6) раза, провяжите ряд 1 по схеме на 68П следующим образом: провяжите первые 21П, затем раппорт из 13П — 2 раза, провяжите остальную 21П, [2ЛицП, 4ИзнП] — 3 (4, 5, 6) раза.

Продолжайте вязать резинкой по бокам и 68П по схеме в середине, повторяя ряды 1–4, пока деталь не достигнет длины 9 см от начала, завершите рядом 4. Перейдите на спицы большего размера.

Ряд с прибавлениями 5 (ИС) 16 (22, 28, 34) ИзнП, 2ЛицП, вяжите по схеме ряд 5 на след. 68П, 2ЛицП, 16 (22, 28, 34)ИзнП — 116 (128, 140, 152)П.

Ряд 6 (ЛС) Только для размеров S и L: 1ИзнП, 2ЛицП, 3ИзнП; дальше для всех размеров, [4ЛицП, 3ИзнП, 2ЛицП, 3ИзнП] — 1 (1, 2, 2) раз, 4ЛицП, 2ИзнП; провяжите 80П ряда 6 по схеме, 2ИзнП [4ЛицП, 3ИзнП, 2ЛицП, 3ИзнП] — 1 (1, 2, 2) раз, 4ЛицП, затем только для размеров S и L: 3ИзнП, 2ЛицП, 1ИзнП.

Продолжайте вязать по схеме, повторяя ряды 6–29, пока деталь не достигнет длины 44,5 (45,5, 45,5, 45,5) см от начала.

Формирование проймы

Закройте по 3П в начале след. 2 рядов, закройте по 2П в начале след. 4 (4, 6, 8) рядов, затем убавьте по 1П в каждом 2 ряду — 2 (3, 3, 4) раза — 98 (108, 116, 122)П. Вяжите ровно, пока пройма не достигнет 20,5 (20,5, 21,5, 23) см в высоту.

Формирование плеч и горловины

Закройте по 8 (11, 12, 12)П в начале след. 2 рядов, затем по 9 (10, 11, 12)П в начале след. 4 рядов, ОДНОВРЕМЕННО закройте по центру 26 (26, 28, 30)П для горловины и, работая с обеими сторонами сразу, закройте по 5П с каждой стороны горловины — 2 раза.

ПЕРЕД

Вяжите как спинку, пока пройма не будет в высоту 7,5 см, завершите изнаночным рядом.

V-образная горловина

Отметьте середину ряда и продолжайте формировать пройму.

Начальный ряд (ЛС) Вяжите, пока до маркера не останется 4П, [1П из протяжки, 1ИзнП] — 3 раза, 1ЛицП; присоедините второй моток, 1ЛицП, [1ИзнП, 1П из протяжки] — 3 раза, вяжите до конца.

Следующий ряд (ИС) Вяжите, пока не останется 7П горловины, [1ИзнП, 1ЛицП] — 3 раза, 1ИзнП, на второй стороне горловины 1ИзнП, [1ЛицП, 1ИзнП] — 3 раза, вяжите до конца.

Ряд с убавлениями (ЛС) Вяжите, пока не останется 8П первой половины горловины, 2ЛицВм, резинкой до конца; на второй половине: 6П резинкой, 2ЛицВмЛ, вяжите до конца.

Повторяйте ряд с убавлениями в каждом 2 ряду — 18 (18, 19, 20) раз, ОДНОВРЕМЕННО, когда длина детали будет такой же, как у спинки до плеч, оформите плечо, как на спинке.

Отложите оставшиеся 7П на дополнительные спицы, чтобы позже связать отделку горловины спинки.

РУКАВА

На спицы меньшего размера наберите 52П.

Ряд 1 (ЛС) * 4ЛицП, 2ИзнП; повторяйте от *, пока не останется 4П, 4ЛицП. Вяжите резинкой 4ЛицП × 2ИзнП — 9 см. Перейдите на спицы большего размера. Провяжите 1 ряд ИзнП.

Следующий ряд (ЛС) * 4ЛицП, 3ИзнП, 2ЛицП, 3ИзнП; повторяйте от *, пока не останется 4П, 4ЛицП.

Продолжайте вязать такой резинкой еще 1 ряд.

Ряд с прибавлениями (ЛС) 2ЛицП, 1П из протяжки, вяжите, пока не останется 2П, 1П из протяжки, 2ЛицП.

Присоединяя прибавленные П к резинке, повторите ряд с прибавлениями в каждом 8 ряду — 10 (10, 12, 14) раз — 74 (74, 78, 82)П.

Вяжите ровно, пока деталь не достигнет 44,5 см в длину от начала.

Окат рукава

Закройте по 3П в начале след. 2 рядов, затем по 2П в начале след. 4 рядов.

Убавляйте по 1П с каждой стороны в каждом 2 ряду — 6 (6, 8, 10) раз.

Закройте по 2П в начале след. 4 рядов, по 3П в начале след. 2 рядов, затем по 4П в начале след. 2 рядов.

Закройте оставшиеся 26П.

СБОРКА

Выполните блокировку деталей до нужных размеров. Соедините плечевые швы. На спицы меньшего размера наберите 7П с одной стороны горловины и продолжайте вязать резинкой, пока деталь не дойдет до середины горловины спинки при небольшом натяжении. Так же сделайте со второй стороны, затем соедините края по середине спинки. Пришейте отделку к горловине спинки. Вшейте рукава.

Выполните боковые швы и швы рукавов. •

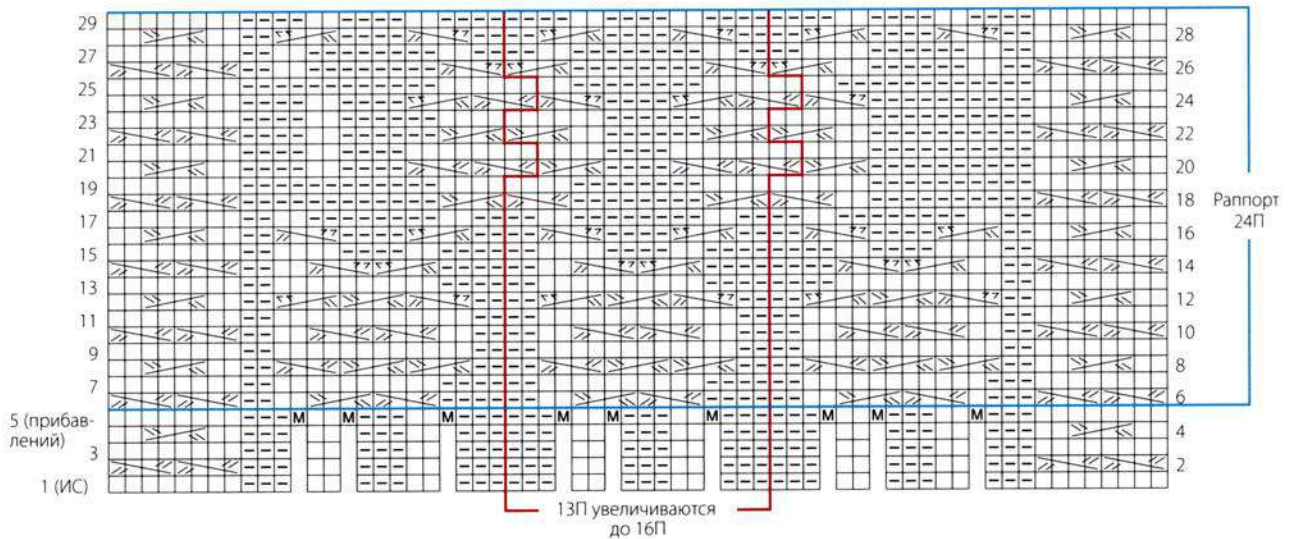

Как читать схему

- ЛицП на ЛС, ИзнП на ИС
- ИзнП на ЛС, ЛицП на ИС
- М** 1П из протяжки
- ПК 4П
- ЛК 4П
- ПКИ 4П
- ЛКИ 4П

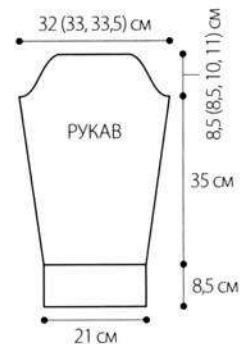

ВЕСНА/ЛЕТО 1999

ПУЛОВЕР «БРУСЧАТКОЙ»

Этот мужской уютный пуловер с упорядоченной и прочной фактурой состоит из чередующихся квадратов и кос. Он далек от базовой модели со своими комфортными деталями вроде резинки на манжетах и небольшого V-образного выреза на груди, который прекрасно сочетается с воротником резинкой.



РАЗМЕРЫ

Мужской XS (S/M, L, XL). На фото размер L.



РАЗМЕРЫ ГОТОВОГО ИЗДЕЛИЯ

По груди: 106,5 (119,5, 132, 144,5) см

Длина: 66 (67,5, 68,5, 69,5) см

По плечу: 48 (50,5, 53,5, 56) см

МАТЕРИАЛЫ

- Оригинальная пряжа
14 (15, 15, 16) мотков по 50 г (в каждом около 114 м) Adrienne Vittadini/JCA Sabrina (шелк) оттенка # 2 Тауре  или любая другая со схожими характеристиками.
- Вариант пряжи
12 (13, 13, 14) мотков по 50 г (в каждом около 140 м) КАТIA SILK TWEED (шелк, мохер, полиамид, шерсть) оттенка # 53 Brown-Off-White-Light Brown  или любая другая со схожими характеристиками.
- по одной паре спиц № 5 и 7 (3, 75 и 4,5 мм) либо размера, при котором получается нужная плотность
- одна пара круговых спиц № 5 (3,75 мм) длиной 50 см
- вспомогательная спица для кос
- съемные маркеры для петель

ПЛОТНОСТЬ

22П и 30рядов равны 10 см по схеме спицами большего размера.

ОБЯЗАТЕЛЬНО ПРОВЕРЬТЕ ПЛОТНОСТЬ.

РЕЗИНКА 3 × 3

(число петель кратно 6 + 3)

Ряд 1 (ИС) *ЗИзнП, ЗЛицП, повторяйте от *, пока не останется 3П, ЗИзнП.

Ряд 2 *ЗЛицП, ЗИзнП, повторяйте от *, пока не останется 3П, ЗЛицП.

Повторяйте ряды 1 и 2.

ОСОБЫЕ ПРИЕМЫ

ПК 4П (правая коса из 4 петель) Снимите 2П на спицу для кос и отведите назад, 2ЛицП, 2ЛицП со спицы для кос.

ЛК 4П (левая коса из 4 петель) Снимите 2П на спицу для кос и отведите вперед, 2ЛицП, 2ЛицП со спицы для кос.

Добавить петлю из протяжки Введите левую спицу по направлению от себя под нить между последней провязанной петлей и следующей петлей на левой спице, провяжите нить лицевой за заднюю стенку.

Добавить изнаночную из протяжки Введите левую спицу по направлению от себя под нить между последней провязанной петлей и следующей петлей на левой спице, провяжите изнаночной за заднюю стенку.



СПИНКА

На спицы меньшего размера наберите 117 (129, 141, 159)П. Вяжите резинкой $3 \times 3 - 5$ см, закончите изнаночным рядом. Перейдите на спицы большего размера. Вяжите по схеме, начиная с 1П схемы, и убавьте 2 (0, приб. 2, уб. 2)П в первом ряду — 115 (129, 143, 157)П.

Вяжите ровно, пока деталь не достигнет 63,5 (65, 66, 67) см в длину от начала.

Формирование плеч и горловины

Закройте по 9 (10, 11, 13)П в начале след. 2 (8, 2, 4) рядов, затем по 8 (0, 12, 14)П в начале след. 6 (0, 6, 4) рядов, **ОДНОВРЕМЕННО** закройте по центру 31П для горловины и, работая сразу с обеими сторонами, закройте с каждой стороны горловины по 3П — 3 раза.

ПЕРЕД

Вяжите как спинку, пока деталь не достигнет 58,5 (60, 61, 62) см в длину, закончите изнаночным рядом.

Разделение для выреза

Провяжите 57 (64, 71, 78)П, присоедините второй моток и закройте петлю в центре, вяжите до конца. Работая сразу с обеими сторонами, провяжите 1 ряд ровно.

Ряд с убавлениями (ЛС) Первая сторона: вяжите, пока не останется 3П первой стороны, 2ЛицВм с левым наклоном, 1ЛицП.

Вторая сторона 1ЛицП, 2ЛицВм, вяжите до конца.

Повторите убавление в каждом лицевом ряду еще 5 раз. Провяжите 3 ряда ровно.

Формирование горловины

Закройте с каждой стороны горловины по 4П — 1 раз, по 3П — 2 раза, по 2П — 3 раза, затем по 1 — 2 раза, **ОДНОВРЕМЕННО**, когда деталь будет такой же длины, как спинка до плеч, оформите плечи, как на спинке.

РУКАВА

На спицы меньшего размера наберите 57П. Вяжите резинкой $3 \times 3,5$ см, закончите изнаночным рядом.

Перейдите на спицы большего размера и вяжите по схеме, начиная с 1П схемы и прибавив 2П в первом ряду — 59П.

Продолжайте вязать по схеме, прибавляя по 1П с каждой стороны в каждом 4 ряду — 9 (18, 24, 31) раз, затем в каждом 6 ряду — 14 (8, 4, 0) раз — 105 (111, 115, 121)П.

Вяжите ровно, пока деталь не будет длиной 48,5 см от начала. Закройте петли.

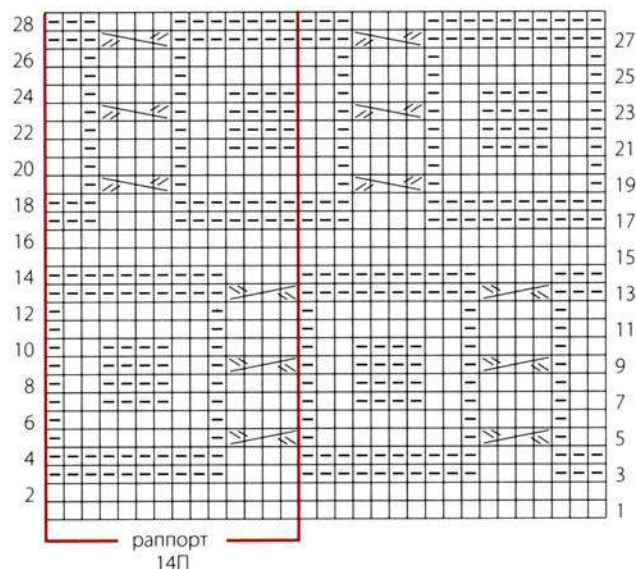

СБОРКА

Выполните блокировку деталей до нужных размеров. Соедините плечевые швы.

Отделка горловины

Держа изделие лицевой стороной к себе на круговые спицы, начав с правого края горловины переда, равномерно наберите по линии горловины 105ЛицП. Не соединяйте в круг.

Вяжите возвратными рядами резинкой 3×3 , убавляя по 1П с каждой стороны в каждом лицевом ряду. Провяжите 3 см. Закройте петли.

Отделка выреза

На спицы меньшего размера наберите 4П. Провяжите 1 ряд ЛицП и 1 ряд ИзнП.

Следующий ряд (ЛС) 1ЛицП, 1ИзнП из протяжки, 2ЛицП, 1ИзнП из протяжки, 1ЛицП.

Следующий ряд и все изнаночные ряды Вяжите ЛицП как лицевые, ИзнП как изнаночные.

Ряд с прибавлением (ЛС) Отметьте 2 центральные петли. Вяжите, как раньше, до центральных петель, 1П из протяжки, 2ЛицП, 1П из протяжки, вяжите до конца.

Продолжайте выполнять прибавления в каждом лицевом ряду еще 3 раза, вяжите новые петли резинкой 1×1 .

Следующий ряд (ЛС) провяжите 7П, присоедините новый моток и провяжите оставшиеся 7П. Вяжите ровно, пока деталь не достигнет длины 10 см от начала, закройте петли.

Вшейте в вырез на горловине.

Выполните боковые швы и швы рукавов.



— = Маркер

Как читать схему

- ЛицП на ЛС, ИзнП на ИС
- ▣ ИзнП на ЛС, ЛицП на ИС
- ▧ ПК 4П
- ▨ ЛК 4П

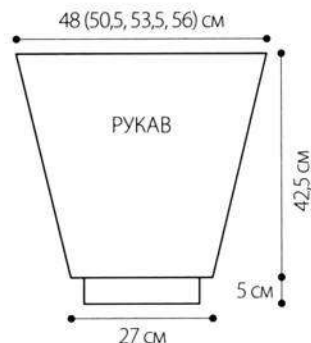





КАРДИГАН ИЗ ТВИДА С УГОЛКАМИ

Широкие диагональные полосы интересно контрастируют с мягкими линиями из перекрученных петель в этом кардигане с запахом и V-образным вырезом. Широкая резинка в уголках по нижнему краю гармонично вписывается в основной узор, а более нежная веерная резинка акцентирует внимание на отделке переда, завершаясь петлями для пуговиц.



РАЗМЕРЫ M/XL

РАЗМЕРЫ ГОТОВОГО ИЗДЕЛИЯ

По груди (в застегнутом виде): 147 см

Длина: 67 см

По плечу: 50 см

МАТЕРИАЛЫ

- Оригинальная пряжа
8 мотков по 100 г (в каждом около 203 м) Reynolds/JSA Turnberry Tweed (шерсть) оттенка # 81 Oat (4) или любая другая со схожими характеристиками.
- Вариант пряжи
15 мотков по 50 г (в каждом около 113 м) Tahki Yarns/Tahki-Stacy Charles Tara Tweed (шерсть, нейлон) оттенка # 021 Mushroom Tweed (4) или любая другая со схожими характеристиками.
- по одной паре спиц № 5 и 6 (3, 75 мм и 4 мм) либо размера, при котором получается нужная плотность
- три пуговицы «моржовый клык» длиной 38 мм
- шесть пуговиц шириной 13 мм (внутренние пуговицы для прочности)
- вспомогательная спица для кос
- съемные маркеры для петель

ПЛОТНОСТЬ

20П и 26 рядов равны 10 см по схеме спицами большего размера.

ОБЯЗАТЕЛЬНО ПРОВЕРЬТЕ ПЛОТНОСТЬ.

ОСОБЫЕ ПРИЕМЫ

Левый поворот Поместив правую спицу позади левой, пропустите первую петлю и провяжите вторую за заднюю стенку лицевой, введите правую спицу в задние стенки обеих петель и провяжите 2ЛицВм за задние стенки.

Добавить петлю из протяжки Введите левую спицу по направлению от себя под нить между последней провязанной петлей и следующей петлей на левой спице, провяжите нить лицевой за заднюю стенку.

Добавить изнаночную из протяжки Введите левую спицу по направлению от себя под нить между последней провязанной петлей и следующей петлей на левой спице, провяжите изнаночной за заднюю стенку.

НП 4П (наклон вправо на четыре петли) Снимите 1П на спицу для кос и отведите назад, 3ЛицП, 1ЛицП со спицы для кос.

СПИНКА

На спицы большего размера наберите 138П.

Ряд 1 (ЛС) 1ЛицП, провяжите раппорт по схеме 4 раза, 1ЛицП.

Провязывая две кромочные лицевыми, вяжите по схеме до ряда 32, затем повторяйте ряды 33–46 (14 рядов) узора основных уголков, пока деталь не будет длиной 63,5 см от начала.

Формирование плеч и горловины

Следующий ряд (ЛС) Закройте 10П, вяжите, пока на спице не окажется 49П, присоедините второй моток и закройте центральные 20П для горловины, вяжите до конца.

Работая сразу с обеими сторонами, закройте по 10П в начале след. ряда (левое плечо), затем закройте по 3П с обеих сторон горловины — 4 раза, **ОДНОВРЕМЕННО** закрывая по 10П в начале след. 2 рядов, затем по 9П в начале след. 6 рядов.

ЛЕВАЯ ПОЛОЧКА

На спицы большего размера наберите 70П.

Ряд 1 (ЛС) 1ЛицП, провяжите раппорт из 34П по схеме — 2 раза, 1ЛицП.

Провязывая кромочные ЛицП, вяжите по схеме, пока деталь не будет длиной 45,5 см от начала, закончите рядом 36.

Формирование горловины и плеча

Ряд с убавлениями (ЛС) ЛицП, пока не останется 5П, 2ЛицВм, 3ЛицП.

Повторите ряд с убавлениями в каждом 2 ряду — 20 раз, затем в каждом 4 ряду — 2 раза, **ОДНОВРЕМЕННО**, когда деталь будет одной длины с деталью спинки до плеч, закройте 10П со стороны плеча — 2 раза, затем по 9П — 3 раза.

ПРАВАЯ ПОЛОЧКА

Вяжите как левую полочку, отразив выполнение горловины переносом убавлений на начало лицевых рядов следующим образом: 3ЛицП, 2ЛицВмЛ, вяжите до конца. Выполняйте формирование плеча в начале изнаночных рядов.

РУКАВА

На спицы большего размера наберите 70П.

Провязывая кромочные ЛицП, вяжите по схеме, пока деталь не достигнет длины 5 см от начала.

Прибавьте по 1П с каждой стороны в след. ряду (выполните петли из протяжки у кромочной и присоедините петли к узору), в каждом 6 ряду — 9 раз, затем в каждом 8 ряду — 5 раз — 100П.

Вяжите ровно, пока деталь не достигнет длины 43 см от начала. Закройте петли.

СБОРКА

Выполните блокировку деталей до нужного размера. Соедините плечевые швы.

Поместите маркеры в 25 см от линии плеча. Пришейте рукава между маркерами. Выполните боковые швы и швы рукавов.

Планка левой полочки

На спицы меньшего размера, держа работу лицевой стороной к себе, начиная от середины горловины спинки и заканчивая началом горловины переда, наберите 60ЛицП, затем наберите 96П вдоль края полочки — 156П.

Ряд 1 (изнаночный ряд) *2ЛицП, 2ИзнП, повторяйте от * до конца.

Провяжите еще 9 рядов резинкой 2 × 2.

Ряд с петлями для пуговиц (ИС) Провяжите 24П, закройте 2П, [вяжите, пока на спице не окажется 34П, закройте 2П] — 2 раза, вяжите до конца.

Следующий ряд Продолжайте вязать резинкой, набирая по 2П над каждым закрытыми в предыдущем ряду.

Провяжите еще 2 ряда резинкой. Закройте петли по резинке.

Планка правой полочки

На спицы меньшего размера, держа работу лицевой стороной к себе, наберите и провяжите 97ЛицП по краю правой полочки до начала горловины, а затем еще 61П до середины горловины спинки — 158П.

Начальный ряд (ИС) [2ИзнП, 2ЛицП] — 15 раз, 6ИзнП, * [2ЛицП, 2ИзнП] — 5 раз, 5ЛицП, 6ЛицП, 5ЛицП, 2ИзнП, повторите еще раз от *, [2ЛицП, 2ИзнП] — 4 раза. Провяжите первые 16П резинкой, затем провяжите узор А на след. 20П (см. ниже), провяжите 18П резинкой, затем провяжите узор А на след. 20П, провяжите 20П резинкой, провяжите узор Б на след. 2П (количество увеличится до 16П, см. ниже), вяжите до конца резинкой.

Продолжайте вязать по узору до 15 ряда тесьмы.

Узор А

(20П)

Ряд 1 (ЛС) 2ЛицП, 4ИзнП, 2ЛицВм, 1ЛицП, 1ИзнП из протяжки, 2ЛицП, 1ИзнП из протяжки, 1ЛицП, 2ЛицВмЛ, 4ИзнП, 2ЛицП.

Ряд 2 2ИзнП, 4ЛицП, 2ИзнП, 1ЛицП, 2ИзнП, 1ЛицП, 2ИзнП, 4ЛицП, 2ИзнП.

Ряд 3 2ЛицП, 3ИзнП, 2ЛицВм, 1ЛицП, 1ИзнП, 1П из протяжки, 2ЛицП, 1П из протяжки, 1ИзнП, 1ЛицП, 2ЛицВмЛ, 3ИзнП, 2ЛицП.

Ряд 4 2ИзнП, 3ЛицП, 2ИзнП, 1ЛицП, 4ИзнП, 1ЛицП, 2ИзнП, 3ЛицП, 2ИзнП.

Ряд 5 2ЛицП, 2ИзнП, 2ЛицВм, 1ЛицП, 1ИзнП, 1ЛицП, 1ИзнП из протяжки, 2ЛицП, 1ИзнП из протяжки, 1ЛицП, 1ИзнП, 1ЛицП, 2ЛицВмЛ, 2ИзнП, 2ЛицП.

Ряд 6 2ИзнП, 2ЛицП, 2ИзнП, 1ЛицП, 1ИзнП, 1ЛицП, 2ИзнП, 1ЛицП, 1ИзнП, 1ЛицП, 2ИзнП, 2ЛицП, 2ИзнП.

Ряд 7 2ЛицП, 1ИзнП, 2ЛицВм, [1ЛицП, 1ИзнП] — 2 раза, 1П из протяжки, 2ЛицП, 1П из протяжки, [1ИзнП, 1ЛицП] — 2 раза, 2ЛицВмЛ, 1ИзнП, 2ЛицП.

Ряд 8 2ИзнП, 1ЛицП, 2ИзнП, 2ИзнП, 1ЛицП, 1ИзнП, 1ЛицП, 4ИзнП, 1ЛицП, 1ИзнП, 1ЛицП, 2ИзнП, 1ЛицП, 2ИзнП.

Ряд 9 2ЛицП, 2ЛицВм, [1ЛицП, 1ИзнП] — 2 раза, 1ЛицП, 1ИзнП из протяжки, 2ЛицП, 1ИзнП из протяжки, [1ЛицП, 1ИзнП] — 2 раза, 1ЛицП, 2ЛицВмЛ, 2ЛицП.

Ряд 10 4ИзнП, [1ЛицП, 1ИзнП] — 2 раза, 1ЛицП, 2ИзнП, [1ЛицП, 1ИзнП] — 2 раза, 1ЛицП, 4ИзнП.

Ряд 11 1ЛицП, 2ЛицВм, [1ЛицП, 1ИзнП] — 3 раза, 1П из протяжки, 2ЛицП, 1П из протяжки, 1ИзнП, [1ЛицП, 1ИзнП] — 2 раза, 1ЛицП, 2ЛицВмЛ, 1ЛицП.

Ряд 12 3ИзнП, [1ЛицП, 1ИзнП] — 2 раза, 1ЛицП, 4ИзнП, [1ЛицП, 1ИзнП] — 2 раза, 1ЛицП, 3ИзнП.

Ряд 13 2ЛицВм, [1ЛицП, 1ИзнП] — 3 раза, 1ЛицП, 1ИзнП из протяжки, 2ЛицП, 1ИзнП из протяжки, [1ЛицП, 1ИзнП] — 3 раза, 1ЛицП, 2ЛицВмЛ.

Ряд 14 2ИзнП, [1ЛицП, 1ИзнП] — 3 раза, 1ЛицП, 2ИзнП, [1ЛицП, 1ИзнП] — 3 раза, 1ЛицП, 2ИзнП.

Ряд 15 Закройте петли по рисунку до центральных 2П верхушки, провяжите шнур из 2П на этих петлях до длины 5см, отрежьте нить и закрепите конец.

Узор Б

(2П, увеличиваются до 16П)

Ряд 1 (ЛС) 1ИзнП из протяжки, 2ЛицП, 1ИзнП из протяжки.

Ряд 2 1ЛицП, 2ИзнП, 1ЛицП.

Ряд 3 1ИзнП, 1П из протяжки, 2ЛицП, 1П из протяжки, 1ИзнП.

Ряд 4 1ЛицП, 4ИзнП, 1ЛицП.

Ряд 5 1ИзнП, 1ЛицП, 1ИзнП из протяжки, 2ЛицП, 1ИзнП из протяжки, 1ЛицП, 1ИзнП.

Ряд 6 1ЛицП, 1ИзнП, 1ЛицП, 2ИзнП, 1ЛицП, 1ИзнП, 1ЛицП.



Ряд 7 1ИзнП, 1ЛицП, 1ИзнП, 1П из протяжки, 2ЛицП, 1П из протяжки, 1ИзнП, 1ЛицП, 1ИзнП.

Ряд 8 1ЛицП, 1ИзнП, 1ЛицП, 4ИзнП, 1ЛицП, 1ИзнП, 1ЛицП.

Ряд 9 1ИзнП, 1ЛицП, 1ИзнП, 1ЛицП, 1ИзнП из протяжки, 2ЛицП, 1ИзнП из протяжки, 1ЛицП, 1ИзнП, 1ЛицП, 1ИзнП.

Ряд 10 [1ЛицП, 1ИзнП] — 2 раза, 1ЛицП, 2ИзнП, [1ЛицП, 1ИзнП] — 2 раза, 1ЛицП.

Ряд 11 1ИзнП, [1ЛицП, 1ИзнП] — 2 раза, 1П из протяжки, 2ЛицП, 1П из протяжки, 1ИзнП, [1ЛицП, 1ИзнП] — 2 раза.

Ряд 12 [1ЛицП, 1ИзнП] — 2 раза, 1ЛицП, 4ИзнП, [1ЛицП, 1ИзнП] — 2 раза, 1ЛицП.

Ряд 13 1ИзнП, [1ЛицП, 1ИзнП] — 2 раза, 2ЛицП, 1ИзнП из протяжки, 2ЛицП, 1ИзнП из протяжки, [1ЛицП, 1ИзнП] — 3 раза.

Ряд 14 [1ЛицП, 1ИзнП] — 3 раза, 1ЛицП, 2ИзнП, [1ЛицП, 1ИзнП] — 3 раза, 1ЛицП.

Ряд 15 Закройте петли по рисунку, кроме центральных 2П, провяжите шнур из 2П на этих петлях до длины 5 см, обрежьте и закрепите нить.

Пришейте кончики шнура, чтобы получить петли для пуговиц. Выполните шов посередине горловины спинки. Пришейте большие пуговицы на уровне петель в 1,5 см от края левой полочки, укрепив их маленькими пуговицами с другой стороны. Пришейте оставшиеся маленькие пуговицы с изнаночной стороны планки на правой полочке напротив внутренних петель.

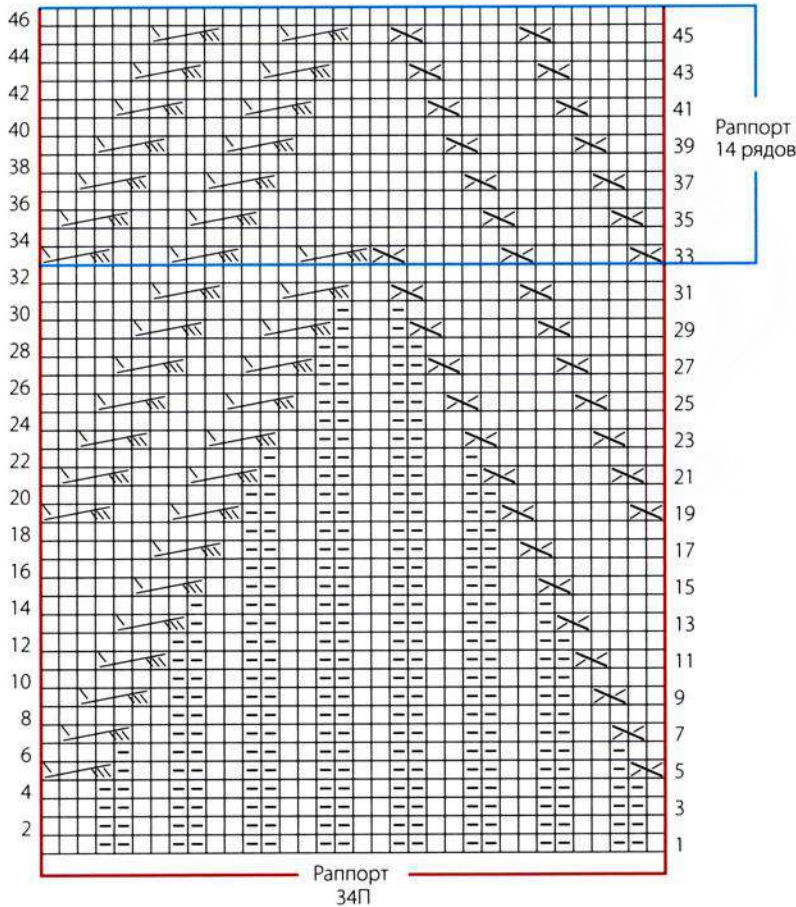

Как читать схему

- ЛицП на ЛС, ИзнП на ИС левый поворот
- ИзнП на ЛС, ЛицП на ИС НП 4П

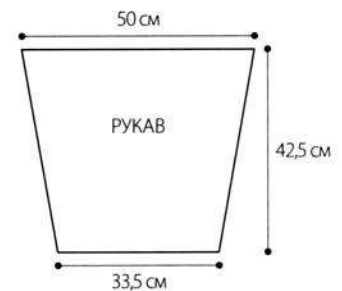
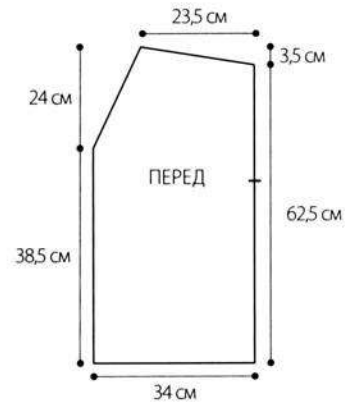



ПУЛОВЕР-ПОКРЫВАЛО

Когда меня попросили создать то, что мне хочется, я запаниковала. Как и большинству творческих людей, мне нужны исходные требования. В попытках сосредоточиться я остановилась на идее полотна из мотивов с косами — вариации на тему, над которой я работала. Один простой мотив, повторенный четыре раза, превращается в нечто большее, и простая идея оказалась просто великолепной. Мы воссоздали оригинальный пуловер ради единственного фото в этой книге. Оригинал представлен на странице 103.



РАЗМЕРЫ

S (M, L). На фото размер M.

РАЗМЕРЫ ГОТОВОГО ИЗДЕЛИЯ

По груди: 101,5 (111,5, 122) см

По талии: 83,5 (91,5, 99) см

Длина: 56 (61, 66) см

По плечу: 37,5 (40,5, 45,5) см

МАТЕРИАЛЫ

Оригинальная пряжа

15 (17, 20) мотков по 50 г (в каждом около 86 м)

Adrienne Vittadini JCA Eva (шерсть, альпака)

оттенка # 11 Green (3) или любая другая со схожими характеристиками.

• Вариант пряжи

11 (12, 14) мотков по 50 г (в каждом около 132 м)

Brooklyn Tweed Arbor (кроссбредная шерсть) оттенка

Gale (3) или любая другая со схожими характеристиками.

• по одной паре спиц № 4 и 6 (3,5 и 4 мм) либо размера, при котором получается нужная плотность

• одна пара круговых спиц №4 (3,5 мм) длиной 40 см

• вспомогательная спица для кос

• дополнительные спицы

• маркеры для петель

ПЛОТНОСТЬ

• 23П и 36 рядов равны 10 см по схемам спицами большего размера.

• 24П и 48 рядов равны 10 см платочной вязкой спицами меньшего размера.

ОБЯЗАТЕЛЬНО ПРОВЕРЬТЕ ПЛОТНОСТЬ.

ПРИМЕЧАНИЕ

Свитер вяжется из 6 секций, которые позже сшиваются.

ОСОБЫЕ ПРИЕМЫ

ПК 6П Снимите 2П на спицу для кос, отведите назад, 4ЛицП, 2ЛицП со спицы для кос.

ЛК 6П Снимите 4П на спицу для кос, отведите вперед, 2ЛицП, 4ЛицП со спицы для кос.

ПКИ 6П Снимите 2П на спицу для кос, отведите назад, 4ЛицП, 2ИзнП со спицы для кос.

ЛКИ 6П Снимите 4П на спицу для кос, отведите вперед, 2ИзнП, 4ЛицП со спицы для кос.

Добавить петлю из протяжки Введите левую спицу по направлению от себя под нить между последней провязанной петлей и следующей петлей на левой спице, провяжите нить лицевой за заднюю стенку.

Добавить изнаночную из протяжки Введите левую спицу по направлению от себя под нить между последней провязанной петлей и следующей петлей на левой спице, провяжите изнаночной за заднюю стенку.

Правый поворот 2ЛицВм, оставив петлю на левой спице, провяжите первую петлю снова лицевой, снять обе петли со спицы.

НИЖНИЕ СЕКЦИИ (2 ДЕТАЛИ)

На спицы большего размера наберите 4П. Провяжите ряд ИзнП.

Следующий ряд (ЛС) 1ЛицП, 1П из протяжки, 2ЛицП, 1П из протяжки, 1ЛицП.

Провяжите 1 ряд ИзнП.

Следующий ряд [2ЛицП, 1П из протяжки] — 2 раза, 2ЛицП — 8П.

Провяжите 1 ряд ИзнП.

Начиная с ряда 1, вяжите по схеме до ряда 90 (100, 108) — 118 (128, 136)П, длина детали должна быть около 25,5 (28, 30,5) см от начала (измеренная по центру). *

Перейдите на спицы меньшего размера и провяжите 1 ряд ЛицП, убавив по 5П в каждом раппорте из кос по 14П следующим образом: [2ЛицВм, 1ЛицП] — 4 раза, 2ЛицВм — 98 (108, 116)П.

Вяжите платочной вязкой (только лицевые) 5 см, закончите лицевым рядом.

Закройте петли как лицевые на ИС.

СЕКЦИЯ ГОРЛОВИНЫ СПИНКИ

Вяжите как нижнюю секцию до * — 118 (128, 136)П.

Формирование плеч и горловины

Закройте по 8 (10, 11)П в начале след. 2 рядов, затем по 9 (10, 11)П в начале след. 6 рядов, **ОДНОВРЕМЕННО** закройте центральные 24П для горловины и, работая сразу с обеими сторонами, закройте по обе стороны горловины по 4П — 3 раза.

СЕКЦИЯ ГОРЛОВИНЫ ПЕРЕДА

Вяжите как нижнюю секцию до ряда 80 (90, 98) — 108 (118, 126)П.

Формирование горловины и плеча

Отложите центральные 32П на дополнительную спицу для горловины и, работая с обеими сторонами сразу, закройте с каждой стороны горловины по 3П — 1 раз, по 2П — 1 раз, затем убавляйте по 1П в каждом 2 ряду — 3 раза. **ОДНОВРЕМЕННО**, когда деталь будет одной длины с деталью спинки до плеча, сформируйте плечо, как на секции горловины спинки.

СХЕМА 1 – ВТОРАЯ ПОЛОВИНА

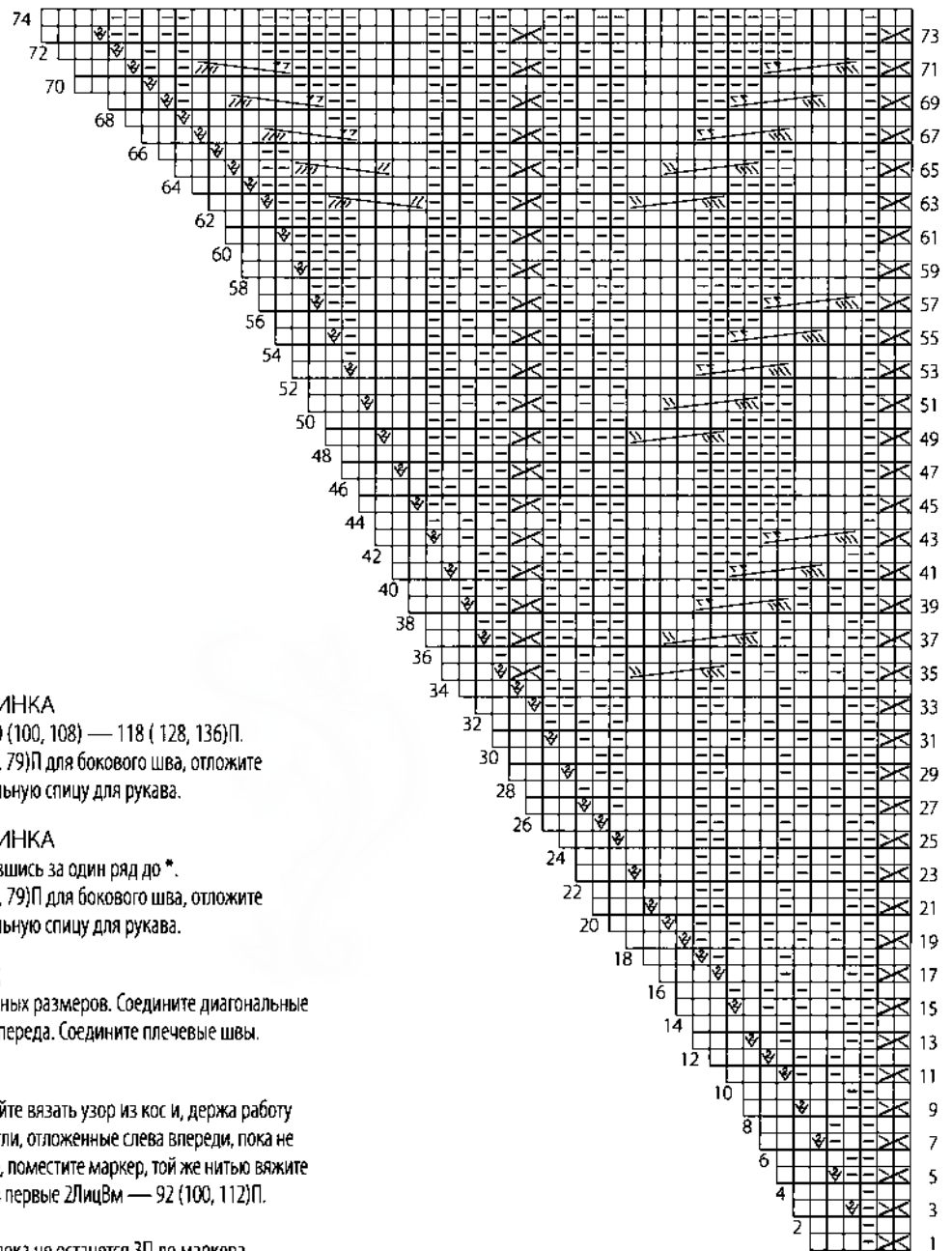

ЛЕВЫЙ ПЕРЕД И ПРАВАЯ СПИНКА

Вяжите как нижнюю секцию до ряда 90 (100, 108) — 118 (128, 136)П.

Следующий ряд (ЛС) Закройте 71 (77, 79)П для бокового шва, отложите оставшиеся 47 (51, 57)П на дополнительную спицу для рукава.

ПРАВЫЙ ПЕРЕД И ЛЕВАЯ СПИНКА

Вяжите как нижнюю секцию, остановившись за один ряд до *.

Следующий ряд (ИС) Закройте 71 (77, 79)П для бокового шва, отложите оставшиеся 47 (51, 57)П на дополнительную спицу для рукава.

СОБЕРИТЕ СПИНКУ И ПЕРЕД

Выполните блокировку деталей до нужных размеров. Соедините диагональные швы, чтобы получить детали спинки и переда. Соедините плечевые швы.

РУКАВА

Спицами большего размера продолжайте вязать узор из кос и, держа работу лицевой стороной к себе, провяжите петли, отложенные слева впереди, пока не останется 2П, 2ЛицВм с наклоном влево, поместите маркер, той же нитью вяжите петли с правой секции спинки, провяжав первые 2ЛицВм — 92 (100, 112)П.

Провяжите 3 ряда ровно.

Ряд с убавлениями (ЛС) Провяжите, пока не останется 3П до маркера, 2ЛицВм, 2ЛицП, 2ЛицВмЛ, дальше по схеме.

Повторите ряд с убавлениями в каждом 4 ряду — 14 (17, 21) раз — 62 (64, 68) П.

Вяжите ровно до длины рукава 26,5 (64, 68) см. Закончите изнаночным рядом. Перейдите на спицы меньшего размера и провяжите 1 ряд, убавляя по 5П в каждом раппорте из кос, как раньше — 52 (54, 58)П. Закройте петли как лицевые на ИС.

СБОРКА

Соедините боковые швы и швы рукавов.

Отделка горловины

Держа работу лицевой стороной к себе, на круговые спицы, начиная от середины горловины спинки и до отложенных петель впереди, наберите 39ЛицП,

затем провяжите отложенные П и наберите 39ЛицП до середины спинки — 110П. Соедините вязание в круг и вяжите следующим образом:

Ряд 1 1ЛицП, 32П резинкой 2 × 2, центральные 32П узором из кос, 38П резинкой 2 × 2, правый поворот, поместите маркер начала круга.

Продолжайте вязать таким образом, выполняя правый поворот через один ряд посередине спинки, пока отделка не достигнет ширины 5,5 см. Провяжите 1 ряд ЛицП, убавив по 5П в каждом раппорте из кос, как ранее. Закройте оставшиеся 100П как изнаночные.

При необходимости выполните блокировку всего изделия до нужного размера.*

СХЕМА 1 – ПЕРВАЯ ПОЛОВИНА

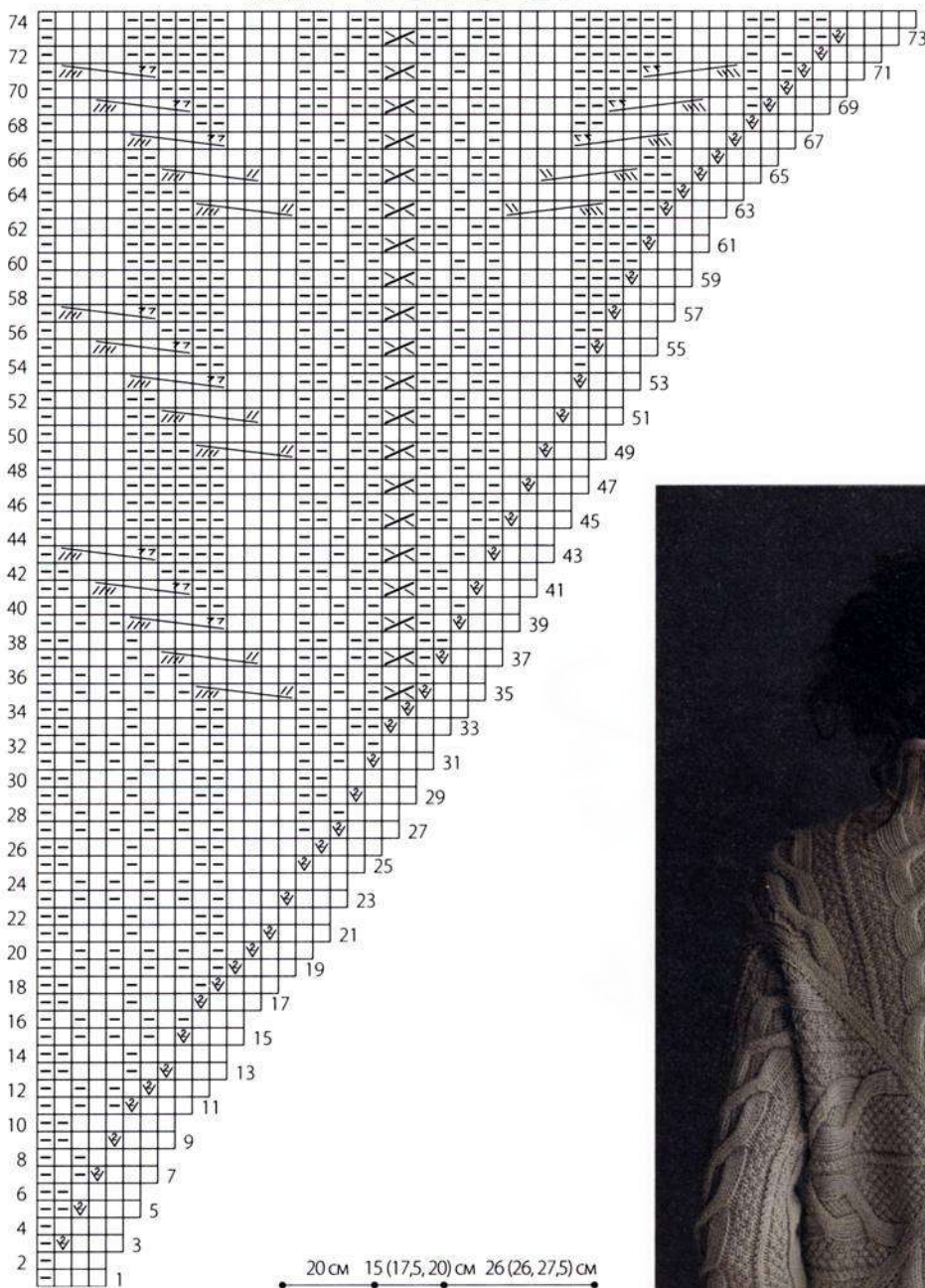

Как читать схему

- ЛицП на ЛС, ИзнП на ИС
- ИзнП на ЛС, ЛицП на ИС
- 1ИзнП из протяжки на ЛС, 1П из протяжки на ИС
- Правый поворот
- ПК 6П
- ЛК 6П
- ПКИ 6П
- ЛКИ 6П



СХЕМА 2 – ВТОРАЯ ПОЛОВИНА

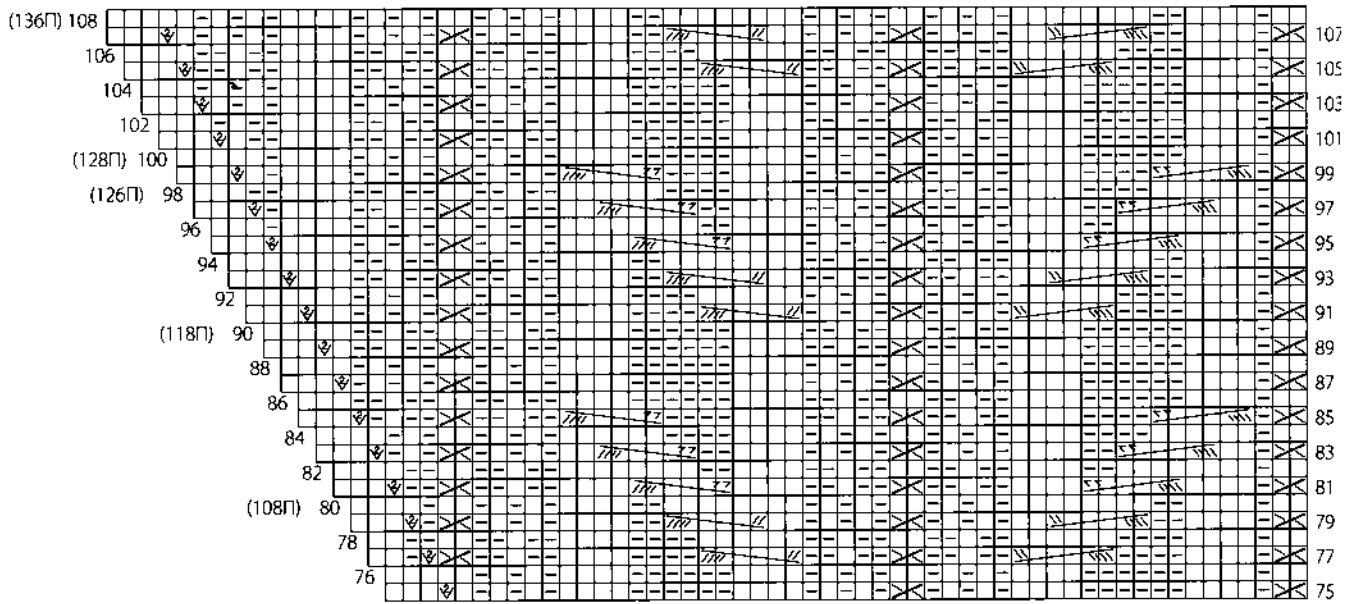

Как читать схему





- | | |
|---|---|
| □ ЛицП на ЛС, ИзнП на ИС |  ПК 6П |
| ▣ ИзнП на ЛС, ЛицП на ИС |  ЛК 6П |
| ▤ 1ИзнП из протяжки на ЛС,
1П из протяжки на ИС |  ПКИ 6П |
| |  ЛКИ 6П |
|  Правый поворот | |

СХЕМА 2 – ПЕРВАЯ ПОЛОВИНА



ЗИМА 2000/01

КОРОЛЕВА КОС

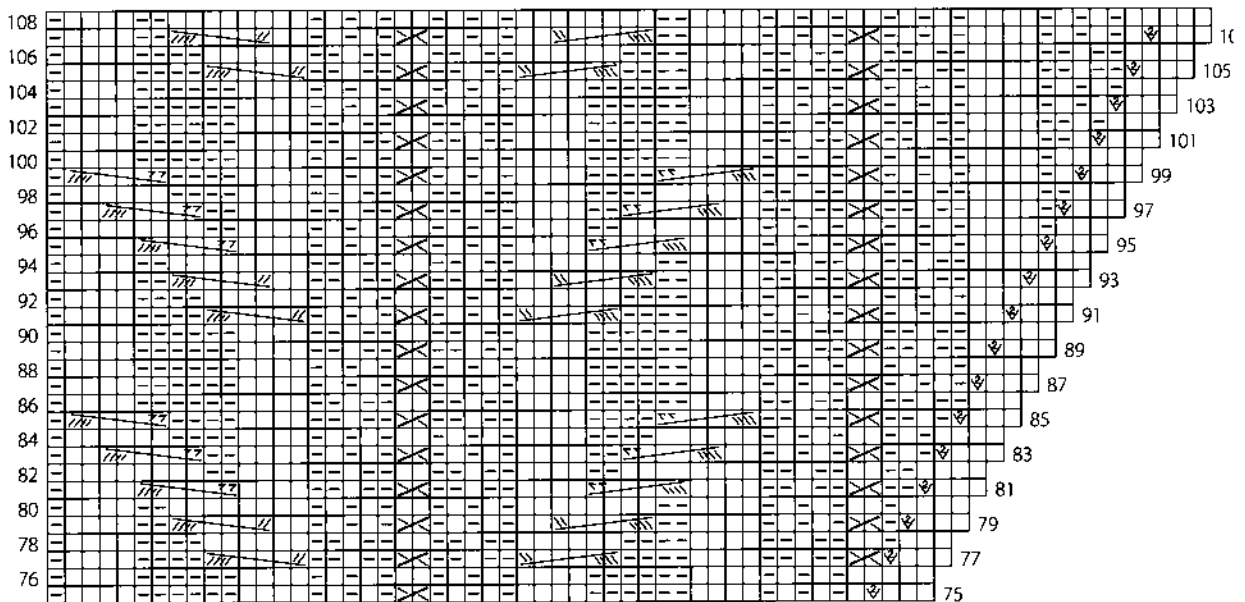
Одним знойным летом четырнадцатилетняя Нора Гоан занялась вязанием, чтобы спастись от жары. «Меня научила подруга, — вспоминает она. — Это был отличный повод оправдать свое сидение в доме под кондиционером». Позже она открыла для себя коллекцию книг Элизабет Циммерманн и влюбилась в вязание.

Учась в Университете Брауна в Провиденсе, Род-Айленд, Нора мечтала стать ученым: карьера в области вязания ей даже в голову не приходила. «Несколько моих моделей напечатали, пока я училась, — объясняет она. — Мне не приходило в голову, что этим можно зарабатывать». Сегодня Нора — директор по дизайну в JCA — компании, занимающейся поставками пряжи Reynolds, Unger и Adrienne Vittadini. Известно, что она создает более 60 моделей свитеров в год и признает, что это впечатляющее количество. Первая модель Норы для Vogue Knitting — безрукавка бронзового оттенка с рисунком из кос и ажуров — появилась на страницах в выпуске «Весна/Лето» 1987 года.

«Мне нравится вызов, стоящий за изобретением сложных кос, и я люблю вязать «показушные» вещи — такие свитера, что люди подходят и спрашивают: «Это невероятно! Как ты это связала?! — утверждает дизайнер, прозванная Королевой Кос. — Я придумала этот свитер после того, как обучала класс вязанию мотивов с косами. Создав более сложную вариацию из этих кос, я решила испытать себя и превратить их в мотивы. Я выбрала пряжу, смесь шерсти и альпаки, за ее уникальную структуру. У нее твердая поверхность, хорошо держащая рисунок и детали, но в то же время она невероятно мягкая и нежная, что важно при вязании свитера с косами, так как он может быть слишком толстым. Помимо плетения кос, в остальном форма этой модели очень простая. Мне нравится носить простые вещи, но вязать я люблю сложные — и этот свитер соединяет оба этих качества!»



ПУЛОВЕР С КОКЕТКОЙ «ФЭР-АЙЛ»

Основанный на древних орнаментах «пэйсли», которые создавались в Индии для богатых дам викторианской эпохи, этот свитер связан с кокеткой в традиционном стиле Лоппейса, но с более широкими рукавами, свободным высоким воротником и простыми наборными краями без резинки. Он был создан из разноцветной яркой пряжи, выдержавшей испытание временем, как и стиль Лоппейса.



РАЗМЕРЫ

XS (S, M, L, XL). На фото размер M.

РАЗМЕРЫ ГОТОВОГО ИЗДЕЛИЯ

По груди: 96,5 (104, 111,5, 117, 122) см

Длина: 57 (59,5, 61, 63,5, 64,5) см

По плечу 40,5 (42, 44, 45,5, 48) см

МАТЕРИАЛЫ

- Оригинальная пряжа и цвета
- 5 (6, 5, 7, 7) мотков по 1007 (в каждом около 100м) Istex Alafosslopi (шерсть) оттенка # 389 Burnt Red (ОЦ)  или любая другая со схожими характеристиками.

2 мотка # 452 DK Grey Tweed (Б) по одному моточку # 166 Jade (А), # 719 Field (В) и # 392 Rust (Г)

- Варианты цветов
- # 1238 Dusk Red (ОЦ), # 9967 Teal Heather (А), # 0053 Acorn Heather (В), # 9964 Golden Heather (Б), # 9971 Amber Heather (Г)

- одна пара круговых спиц №10 (6 мм) длиной 60 см либо размера, при котором получается нужная плотность
- по одной паре круговых спиц № 8 и 10 (5 и 6 мм) длиной 40 см
- маркеры для петель
- дополнительные спицы

ПЛОТНОСТЬ

13П и 18 рядов равны 10 см лицевой гладью спицами большего размера.

ОБЯЗАТЕЛЬНО ПРОВЕРЬТЕ ПЛОТНОСТЬ.

ПРИМЕЧАНИЕ

Перед, спинка и рукава вяжутся цельными до пройм.

ПЕРЕД И СПИНКА

На более длинные спицы большего размера пряжей ОЦ наберите 124 (134, 144, 150, 156)П Замкните в круг, не перекручивая петли, пометьте маркером начало ряда. Вяжите рядами лицевой глади (только ЛицП), пока деталь не достигнет длины 33 (35,5, 37, 38) см от начала.

Следующий ряд 58 (63, 67, 70, 73)ЛицП, отложите след. 8 (9, 10, 10, 11)П для подмышки, дальше ЛицП, пока не останется 4 (4, 5, 5, 5)П, снимите последние П круга и первые 4 (5, 5, 5, 6)П след. круга на дополнительную спицу для подмышек, пропустив маркер. Не обрезайте нить.

РУКАВА

На более короткие спицы меньшего размера нитью ОЦ наберите 44 (44, 46, 46, 48)П. Соедините в круг, не перекручивая петли, и пометьте маркером начало ряда. Вяжите рядами лицевой глади, пока деталь не достигнет длины 23 (23, 23, 20, 15) см от начала.

Ряд с прибавлениями 1ЛицП, 1П из протяжки, ЛицП, пока не останется одна П, 1П из протяжки, 1ЛицП.

Повторите ряд с прибавлениями в каждом 8 ряду — 3 (4, 4, 5, 6) раз — 52 (54, 56, 58, 62)П.

Вяжите ровно, пока деталь не будет равна 44,5 см от начала. Снимите последние 4 (4, 5, 5, 5)П и первые 4 (5, 5, 5, 6)П на дополнительную спицу для подмышки — 44 (45, 46, 48, 51)П.

Снимите петли первого рукава на дополнительную спицу.

КОКЕТКА

Более длинными спицами большего размера нитью ОЦ провяжите 44 (45, 46, 48, 51)ЛицП первого рукава, 54 (58, 62, 65, 67)П переда, 44 (45, 46, 48, 51)П второго рукава, а затем 54 (58, 62, 65, 67)П спинки — 196 (206, 216, 226, 236)П. Пометьте маркером начало круга.

Следующий ряд ЛицП, равномерно прибавьте 4П — 200 (210, 220, 230, 240)П. Провяжите ровно 0 (2, 2, 4, 4) рядов.

Начало узора

Вяжите ряды 1–36 таблицы, переходя на более короткие спицы при необходимости, — 120 (126, 132, 138, 144)П.

Нитью ОЦ провяжите ровно 1 круг.

Ряд с убавлениями *4ЛицП, 2ЛицВм; повторяйте от * — 100 (105, 110, 115, 120)П.

Следующий ряд с убавлениями * 1ЛицП, 2ЛицВм, повторяйте от *, завершите 4 (0,2,4,0)ЛицП — 68 (70, 74, 78, 80)П.

Перейдите на спицы меньшего размера.

Провяжите ЛицП 1 круг. Провяжите резинкой 1 × 1 6,5 см. Перейдите на нить цвета Б и провяжите еще 1 круг резинкой.

Закройте петли свободно.

СБОРКА

Выполните блокировку деталей до нужного размера.

Трикотажным швом петля в петлю (см. с. 174) сшейте подмышки.

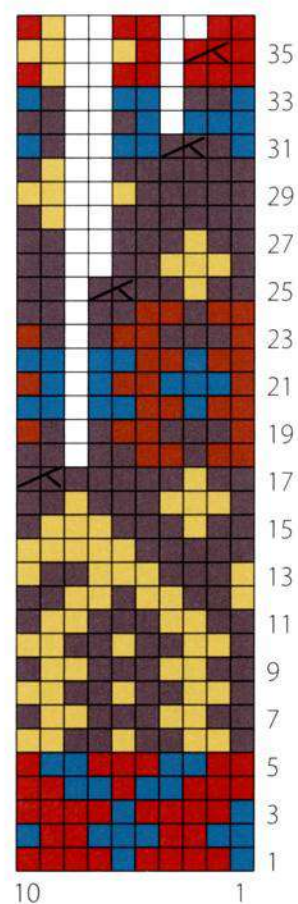

Как читать схему

- ОЦ
- А
- Б
- В
- Г
- нет П
- ⊗ 2ЛицВм

ДЛЯ НЕГО И ДЛЯ НЕЕ

Мужской свитер с высоким воротом и парный женский кардиган из классной пряжи Tribeca loft. Здесь есть общие элементы отделки, но не слишком копирующие друг друга — оба изделия связаны чулочной гладью, контрастирующей с глубоким рисунком узором зигзаг.

ЕГО ПУЛОВЕР



РАЗМЕРЫ

Мужской S (M, L, XL). На фото размер M.

РАЗМЕРЫ ГОТОВОГО ИЗДЕЛИЯ

По груди: 106,5 (113, 118, 123) см

Длина: 63,5 (63,5, 66, 68,6) см

По плечу: 53 (53, 56, 58,5) см

МАТЕРИАЛЫ

- Оригинальная пряжа
24(25, 27, 29) мотков по 50 г (в каждом около 48м)
Adrienne Vittadini Yarns/JCA Emma (хлопок, вискоза, шелк) оттенка #11 Тауре (5) или любая другая со схожими характеристиками.
- Вариант пряжи
15 (15, 17, 18) мотков по 50 г (в каждом около 80 м)
Katia Big Alabama (хлопок, акрил) оттенка #6 Beige (5) или любая другая со схожими характеристиками.
- по одной паре спиц № 8 и 9 (5 и 5,5 мм) либо размера, при котором получается нужная плотность
- одна пара круговых спиц № 8 (5 мм) длиной 40 см

ПЛОТНОСТЬ

- 14П и 19 рядов равны 10 см лицевой гладью спицами большего размера.
 - 20П и 20 рядов равны 10 см узором «крученный рубчик» спицами меньшего размера.
- ОБЯЗАТЕЛЬНО ПРОВЕРЬТЕ ПЛОТНОСТЬ.

КРУЧЕНЫЙ РУБЧИК

(число петель кратно 5 + 1)

Ряд 1 (ЛС) * 1ЛицП, 1ИзнП, провяжите вторую петлю на левой спице лицевой за заднюю стенку, затем снимите обе петли на правую спицу, 1ИзнП; повторяйте от *, пока не останется 1П, 1ЛицП.

Ряд 2 * 1ИзнП, 1ЛицП, снимите непровязанной вторую петлю с левой спицы, нить впереди, провяжите изнаночной первую петлю на левой спице, затем снимите обе петли вместе, 1ЛицП; повторяйте от *, последняя — ИзнП.

Повторяйте ряды 1 и 2.

СПИНКА

На спицы меньшего размера наберите 74 (78, 82, 86)П.

Вяжите резинкой 2 × 2 6,5 см. Перейдите на спицы большего размера.

Продолжайте вязать лицевой гладью (ЛицП на ЛС, ИзнП на ИС), пока деталь не достигнет длины 37 (37, 38, 39,5) см от начала, завершите лицевым рядом. Перейдите на спицы меньшего размера. Провяжите 1 ряд ИзнП, равномерно прибавив 32 (33, 34, 35)П — 106 (111, 116, 121)П.

Дальше вяжите крученым рубчиком 26,5 (26,5, 28, 29) см. Закройте петли.



ПЕРЕД

Вяжите как спинку, пока деталь не достигнет длины 56 (56, 58,5, 61) см от начала.

Формирование горловины

Следующий ряд (ЛС) Провяжите 46 (48, 50, 52)П, присоедините 2 моток и закройте по центру 14 (15, 16, 17)П, вяжите до конца.

Работая с обеими сторонами сразу, закройте с каждого края горловины по 4П — 1 раз, по 3П — 1 раз, по 2П — 2 раза, затем по 1П — 1 раз.

Вяжите ровно, пока деталь не будет такой же длины, как спинка.

Закройте оставшиеся 34 (36, 38, 40)П с каждой стороны для плеча.

РУКАВА

На спицы меньшего размера наберите 46 (46, 50, 50)П. Вяжите резинкой 2 × 2 — 6,5 см. Перейдите на спицы большего размера.

Продолжайте вязать лицевой гладью, прибавляя по 1П с каждой стороны в каждом 4 ряду — 17 (17, 16, 18) раз — 80 (80, 82, 86)П.

Вяжите ровно, пока деталь не будет равна 43 см от начала, завершите лицевым рядом. Перейдите на спицы меньшего размера.

Провяжите 1 ряд ИзнП, равномерно прибавив 31 (31, 34, 35)П — 111 (111, 116, 121)П.

Вяжите ровно, пока деталь не будет равна 53 см от начала. Закройте петли.

СБОРКА

Выполните блокировку деталей до нужного размера. Соедините плечевые швы.

Ворот

На круговые спицы равномерно наберите как по краю горловины 84 (84, 88, 88) ЛицП. Соедините в круг и пометьте маркером начало ряда.

Вяжите резинкой 2 × 2 18 см. Закройте петли.

Вшейте рукава по краю кокетки в рубчик. Соедините боковые швы и швы рукавов.*

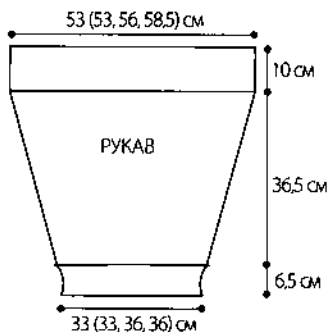
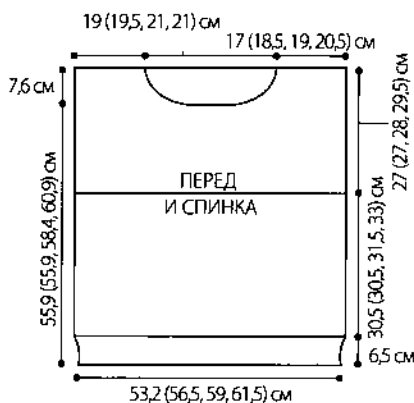

ЕЕ КАРДИГАН



РАЗМЕРЫ

S (M, L, XL). На фото размер M.



РАЗМЕРЫ ГОТОВОГО ИЗДЕЛИЯ

По груди (в застегнутом виде): 100 (105, 110,5, 115,5) см

Длина: 52 (53, 54,5, 56) см

По плечу: 47 (49, 52, 55) см

МАТЕРИАЛЫ

- Оригинальная пряжа 17 (18, 20, 21) мотков по 50 г (в каждом около 48м) Adrienne Vittadini Yarns/JCA Emma (хлопок, вискоза, шелк) оттенка # 19 LT Green  или любая другая с похожими характеристиками.
- Вариант пряжи 11 (11, 13, 14) мотков по 50 г (в каждом около 80 м) Katia Big Alabama (хлопок, акрил) оттенка # 19 Lemon Yellow  или любая другая со схожими характеристиками.
- по одной паре спиц № 8 и 9 (5 и 5,5 мм) либо размера, при котором получается нужная плотность
- шесть пуговиц 25 мм
- съемные маркеры для петель

ПЛОТНОСТЬ

- 14П и 19 рядов равны 10 см лицевой гладью спицами большего размера.
 - 20П и 20 рядов равны 10 см узором «крученный рубчик» спицами меньшего размера.
- ОБЯЗАТЕЛЬНО ПРОВЕРЬТЕ ПЛОТНОСТЬ.**



КРУЧЕНЫЙ РУБЧИК

(число петель кратно 5 + 1)

Ряд 1 (ЛС): * 1ЛицП, 1ИзнП, провяжите вторую петлю на левой спице лицевой за заднюю стенку, затем снимите обе петли на правую спицу, 1ИзнП; повторяйте от *, пока не останется 1П, 1ЛицП.

Ряд 2 * 1ИзнП, 1ЛицП, снимите непроязанную вторую петлю с левой спицы, нить впереди, провяжите изнаночной первую петлю на левой спице, затем снимите обе петли вместе, 1ЛицП; повторяйте от *, последняя — ИзнП. Повторяйте ряды 1 и 2.

СПИНКА

На спицы большего размера наберите 68 (72, 76, 79)П. Провяжите 2 ряда изнаночными.

Начните с лицевого ряда, вяжите лицевой гладью (ЛицП на ЛС, ИзнП на ИС), пока деталь не достигнет длины 26,5 см от начала, завершите лицевым рядом. Перейдите на спицы меньшего размера.

Провяжите 1 ряд ИзнП, равномерно прибавив 28 (29, 30, 32)П — 96 (101, 106, 111)П.

Продолжайте вязать крученым рубчиком еще 25,5 (26,5, 28, 29)см. Закройте петли.

ЛЕВАЯ ПОЛОЧКА

На спицы большего размера наберите 35 (37, 39, 41)П. Провяжите 2 ряда ИзнП. Начните с лицевого ряда, вяжите лицевой гладью (ЛицП на ЛС, ИзнП на ИС), пока деталь не будет равна 26,5 см от начала, завершите лицевым рядом.

Перейдите на спицы меньшего размера.

Провяжите 1 ряд ИзнП, равномерно прибавив 13 (14, 14, 15)П — 48 (51, 53, 56)П.

Следующий ряд (ЛС) 1 (0, 1, 0)ИзнП, повторяйте от * в первом ряду крученым рубчиком, последние петли ряда: 1ЛицП, 1 (0, 1, 0)ИзнП.

Продолжайте вязать таким образом, пока деталь не достигнет длины 44,5 (45,5, 47, 48) см от начала, завершите лицевым рядом.

Формирование горловины

Следующий ряд (ИС) Закройте 6 (6, 7, 7)П, вяжите по узору до конца.

Продолжайте формировать горловину, закрыв со стороны горловины 6П — 1 раз, по 3П — 2 раза, затем 2П — 1 раз — 28 (31, 32, 35)П.

Вяжите ровно, пока деталь не будет такой же длины, как спинка. Закройте петли.

ПРАВАЯ ПОЛОЧКА

Вяжите в соответствии с левой полочкой, отразив зеркально формирование горловины (в начале лицевых рядов).

РУКАВА

На спицы большего размера наберите 37 (38, 40, 41)П. Провяжите 2 ряда ИзнП. Начните с лицевого ряда, продолжайте вязать лицевой гладью, прибавляя по 1П с каждой стороны в каждом 6 ряду — 8 (9, 10, 11) раз — 53 (56, 60, 63)П. Вяжите ровно, пока деталь не достигнет длины 38 (38, 39,5, 39,5) см от начала.

Следующий ряд (ЛС) 1ЛицП, 1П из протяжки, ЛицП до 1 последней П, 1П из протяжки, 1ЛицП.

Провяжите 1 ряд ИзнП.

Повторите последние 2 ряда еще 6 раз — 67 (70, 74, 77)П. Закройте петли.

СБОРКА

Выполните блокировку деталей до нужных размеров. Соедините плечевые швы.

Отделка горловины

На спицы меньшего размера равномерно наберите по краю горловины 86 (86, 90, 90)ЛицП. Вяжите резинкой 2 × 2 — 3 см. Закройте петли.

Поместите маркеры в 23,5 (24,5, 26, 27,5) см от линии плеча на деталях спинки и полочек. Вшейте рукава в проймы между маркерами.

Соедините боковые швы и швы рукавов.

Планка полочек

На спицы меньшего размера, держа работу лицевой стороной к себе, равномерно наберите 78 (80, 82, 84)ЛицП по краю левой полочки. Вяжите резинкой 2 × 2 — 3 см. Закройте петли. Поместите маркеры для пуговиц в 2 см от верхнего и нижнего краев и 4 — равномерно между ними. Провяжите планку правой полочки аналогично левой, выполняя петли напротив маркеров: на-кид, 2ЛицВм (или 2ИзнВм, по резинке).

Пришейте пуговицы. *

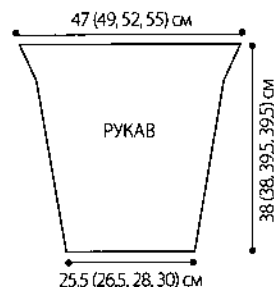
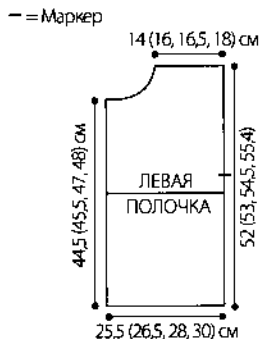

ЗИМА 2003

КАРДИГАН ПО КОСОЙ

Признанный факт: платочная вязка математически идеальна для вязания по косой. Структура каждой секции, связанной по косой, подчеркивается переходами цветов меланжевой пряжи, а геометричный узор прекрасно дополняется краями без застежки, четкими формами и обнимающим шею воротом.



РАЗМЕРЫ

XS (S, M, L, XL). На фото размер S.



РАЗМЕРЫ ГОТОВОГО ИЗДЕЛИЯ

По груди (в застегнутом виде): 101,5 (111,5, 122, 132, 142) см

Длина: 58,5 (61, 65, 68,5, 70,5) см

По плечу: 43 (46, 48, 51, 53) см

МАТЕРИАЛЫ

- Оригинальная пряжа
14 (16, 17, 19, 20) мотков по 50 г (в каждом около 96 м) Reynolds/JCA Odyssey (шерсть) оттенка # 502 DK Green  или любая другая со схожими характеристиками.
- Вариант пряжи
7 (8, 9, 10, 10) мотков по 100 г (в каждом около 192 м) Malabrigo Hojas (мериновое шерсть «супервош») оттенка RIO880 Hojas  или любая другая со схожими характеристиками.
- одна пара спиц № 7 (4,5 мм) либо размера, при котором получается нужная плотность
- одна пара круговых спиц № 7 (4,5 мм) длиной 74 см
- съемные маркеры для петель

ПЛОТНОСТЬ

19П и 36 рядов равны 10 см платочной вязкой спицами № 7 (4,5 мм)

ОБЯЗАТЕЛЬНО ПРОВЕРЬТЕ ПЛОТНОСТЬ.

ОСОБЫЕ ПРИЕМЫ

Ряд с убавлениями *ЛицП, пока не останется 2П до маркера, 2ЛицВМЛ, пройдите маркер, 2ЛицВМ, повторяйте от * до конца.

ПРИМЕЧАНИЯ

- 1) Закрытие петель на 3 спицах отмечено на схемах красными линиями.
- 2) Всегда набирайте петли, держа работу лицевой стороной к себе.
- 3) Всегда закрывайте петли на 3 спицах, держа детали лицевыми сторонами друг к другу.

СПИНКА

Секция 1

На круговые спицы методом «от короткой нити» наберите 144 (156, 174, 186, 198)П. Не соединяйте в круг, вяжите возвратными рядами.

* **Ряд 1** 48 (52, 58, 62, 66)ЛицП, поместите маркер, 48 (52, 58, 62, 66)ЛицП, поместите маркер, 48 (52, 58, 62, 66)ЛицП.



Ряд 2 (ЛС) Провяжите ряд с убавлениями (см. Особые приемы).

Ряд 3 ЛицП.

Повторите последние 2 ряда — 22 (24, 27, 29, 31) раза, между маркерами будет 2П. Удалите маркеры.

Снимите первые 26 (28, 31, 33, 35)П на прямую спицу. Держа концы двух спиц в середине работы, закройте петли на трех спицах.

Секция 2

На круговые спицы наберите 48 (52, 58, 62, 66)П (для нижнего края), наберите 48 (52, 58, 62, 66)ЛицП по боковому краю секции 1 (середина спинки), наберите 48 (52, 58, 62, 66)П (для верха). Начните от *, закончите как секцию 1.

Секция 3

На круглые спицы наберите 62 (62, 65, 67, 66)П, поместите маркер, наберите 48 (52, 58, 62, 66)ЛицП по верхнему краю секции 2, поместите маркер, наберите 62 (62, 65, 67, 66)П — 172 (176, 188, 196, 198)П.

**** Ряд 1** ЛицП.

Ряд 2 (ЛС) Провяжите ряд с убавлениями.

Повторите последние 2 ряда — 22 (24, 27, 29, 31) раза. Между маркерами останется 2П. Снимите первые 40 (38, 38, 38, 35)П на прямую спицу. Держа концы двух спиц в середине работы, закройте петли на трех спицах.

Секция 4

На круговые спицы наберите 62 (62, 65, 67, 66)П, поместите маркер, наберите 48 (52, 58, 62, 66)ЛицП по верхнему краю секции 1, поместите маркер, наберите 62 (62, 65, 67, 66)ЛицП по боковому краю секции 3 — 172 (176, 188, 196, 198)П.

Начиная от **, завершите как секцию 3.

ЛЕВАЯ ПОЛОЧКА

Секция 1

Вяжите как секцию 1 спинки.

Секция 2

На круговые спицы наберите 62 (62, 65, 67, 66)П, поместите маркер, наберите 48 (52, 58, 62, 66)ЛицП вдоль верхнего края секции 1, поместите маркер, наберите 81 (81, 84, 86, 85)П (для середины полочки и воротника) — 191 (195, 207, 215, 217)П.

***** Ряд 1** ЛицП.

Ряд 2 (ЛС) провяжите ряд с убавлениями.

Вяжите, чередуя последние 2 ряда, еще 10 см.

Формирование воротника

Начав с длинного края, закройте 19П (это будет половина задней части воротника), затем выполняйте убавления, как раньше, пока между маркерами не останется 2П. Снимите первые 40 (38, 38, 38, 35)П на прямую спицу и закройте на трех спицах.

ПРАВАЯ ПОЛОЧКА

Секция 1

Вяжите как секцию 1 спинки.

Секция 2

На круглые спицы наберите 81 (81, 84, 86, 85)П (для воротника и середины полочки), поместите маркер, наберите 48 (52, 58, 62, 66)ЛицП по верхнему краю секции 1, поместите маркер, наберите 62 (62, 65, 67, 66)П — 191 (195, 207, 215, 217)П.

Начиная от ***, завершите как секцию 2 левой полочки.

РУКАВА

На прямые спицы наберите 43 (48, 53, 58, 63)П.

Провяжите платочной вязкой (только ЛицП) 5 см.

Ряд с прибавлениями (ЛС) 2ЛицП, 1П из протяжки, ЛицП, пока не останется 2П, 1П из протяжки, 2ЛицП.

Повторите ряд с прибавлениями в каждом 14 ряду еще 8 раз — 61 (66, 71, 76, 81)П.

Вяжите ровно, пока деталь не достигнет длины 40,5 см от начала.

Провяжите следующий лицевой ряд как ряд с прибавлениями, повторите в каждом 4 ряду еще 9 раз — 81 (86, 91, 96, 101)П. Закройте петли.

СБОРКА

Соедините плечевые швы. Поместите маркеры в 21,5 (23, 25, 25,5, 26,5) см ниже линии плеча.

Вшейте рукава в проймы между маркерами.

Соедините боковые и плечевые швы.

Пришейте воротник к нижнему краю горловины спинки. Выполните шов на воротнике по центру горловины спинки.

Отделка края полочки

На круговые спицы наберите по 1ЛицП из каждой петли вдоль края полочек и вдоль края горловины спинки. Провяжите 2 ряда ЛицП.

Закройте петли как лицевые на ИС.

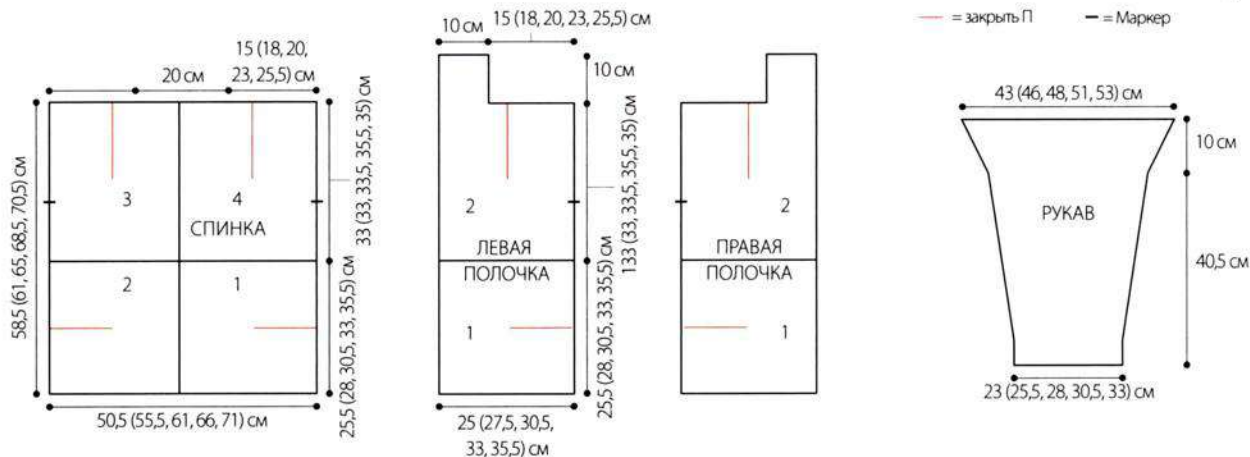





ВЕСНА/ЛЕТО 2005

ПУЛОВЕР С БЕСКОНЕЧНЫМ КАПЮШОНОМ

Я подправила традиционный узор «Изморозь», сделав его двусторонним, с целью связать им отделку переда и капюшона в виде ленты Мебиуса. Укороченный низ и свободные рукава предполагают подобрать этому пуловеру многослойную компанию. А основное полотно, связанное лицевой гладью, и манжеты из простой резинки акцентируют внимание на обрамляющем лицо поразительном и бесконечном канте.



РАЗМЕРЫ

S (M, L, XL). На фото размер M.



РАЗМЕРЫ ГОТОВОГО ИЗДЕЛИЯ

По груди: 91,5 (103, 114, 124,5) см

Длина: 44,5 (45,5, 47, 48) см

По плечу: 38 (41, 43, 46) см

МАТЕРИАЛЫ

- Оригинальная пряжа
13 (14, 16, 18) мотков по 50 г (в каждом около 90 м)
Trendsetter Yarns Spiral (акрил, полиамид)
оттенка # 96 Aqua  или любая другая со схожими характеристиками.
- Вариант пряжи
11 (12, 13, 15) мотков по 50 г (в каждом около 125 м)
Berroco Maya (хлопок пима, бэби альпака)
оттенка #5630 Lagoon  или любая другая со схожими характеристиками.
- по одной паре спиц № 6 и 7 (4 и 4,5 мм) либо размера, при котором получается нужная плотность
- съемные маркеры для петель

ПЛОТНОСТЬ

19П и 24 ряда равны 10 см лицевой гладью спицами большего размера.

ОБЯЗАТЕЛЬНО ПРОВЕРЬТЕ ПЛОТНОСТЬ.

ДУВУСТОРОННИЙ УЗОР «ИЗМОРОЗЬ»

(34 петли)

Ряд 1 Снимите 2П (как изнаночные, держа нить сзади во всех нечетных рядах), 3ИзнП, 2ИзнВм за заднюю стенку, 4ЛицП, накид, 2ЛицП, накид, 2ЛицВмЛ, 2ИзнП, накид, 2ИзнВм, 2ЛицП, накид, 2ЛицВмЛ, 4ЛицП, 2ИзнВм, 3ИзнП, 2ЛицП.

Ряд 2 Снимите 2П (как изнаночные, нить впереди во всех четных рядах), 2ЛицП, 2ЛицВм, 4ИзнП, накид, 1ЛицП, 2ИзнП, накид, 2ИзнВм, 2ЛицП, накид, 2ЛицВмЛ, 2ИзнП, накид, 2ИзнВм, 1ЛицП, накид, 4ИзнП, 2ЛицВмЛ, 2ЛицП, 2ИзнП.

Ряд 3 Снимите 2П, 1ИзнП, 2ИзнВм за задние стенки, 4ЛицП, накид, 2ИзнП, 2ЛицП, накид, 2ЛицВмЛ, 2ИзнП, накид, 2ИзнВм, 2ЛицП, накид, 2ЛицВмЛ, 2ИзнП, накид, 4ЛицП, 2ИзнВм, 1ИзнП, 2ЛицП.

Ряд 4 Снимите 2П, 2ЛицВм, 4ИзнП, накид, 3ЛицП, 2ИзнП, накид, 2ИзнВм, 2ЛицП, накид, 2ЛицВмЛ, 2ИзнП, накид, 2ИзнВм, 3ЛицП, накид, 4ИзнП, 2ЛицВмЛ, 2ИзнП.

Ряд 5 Снимите 2П, 3ЛицП, 2ЛицВм за задние стенки, 4ИзнП, накид, 2ЛицП, накид, 2ЛицВмЛ, 2ИзнП, накид, 2ИзнВм, 2ЛицП, накид, 2ЛицВмЛ, накид, 4ИзнП, 2ЛицВмЛ, 5ЛицП.

Ряд 6 Снимите 2П, 2ИзнП, 2ЛицВм, 4ИзнП, накид, 3ИзнП, накид, 2ИзнВм, 2ЛицП, накид, 2ЛицВмЛ, 2ИзнП, накид, 2ИзнВм, 1ИзнП, накид, 2ИзнВм, 2ЛицВмЛ, 5ЛицП.

Ряд 7 Снимите 2П, 1ЛицП, 2ЛицВм, 4ИзнП, накид, 4ЛицП, накид, 2ЛицВмЛ, 2ИзнП, накид, 2ИзнВм, 2ЛицП, накид, 2ЛицВмЛ, 2ЛицП, накид, 4ИзнП, 2ЛицВмЛ, 3ЛицП.

Ряд 8 Снимите 2П, 2ЛицВм за задние стенки, 4ЛицП, накид, 5ИзнП, накид, 2ИзнВм, 2ЛицП, накид, 2ЛицВмЛ, 2ИзнП, накид, 2ИзнВм, 3ИзнП, накид, 4ЛицП, 2ИзнВм, 2ИзнП.

Ряд 9–16 Повторяйте ряды 1–8.

Ряд 17 Снимите 2П, накид, 1ЛицВмЛ, 2ИзнП, накид, 2ИзнВм, накид, 4ЛицП, 2ИзнВм, 6ИзнП, 2ИзнВм за задние стенки, 4ЛицП, накид, 2ИзнП, накид, 2ИзнВм, накид, 2ЛицВмЛ, 2ЛицП.

Ряд 18 Снимите 2П, 2ИзнП, 2ЛицП, накид, 2ЛицВмЛ, 1ЛицП, накид, 4ИзнП, 2ЛицВмЛ, 4ЛицП, 2ЛицВм, 4ИзнП, накид, 3ЛицП, накид, 2ЛицВмЛ, 4ИзнП.

Ряд 19 Снимите 2П, накид, 2ЛицВмЛ, 2ИзнП, накид, 2ИзнВм, 2ИзнП, накид, 4ЛицП, 2ИзнВм, 2ИзнП, 2ИзнВм за задние стенки, 4ЛицП, накид, 4ИзнП, накид, 2ИзнВм, накид, 2ЛицВмЛ, 2ЛицП.

Ряд 20 Снимите 2П, 2ИзнП, 2ЛицП, накид, 2ЛицВмЛ, 3ЛицП, накид, 4ИзнП, 2ЛицВмЛ, 2ЛицВм, 4ИзнП, накид, 5ЛицП, накид, 2ЛицВмЛ, 4ИзнП.

Ряд 21 Снимите 2П, накид, 2ЛицВмЛ, 2ИзнП, накид, 2ИзнВм, накид, 4ИзнП, 2ЛицВмЛ, 6ЛицП, 2ЛицВм, 4ИзнП, накид, 2ИзнП, накид, 2ИзнВм, накид, 2ЛицВмЛ, 2ЛицП.

Ряд 22 Снимите 2П, 2ИзнП, 2ЛицП, накид, 2ЛицВмЛ, 1ИзнП, накид, 4ЛицП, 2ИзнВм, 4ИзнП, 2ИзнВм за задние стенки, 4ЛицП, накид, 1ИзнП, 2ЛицП, накид, 2ЛицВмЛ, 4ИзнП.

Ряд 23 Снимите 2П, накид, 2ЛицВмЛ, 2ИзнП, накид, 2ИзнВм, 2ЛицП, накид, 4ИзнП, 2ЛицВмЛ, 2ЛицП, 2ЛицВм, 4ИзнП, накид, 2ЛицП, 2ИзнП, накид, 2ИзнВм, накид, 2ЛицВмЛ, 2ЛицП.

Ряд 24 Снимите 2П, 2ИзнП, 2ЛицП, накид, 2ЛицВмЛ, 3ИзнП, накид, 4ЛицП, 2ИзнВм, 2ИзнВм за задние стенки, 4ЛицП, накид, 3ИзнП, 2ЛицП, накид, 2ЛицВмЛ, 4ИзнП.

Ряды 25–32 Повторите ряды 17–24.

Повторяйте ряды 1–32.

СПИНКА

На спицы меньшего размера наберите 102 (114, 126, 138)П.

Ряд 1 (ЛС) 2ЛицП, *2ИзнП, 2ЛицП; повторяйте от *

Продолжайте вязать резинкой 2 × 2 — 7,5 см, равномерно убавив 16 (18, 20, 22)П в последнем изнаночном ряду — 86 (96, 106, 116)П.

Перейдите на спицы большего размера. Продолжайте вязать лицевой гладью (ЛицП на ЛС, ИзнП на ИС), пока деталь не достигнет длины 44,5 (45,5, 47, 48) см от начала. Закройте петли.

ПЕРЕД

Примечание

Перед начинается с правой верхней части капюшона, затем вяжется правая планка до нижнего края с резинкой, деталь поворачивается относительно линии низа и вяжется до центральной линии капюшона с противоположной стороны переда.

Начиная со средней линии капюшона, на спицы большего размера наберите 58П.

Ряд 1 (ЛС) 24ЛицП, 34П узором «изморозь».

Вяжите ровно, провязывая первые 24П лицевой гладью, а оставшиеся 34П — узором «изморозь», пока деталь не достигнет длины 30,5 см от начала (конец капюшона).

В следующем лицевом ряду закройте 23П, вяжите до конца.

Следующий ряд Провяжите ровно 35П.

Начало правой полочки

Следующий ряд (ЛС) Наберите 19 (23, 28, 33)П на левую спицу и провяжите эти петли как плечо, продолжая дальше узором «изморозь» — 54 (58, 63, 68)П.

Следующий ряд (ИС) Провяжите 34П узором «изморозь», а остальные петли — лицевой гладью.

Провяжите ровно 10 (12, 14, 16) рядов.

Ряд с прибавлениями (ЛС) Вяжите, пока не останется 2П до начала узора, 1П из протяжки, 2ЛицП, далее узор «изморозь».

Повторите ряд с прибавлениями в каждом 8 ряду еще 9 раз — 64 (68, 73, 78)П.

Поместите маркеры по обеим сторонам ряда с прибавлениями. Вяжите ровно, пока деталь не достигнет длины 37 (38, 39,5, 40,4) см от набранного края плеча, завершите лицевым рядом.

Следующий ряд с прибавлениями (ИС) Провяжите узор «изморозь» из 34П, затем равномерно прибавьте 6 (6, 9,8)П на оставшихся петлях лицевой гладью — 70 (74, 82, 86)П.

Перейдите на спицы меньшего размера.

Следующий ряд (ЛС) [2ЛицП, 2ИзнП] — 9 (10, 12, 13) раз, провяжите узор на 34П.

Вяжите ровно узором «изморозь» и резинкой 2 × 2 еще 7,5 см, завершите изнаночным рядом.

Следующий ряд (ЛС) Закройте 36 (40, 48, 52)П резинки, вяжите до конца. Провяжите 38 см узором «изморозь», завершите лицевым рядом.

Начало левой полочки

Следующий ряд (ИС) Наберите на левую спицу 36 (40, 48, 52)П и вяжите ими левую полочку, провязывая остальные 34П узором «изморозь» — 70 (74, 82, 86)П. В этот момент ИС и ЛС меняются местами.

Следующий ряд (ИС) Провяжите 34П узором «изморозь», [2ИзнП, 2ЛицП] — 9 (10, 11, 12) раз до конца ряда.

Продолжайте вязать резинкой 2 × 2 и узором «изморозь» еще 7,5 см от наборного края, завершите изнаночным рядом. Перейдите на спицы большего размера.

Следующий ряд (ЛС) Вяжите лицевой гладью, равномерно убавив 6 (6, 9, 8)П по петлям резинки, провяжите оставшиеся 34П узором «изморозь» — 64 (68, 73, 78)П.

Вяжите ровно, пока деталь не будет такой же длины, как правая полочка до маркера, завершите изнаночным рядом.

Повторите ряд с убавлениями еще 9 раз в каждом 8 ряду — 54 (58, 63, 68)П.

Провяжите ровно 10 (12, 14, 16) рядов.

Следующий ряд (ЛС) Закройте 19 (23, 28, 33)П (для плеча), вяжите до конца. Провяжите 1 ряд ровно.

Следующий ряд (ЛС) Наберите на левую спицу 23П и провяжите их ЛицП, дальше вяжите узором.

Вяжите ровно все 58П второй части капюшона еще 30,5 см

Закройте петли.

РУКАВА

На спицы меньшего размера наберите 86 (90, 98, 102)П. Вяжите резинкой 2 × 2, как на спинке, 7,5 см, равномерно убавив 15 (14, 17, 16)П в последнем изнаночном ряду — 71 (76, 81, 86)П.

Перейдите на спицы большего размера. Продолжайте вязать лицевой гладью, пока деталь не достигнет длины 48 см от начала. Закройте петли.

СБОРКА

Выполните блокировку деталей до нужных размеров.

Сверните перед по нижнему краю, чтобы обе стороны смотрели на вас лицевой гладью. Выполните верх шва капюшона по наборному и закрытому краям полочек. Соедините плечевые швы.

Поместите маркеры в 19 (20,5 21,5, 23) см от линии плеч. Вшейте рукава в проймы между маркерами. Соедините боковые швы и швы рукавов. •

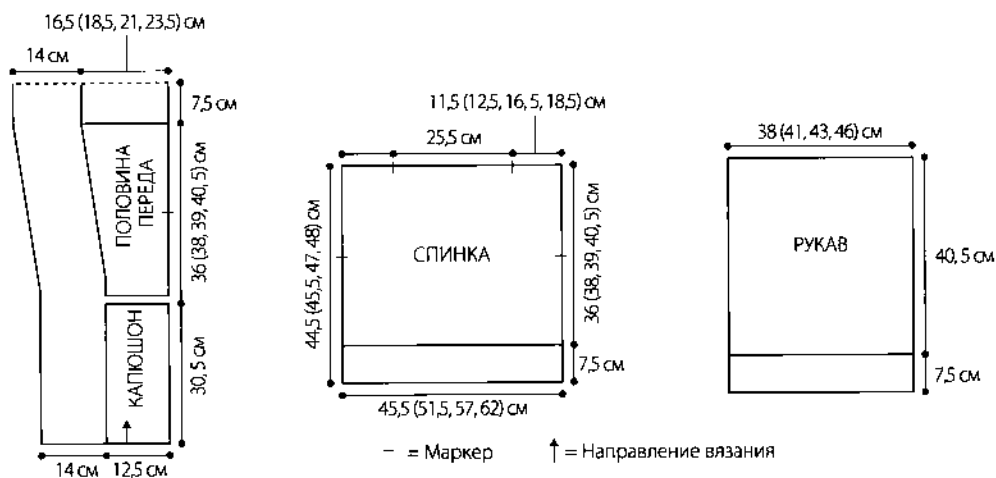

ОСЕНЬ 2006

КАРДИГАН С ВОРОТНИКОМ-ШАРФОМ

Превратите простой кардиган в уникальный и броский предмет гардероба, добавив сужающийся воротник из резинки и кос, красиво ниспадающий ниже талии. Это опыт асимметрии, которым невозможно пренебречь. Фактурная резинка по талии и аккуратная лицевая гладь придают этой роскошной модели элегантности, гармонирующей с необычным воротником.



РАЗМЕРЫ

XS (S, M, L, XL, 2XL). На фото размер S.

РАЗМЕРЫ ГОТОВОГО ИЗДЕЛИЯ

По груди (в застегнутом виде): 86 (91,5, 96,5, 101,5, 114, 124,5) см

Длина: 47 (48, 49,5, 52, 54,5, 56) см

По плечу: 26,5 (28,5, 30,5, 32, 33,5, 35,5) см

МАТЕРИАЛЫ

- 5 (6, 6, 7, 7, 8) мотков по 100 г (в каждом около 198 м) Berroco Ultra Alrasa (супертонкая альпака, перуанская шерсть) оттенка #6207 Salt & Pepper  или любая другая со схожими характеристиками.
- по одной паре спиц № 5 и 7 (3,75 и 4,5 мм) либо размера, при котором получается нужная плотность
- вспомогательная спица для кос

ПЛОТНОСТЬ

20П и 26 рядов равны 10 см лицевой гладью спицами большего размера

ОБЯЗАТЕЛЬНО ПРОВЕРЬТЕ ПЛОТНОСТЬ.

ОСОБЫЕ ПРИЕМЫ

ПК 4П (правая коса из 4 петель) Снимите 2П на спицу для кос и отведите назад, 2ЛицП, 2ЛицП со спицы для кос.

ЛК 12П Снимите 8П на спицу для кос, отведите вперед, 4ЛицП, 8ЛицП со спицы для кос.

СПИНКА

На спицы меньшего размера наберите 129 (135, 141, 147, 159, 165)П.

Ряд 1 (ЛС) 3ЛицП, *3ИзнП, 3ЛицП; повторить от * до конца.

Провяжите резинкой 3 × 3 10 см, равномерно убавив 34 (35, 36, 37, 37, 33)П в последнем изнаночном ряду — 95 (100, 105, 110, 122, 132)П. Перейдите на спицы большего размера.

Продолжайте вязать лицевой гладью (ЛицП на ЛС, ИзнП на ИС), убавляя по 1П с каждой стороны в каждом 6 ряду — 5 раз — 85 (90, 95, 100, 112, 122)П. Вязите ровно, пока деталь не будет длиной 25,5 (25,5, 25,5, 26,5, 28, 28) см от начала.



Формирование проймы

Закройте по 4П в начале след. 2 рядов, по 2П в начале след. 2 рядов, по 2П в начале след. 4 (4, 4, 4, 6, 8) рядов, затем по 1П в начале след. 0 (2, 4, 6, 8, 10) рядов — 63 (66, 69, 72, 78, 82)П.

Вяжите ровно, пока не провяжете 19 (20,5, 21,5, 23, 24, 25,5) см.

Формирование плеча

Закройте по 6 (7, 7, 7, 8, 9)П в начале след. 4 рядов, затем по 7 (6, 7, 8, 8, 8) П в начале след. 2 рядов. Закройте оставшиеся 25 (26, 27, 28, 30, 30)П для горловины спинки.

ЛЕВАЯ ПОЛОЧКА

На спицы меньшего размера наберите 51 (57, 63, 63, 69, 75)П. Првяжите резинкой 3 × 3 — 10 см, равномерно убавив 17 (20, 23, 21, 21, 22)П в последнем изнаночном ряду — 34 (37, 40, 42, 48, 53)П.

Перейдите на спицы большего размера.

Продолжайте вязать лицевой гладью, убавляя по 1П в начале лицевых рядов в каждом 6 ряду — 5 раз — 29 (32, 35, 37, 43, 48)П.

Вяжите ровно, пока не провяжете 25,5 (25,5, 25,5, 26,5, 28, 28) см от начала, завершите изнаночным рядом.

Формирование проймы

Следующий ряд (ЛС) Закройте 4П, вяжите до конца.

Продолжайте формировать пройму, закрыв со стороны проймы по 3П — 1 раз, 2П — 1 (2, 2, 2, 3, 4) раз, 1П 1 (1, 3, 4, 6, 7) раз — 19 (20, 21, 22, 24, 26)П.

Вяжите ровно, пока пройма не будет такой же высоты, как на спинке до плеча.

Формирование плеча

Закройте 6 (7, 7, 7, 8, 9)П со стороны проймы — 2 раза, затем 7 (6, 7, 8, 8, 8)П — 1 раз.

ПРАВАЯ ПОЛОЧКА

Вяжите как левую полочку, выполнив убавления зеркально.

РУКАВА

На спицы меньшего размера наберите 57 (63, 63, 69, 75, 75)П.

Првяжите резинкой 3 × 3, как на спинке, 10 см, равномерно убавив 4 (7, 4, 7, 9, 5)П в последнем изнаночном ряду — 53 (56, 59, 62, 66, 70)П.

Перейдите на спицы большего размера. Вяжите ровно, пока деталь не будет 45,5 см длиной.

Окат рукава

Закройте по 3П в начале след. 2 рядов, затем по 2П в начале след. 2 рядов.

Ряд с убавлениями (ЛС) 2ЛицП, 2ЛицВм, ЛицП, пока не останется 4П, 2ЛицВмЛ, 2ЛицП.

Повторите ряд с убавлениями в каждом 2 ряду — 1 (2, 3, 4, 4, 5) раз, в каждом 4 ряду — 6 (6, 6, 6, 7, 7) раз, затем в каждом 2 ряду — 3 раза.

Закройте по 2П в начале след. 2 рядов, затем по 3П в начале след. 2 рядов. Закройте оставшиеся 11 (12, 13, 14, 16, 18)П.

ПЕРЕД—ШАРФ С КОСАМИ

На спицы большего размера наберите 61П.

Ряд 1 (ЛС) Првяжите ряд 1 по схеме 1 на 16П, [првяжите раппорт на 10П по схеме 2] — 4 раза, провяжите 11–15П по схеме 2.

Продолжайте вязать по схеме таким образом, пока не провяжете 8 рядов.

Ряд с убавлениями (ЛС) Првяжите 19П, 2ЛицВмЛ, вяжите до конца.

Повторите ряд с убавлениями в каждом 8 ряду еще 35 раз — 25П.

Вяжите ровно, пока не провяжете 134,5 (137, 141, 147, 152, 155) см от начала. Закройте петли.

СБОРКА

Выполните блокировку деталей до нужных размеров, не затрагивая отделку резинкой.

Соедините плечевые швы. Вшейте рукава. Выполните боковые швы и швы рукавов.

Приколите или приметайте край шарфа с косами, связанный по схеме 2, на свое место по внутреннему краю кардигана, оставив 15 см свободно свисать с конца правой полочки и 25,5 см — с левой полочки.

Пришейте, оставив край вдоль отделки резинкой свисать.*



СХЕМА 1



СХЕМА 2

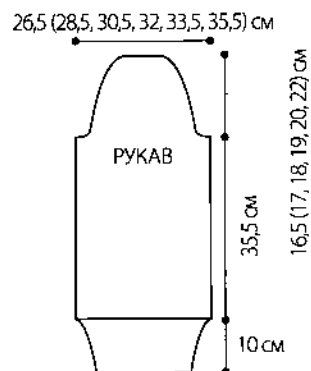
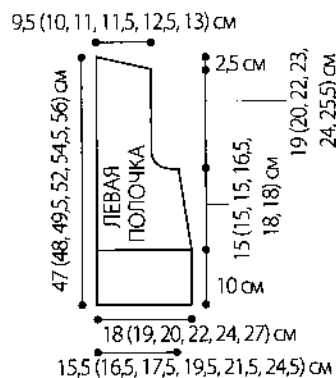
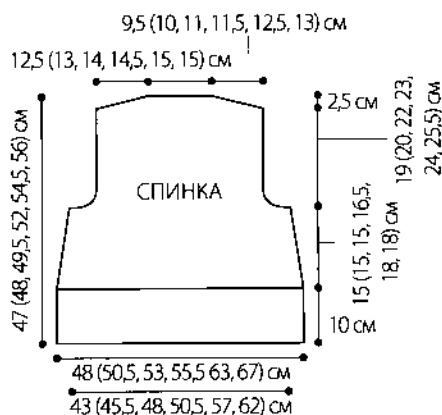

Как читать схему

□ ЛицП на ЛС, ИзнП на ИС

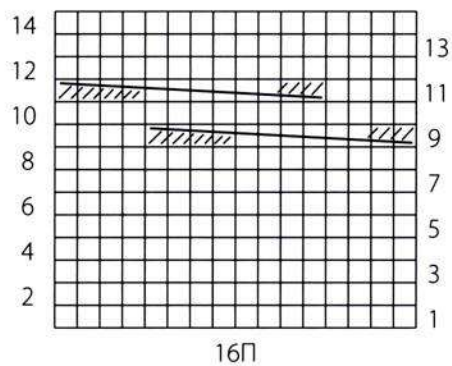
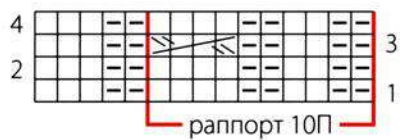
▣ ИзнП на ЛС, ЛицП на ИС

▨ ЛК 12П

▧ ПК 4П





БОЛЕРО С КОСАМИ

Одна из моих самых популярных моделей — это болеро свободного покроя, созданное из пятиугольников с узором косами, связанными один из другого без швов. Даже рукав начинается как пятиугольник перед тем, как преобразоваться в резинку. Не пришивайте пуговицу, если хотите придать своему болеро менее строгий вид. Обратите особое внимание при работе с шерстью «супервош» на то, что стирать и блокировать образец нужно так же, как вы будете стирать и блокировать готовое изделие.



РАЗМЕРЫ

XS (S, M, L, XL). На фото размер S.

РАЗМЕРЫ ГОТОВОГО ИЗДЕЛИЯ

* По груди (в застегнутом виде) 84 (81,5, 99, 106,5, 114,5) см

Длина (от середины горловины спинки): 28 (30,5, 33, 35,5, 38) см

* Готовое болеро имеет свободную посадку. Если вам нужна более облегчающая модель, свяжите размер меньше своего или возьмите спицы меньшего размера, чтобы получить более плотное полотно.

МАТЕРИАЛЫ

- Оригинальная пряжа
11 (13, 15, 17, 19) мотков по 50 г (в каждом около 85 м) Веггосо Pure Merino (супертонкая мериносовая шерсть) оттенка #8528 Сосооп (8/5) или любая другая со схожими характеристиками.
- Вариант пряжи
11 (13, 15, 17, 19) мотков по 50 г (в каждом около 87 м) Trendsetter Yarns Merino 8-Ply (супертонкая мериносовая шерсть) оттенка # 7800 Есгу (8/5) или любая другая со схожими характеристиками.
- одна пара спиц № 9 (5,5 мм) либо размера, при котором получается нужная плотность
- вспомогательная спица для кос
- гобеленовая игла
- одна пуговица диаметром 32 мм
- маркеры для петель

ПЛОТНОСТЬ

18П и 24 ряда равны 10 см лицевой гладью спицами № 9 (5,5, мм).

ОБЯЗАТЕЛЬНО ПРОВЕРЬТЕ ПЛОТНОСТЬ.

ОСОБЫЕ ПРИЕМЫ

ПК 8П Снимите 4П на спицу для кос и отведите назад, 4ЛицП, 4ЛицП со спицы для кос.

ПРИМЕЧАНИЕ

Всегда набирайте петли, держа работу лицевой стороной к себе.

ПЕРЕД И СПИНКА

Пятиугольник 1

Наберите 132 (142, 152, 162, 172)П. * Провяжите 1 ряд ИзнП (ИС).

Начальный ряд (ЛС) 1ЛицП (кромочная), начните с ряда 9 (7, 5, 3, 1) схемы, провяжите 26 (28, 30, 32, 34)П по схеме — 5 раз, 1ЛицП (кромочная).

Продолжайте вязать таким образом до 30 ряда таблицы — 12П.

Обрежьте нить.

Гобеленовой иглой проденьте нить через оставшиеся петли, туго затяните, закрепите и выполните шов (отступив 1П от края).

Пятиугольники 2–7

Наберите 105 (113, 121, 129, 137)П, наберите 27 (29, 31, 33, 35)ЛицП по краю предыдущего пятиугольника (см. схему) — 132 (142, 152, 162, 172)П.

Начиная от *, закончите, как пятиугольник 1.

Пятиугольники 8–10

Наберите 79 (85, 91, 97, 103)П, наберите 26 (28, 30, 32, 34)ЛицП по краю готового пятиугольника, затем 27 (29, 31, 33, 35)П — по краю след. пятиугольника (см. схему) — 132 (142, 152, 162, 172)П.

Начав от *, завершите, как пятиугольник 1.

Пятиугольник 11

Наберите 53 (57, 61, 65, 69)П, наберите 26 (28, 30, 32, 34)ЛицП по краю пятиугольника 8, 26 (28, 30, 32, 34)П — по краю пятиугольника 4, 27 (29, 31, 33, 35)П — по краю пятиугольника 10 (см. схему) — 132 (142, 152, 162, 172)П.

Начиная от *, завершите, как пятиугольник 1.

ЛЕВЫЙ РУКАВ

Наберите 27 (29, 31, 33, 35)П, наберите 26 (28, 30, 32, 34)ЛицП по краю пятиугольника 8, 26 (28, 30, 32, 34)П

Вдоль края пятиугольника 6, 26 (28, 30, 32, 34)П — вдоль края пятиугольника 5, 27 (29, 31, 33, 35)П — вдоль края пятиугольника 11 (см. схему) — 132 (142, 152, 162, 172)П.

Начиная от *, вяжите как пятиугольник 1 до ряда 20 (20, 16, 16, 12) по схеме — 72 (72, 92, 92, 112)П.

Провяжите 16 рядов ровно, провязывая косу в каждом 10 ряду по рисунку.

Выполните ряд с убавлениями следующим образом:

Размеры XS и S 1ЛицП, * 1ЛицП, 2ИзнП, 1ЛицП, 2ЛицВмЛ, 2ИзнП, 2ЛицВм, 1ЛицП, 2ИзнП, 1ЛицП; повторите от * еще 4 раза, 1ЛицП — 62П.

Размеры М и L 1ЛицП, *1ИзнП, 2ЛицП, 2ИзнП, 1ЛицП, 2ЛицВМЛ, 2ИзнП, 2ЛицВМ, 1ЛицП, 2ИзнП, 2ЛицП, 1ИзнП; повторите от * еще 4 раза, 1ЛицП — 82П.
Размер XL 1ЛицП, *1ЛицП, 2ИзнП, 2ЛицП, 2ИзнП, 1ЛицП, 2ЛицВМЛ, 2ИзнП, 1ЛицВМ, 1ЛицП, 2ИзнП, 2ЛицП, 2ИзнП, 1ЛицП; повторите от * еще 4 раза, 1ЛицП — 102П.
 Вяжите ровно резинкой 2 × 2 — 11,5 см. Закройте петли.

ПРАВЫЙ РУКАВ

Вяжите соответственно левому, набирая петли по краю петли согласно схеме.

ВОРОТНИК

Наберите 34П. Провяжите 1 ряд ИзнП. Вяжите узором из кос и резинки следующим образом:

Ряды 1, 3, 7 и 9 (ЛС) Снимите 3П, нить сзади, [2ИзнП, 2ЛицП] — 2 раза, 2ИзнП, 8ЛицП, [2ИзнП, 2ЛицП] — 2 раза, 2ИзнП, 3ЛицП.

Ряд 2 и все изнаночные ряды 3ИзнП, [2ЛицП, 2ИзнП] — 2 раза, 2ЛицП, 8ИзнП, [2ЛицП, 2ИзнП] — 2 раза, 2ЛицП, 3ИзнП.

Ряд 5 Снять 3П, нить сзади, [2ИзнП, 2ЛицП] — 2 раза, 2ИзнП, ПК 8П, [2ИзнП, 2ЛицП] — 2 раза, 2ИзнП, 3ЛицП.

Ряд 10 Как ряд 2

Вяжите, повторяя ряды 1–10.

В следующем ряду 1 узора из резинки и кос выполните петлю для пуговицы следующим образом:

Провяжите 16П, накид, 2ЛицВМ, далее по узору до конца.

Продолжайте вязать узором из кос и резинки, пока левый край воротника (последний ряд — ЛС) не сравняется с первым рядом пятиугольников полочки — первый ряд полочки с первым рядом воротника. Закройте петли.

Пришейте воротник к горловине. Пришейте пуговицу на край воротника напротив петли.

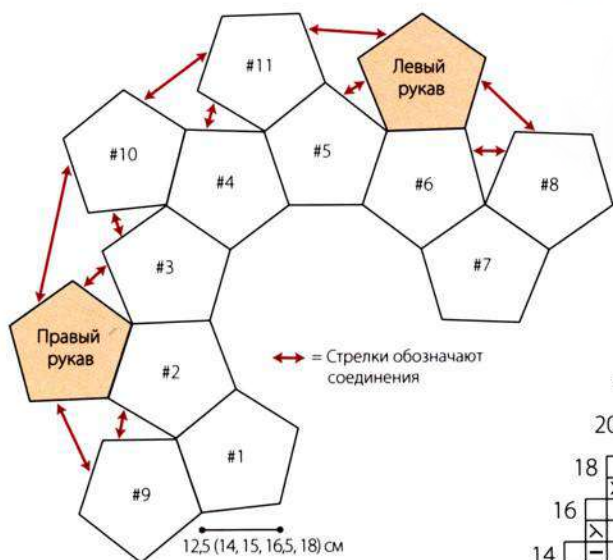

1. Отделка пятиугольника 1

После выполнения всех рядов и убавлений по схеме для пятиугольника 1 на спицах останется 12П. Обрежьте нить, оставив хвостик для пришивания. Проденьте этот хвостик в гобеленную иглу и через петли на спице, как показано.

2. Сшивание пятиугольника

Потяните нить, собирая петли, затем этой же нитью сшейте два открытых края вместе. Введите гобеленную иглу в одну из кромочных петель, чтобы шов был ровным и аккуратным. Теперь пятиугольник 1 готов.

3. Соединение пятиугольников

Остальные пятиугольники вяжутся от петель, набранных на спицы и набранных по краю готового пятиугольника. На рисунке показан пятиугольник 2 после набора петель по одной из сторон пятиугольника 1. Следуйте схеме и указаниям, чтобы разместить остальные пятиугольники.

4. Создание рукава

Это подробное описание того, как добавляется рукав. Наберите нужное количество петель, затем наберите петли по краю каждого из четырех пятиугольников, как показано на фото.

5. Использование маркеров для петель

Начало рукава вяжется так же, как и остальные пятиугольники. С помощью маркеров петель, как показано, удобно следить за раппортами схемы. Когда довяжете до нужной ширины, продолжайте вязать резинкой 2 × 2 до конца рукава. Затем выполните шов рукава.

6. Модульное вязание на удивление просто и им легко увлечься, как только набьете руку. Чтобы получить удлиненный вариант, продолжайте добавлять ряды пятиугольников после завершения рукавов.

Как читать схему

- ЛицП на ЛС, ИзнП на ИС
- ▢ ИзнП на ЛС, ЛицП на ИС
- ⊗ 2ЛицВМ
- ⊗ 2ЛицВМЛ
- ▨ 2ЛицВМЛ

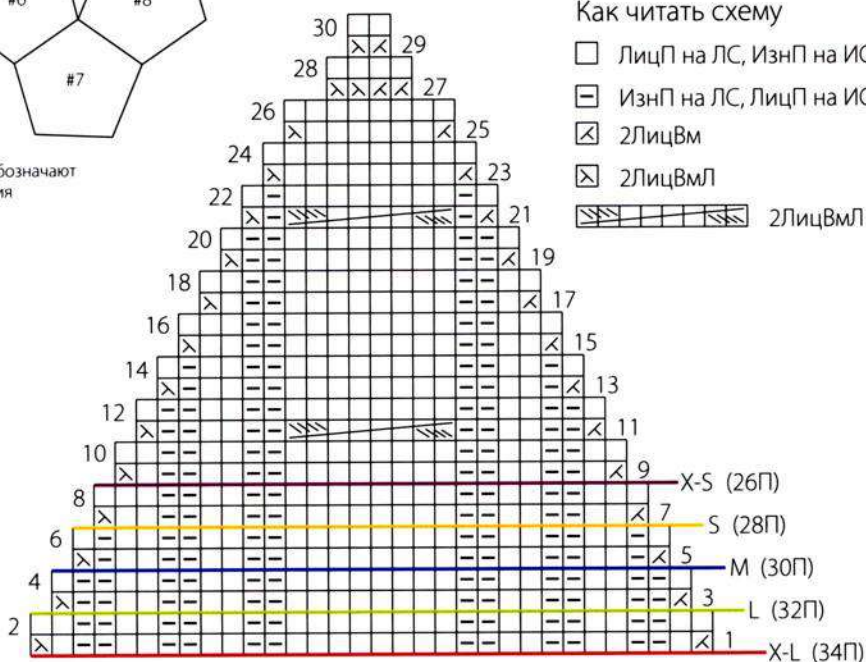

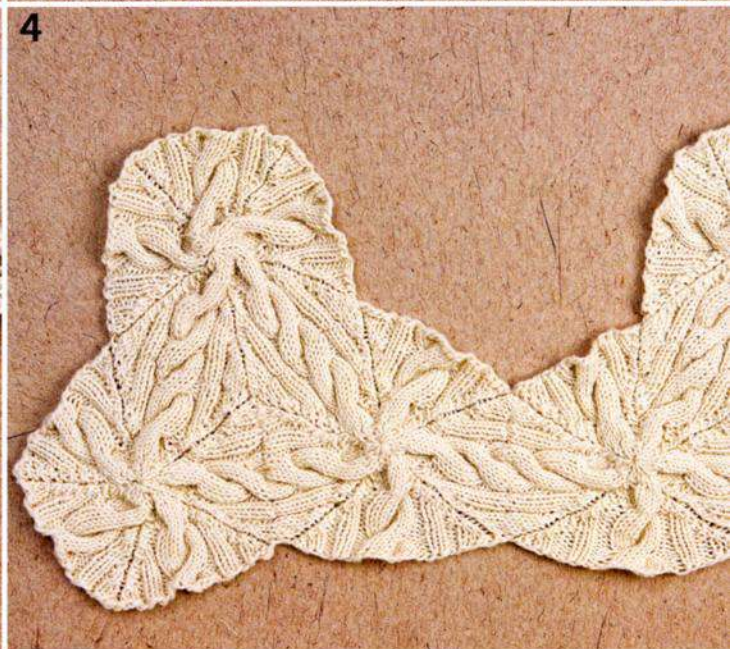



ПАЛЬТО С КАЛЕЙДОСКОПОМ КОС

Повторение элемента может сделать узор более сложным на вид, чем он есть на самом деле, — вот идея, которую иллюстрирует это пальто. Его воротник — переплетение кос, скрученных петель и резинки, то же плетение образует центр трех одинаковых треугольников, составляющих полочки пальто, и оно же повторяется в клине, добавленном по спинке.



РАЗМЕРЫ

S (M, L, XL, 2XL). На фото размер M.

РАЗМЕРЫ ВЯЗАНОГО ИЗДЕЛИЯ

По груди: 86 (96,5, 106,5, 117, 127) см

Длина: 73,5 см

По плечу: 30,5 (33, 35,5, 38, 40,5) см

МАТЕРИАЛЫ

- Оригинальная пряжа
25 (25, 26, 28, 29) мотков по 50 г (в каждом около 85 м) Berroco Pure Merino оттенка # 8529 Cadet  или любая другая со схожими характеристиками.
- Вариант пряжи
25 (25, 26, 28, 29) мотков по 50 г (в каждом около 87 м) Trendsetter Yarns Merino8-Ply (супертонкая мериносовая шерсть) оттенка №269 Aquamarine  или любая другая со схожими характеристиками.
- по одной паре спиц № 7 и 9 (4,5 и 5,5 мм) либо размера, при котором получается нужная плотность
- вспомогательная спица для кос
- дополнительные спицы
- съемные маркеры для петель

ПЛОТНОСТЬ

16П и 24 ряда равны 10 см рисовым узором спицами большего размера.

ОБЯЗАТЕЛЬНО ПРОВЕРЬТЕ ПЛОТНОСТЬ.

РИСОВЫЙ УЗОР

(четное количество петель)

Ряд 1 (ЛС) *1ЛицП, 1ИзнП; повторяйте от * до конца.

Ряд 2 Вяжите ЛицП лицевыми, а ИзнП — изнаночными.

Ряд 3 *1ИзнП, 1ЛицП, повторяйте от * до конца.

Ряд 4 Провяжите ЛицП как лицевые, а ИзнП как изнаночные.

Повторяйте ряды 1—4.

ОСОБЫЕ ПРИЕМЫ

ПК 4П (правая коса из 4 петель) Снимите 2П на спицу для кос и отведите назад, 2ЛицП, 2ЛицП со спицы для кос.

ЛК 4П (левая коса из 4 петель) Снимите 2П на спицу для кос и отведите вперед, 2ЛицП, 2ЛицП со спицы для кос.

ПКИ 4П Снимите 2П на спицу для кос и отведите назад, 2ЛицП, 2ИзнП со спицы для кос.

ЛКИ 4П Снимите 2П на спицу для кос и отведите вперед, 2ИзнП, 2ЛицП со спицы для кос.

ПК 6П Снимите 4П на спицу для кос, отведите назад, 2ЛицП, 4ЛицП со спицы для кос.

ЛК 6П Снимите 2П на спицу для кос, отведите вперед, 4ЛицП, 2ЛицП со спицы для кос. Правый поворот 2ЛицВм, оставив петли на левой спице, провяжите первую снова ЛицП, снять обе петли со спицы.

СПИНКА

Примечание

Первые 43 см спинка вяжется как две детали.

Правая половина спинки

На спицы большего размера наберите 52 (54, 58, 64, 68)П.

Вяжите 4 см рисовым узором. Продолжайте вязать рисовым узором следующим образом:

Ряд с убавлениями (ЛС) 1ЛицП, 2ЛицВм, вяжите до конца.

Провяжите ровно 3 ряда.

Повторите последние 3 ряда еще 14 раз.

Повторите ряд с убавлениями. Провяжите 5 рядов ровно.

Повторите последние 6 рядов еще 6 раз — 32 (34, 38, 44, 48)П, длина детали от начала равна 43 см. Отложите петли на дополнительную спицу.

Левая половина спинки

На спицы большего размера наберите 52 (54, 58, 64, 68)П.

Вяжите 4 см рисовым узором. Продолжайте вязать рисовым узором следующим образом:

Ряд с убавлениями (ЛС) Вяжите по узору, пока не останется 3П, 2ЛицВмЛ, 1ЛицП.

Провяжите ровно 3 ряда.

Повторите последние 4 ряда еще 12 раз.

Повторите ряд с убавлениями. Провяжите 5 рядов ровно.

Повторите последние 6 рядов еще 6 раз — 32 (34, 38, 44, 48)П, длина детали от начала равна 43 см. Отложите петли на дополнительную спицу.

Верхняя часть спинки

Держа работу лицевой стороной к себе и продолжая вязать узор, вяжите правую и левую половинки спинки от одного мотка — 64 (68, 76, 88, 96)П. Провяжите 3 (3, 1, 1, 1) ряда ровно. Убавьте по 1П с каждой стороны в след. ряду, в каждом 2 ряду — 0 (0, 1, 7, 11) раз, в каждом 4 ряду — 7 (13, 16, 13, 11) раз, затем в каждом 6 ряду — 6 (2, 0, 0, 0) раз — 36 (36, 40, 46, 50)П. Вяжите ровно, пока длина детали не будет равна 73,5 см от начала. Закройте петли.

КЛИН

Примечание

При вязании клина по схеме 1 провяжите ряды 1 и 2 — 10 раз, ряды 1–10 — 2 раза, затем ряды 11–16 — 2 раза. При вязании по схеме 2 провяжите ряды 1–40 — 1 раз.

На спицы большего размера наберите 88П. Провяжите 1 ряд ЛицП.

Ряд 1 (ЛС) 1ЛицП, провяжите 20П рисовым узором, 2ИзнП, провяжите ряд 1 по схеме 1 на 42П, 2ИзнП, провяжите 20П рисовым узором, 1ЛицП.

Провяжите 1 ряд ровно.

Ряд с убавлениями (ЛС) 2ЛицВм, вяжите, пока не останется 2П, 2ЛицВмл.

Повторите ряд с убавлениями в каждом 2 ряду — 14 раз, затем в каждом 4 ряду — 8 раз — 42П, завершите рядом 26 по схеме 1.

Провяжите ряды 1–40 по схеме 2.

Отрежьте нить, проденьте хвостик через оставшиеся 2П, затяните и закрепите.

ПОЛОЧКИ (2 ДЕТАЛИ)

Примечание

При работе с полочками по схеме 1, провяжите ряды 1 и 2 — 5 раз, ряды 1–10 — 1 раз, ряды 11–26 — 2 раза.

Работая над полочками по схеме 2, провяжите ряды 1–40 — 1 раз.

На спицы большего размера наберите 260П.

Начальный ряд (ИС) 1ИзнП, поместите маркер, [86ИзнП, поместите маркер] — 3 раза, 1ИзнП.

Начало схемы 1

Ряд 1 (ЛС) 1ЛицП, *пройдите маркер, провяжите 20П рисовым узором, 2ИзнП, провяжите ряд 1 по схеме 1, 2ИзнП, провяжите 20П рисовым узором, повторите от * еще 2 раза, пройдите маркер, 1ЛицП.

Ряд 2 1ИзнП, *пройдите маркер, 2ЛицВм, вяжите, пока не останется 2П до след. маркера, 2ЛицВмл; повторите от * еще 2 раза, пройдите маркер, 1ЛицП.

Ряд с убавлениями (ЛС) 1ЛицП, *пройдите маркер, 2ЛицВм, вяжите, пока не останется 2П до след. маркера, 2ЛицВмл, повторите от * еще 2 раза, пройдите маркер, 1ЛицП.

Повторите ряд с убавлениями в каждом 2 ряду еще 18 раз, затем в каждом 4 ряду — 3 раза — 128П, закончите рядом 26 по схеме 1.

Начало схемы 2

Ряд 1 (ЛС) 1ЛицП, *пройдите маркер, провяжите 42П по схеме 2, повторите от * 2 раза, пройдите маркер, 1ЛицП.

Продолжайте вязать таким образом по схеме до ряда 40.

Обрежьте нить, проденьте в оставшиеся 8П, затяните и закрепите.

РУКАВА

Наберите 36 (36, 38, 38, 40)П. Вяжите рисовым узором, прибавляя по 1П с каждой стороны (присоединяя добавленные петли к рисовому узору) в каждом 10 (8, 6, 6, 6) ряду — 4 (5, 2, 10, 14) раза — 54 (58, 64, 68, 72)П.

Вяжите ровно, пока длина детали не будет равна 45,5 см от начала. Поместите маркер с каждой стороны, чтобы обозначить уровень проймы.

Окат рукава реглан

Ряд с убавлениями (ЛС) 1ЛицП, 2ЛицВм, вяжите, пока не останется 3П, 2ЛицВмл, 1ЛицП.

Повторите ряд с убавлениями в каждом 4 ряду — 11 (12, 11, 10, 10) раз, затем в каждом 6 (2, 2, 2, 2) ряду — 1 (2, 6, 9, 11) раз.

Закройте оставшиеся 28П.

ВОРОТНИК (2 ДЕТАЛИ)

Наберите 52П.

Ряд 1 (ЛС) 3ЛицП, 2ИзнП, провяжите ряд 1 по схеме 1, пока не останется 5П, 2ИзнП, 3ЛицП.

Ряд 2 3ИзнП, 2ЛицП, вяжите по схеме, пока не останется 5П, 2ЛицП, 3ИзнП. Повторяйте эти 2 ряда, пока длина детали не будет равна 62 (63,5, 64,5, 66, 67,5) см от начала.

Закройте петли, чтобы выполнить шов воротника на середине спинки.

СБОРКА

Пришейте окат рукава реглан к верхним 22 (23, 24, 25,5, 26,5) см спинки и верхнему треугольнику по боковому срезу полочки (см. схему сборки). Соедините боковые швы и швы рукавов. Пришейте воротник к краю горловины (он должен покрыть по одному клину каждой полочки, верх рукава и всю спинку). Вшейте клин в разрез на спинке. •





СХЕМА 1



42П

СХЕМА 1

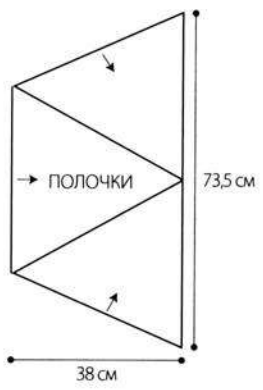
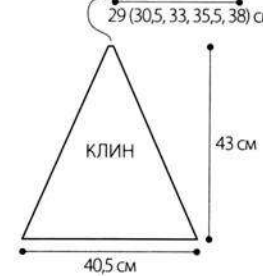
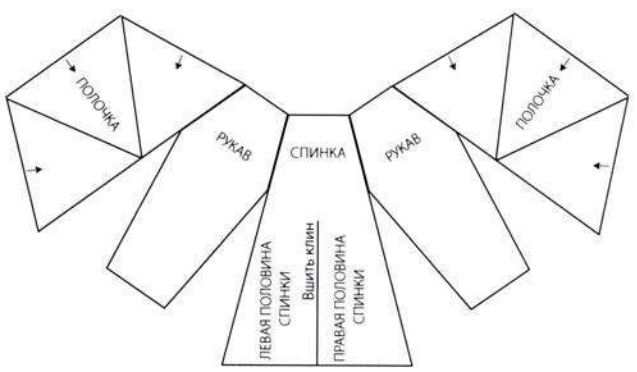
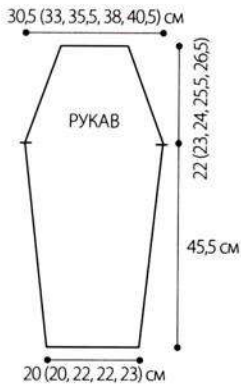
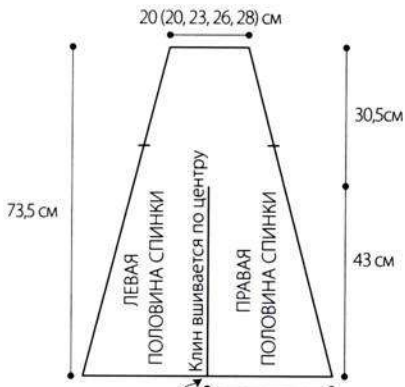
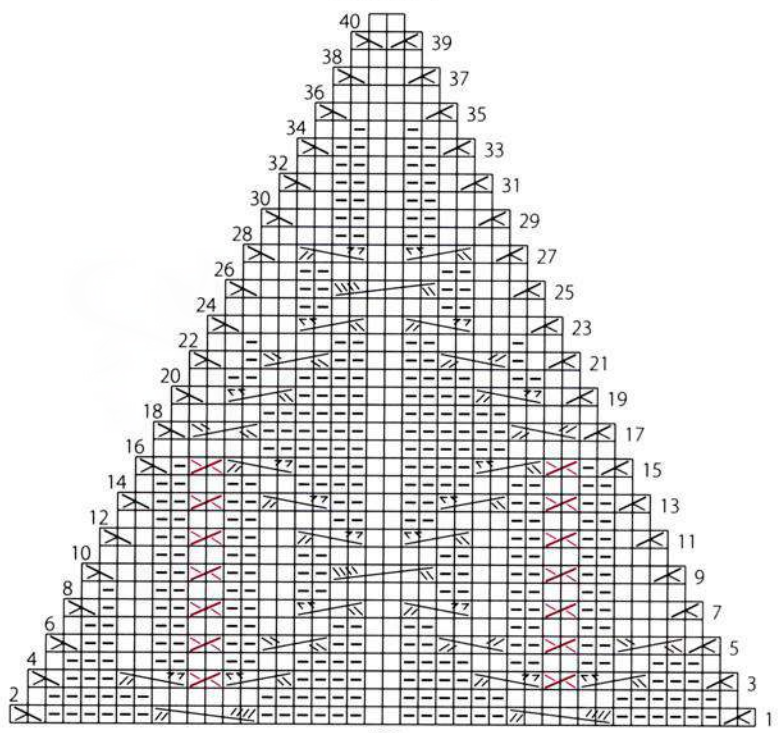
Как читать схему

- ЛицП на ЛС, ИзнП на ИС
- ▣ ИзнП на ЛС, ЛицП на ИС
- ▧ 2ЛицВм
- ▨ 2ЛицВмЛ
- ▩ Правый поворот
- ПК 4П
- ЛК 4П
- ▬ ПКИ 4П
- ▭ ЛКИ 4П
- ▮ ПК 6П
- ▯ ЛК 6П

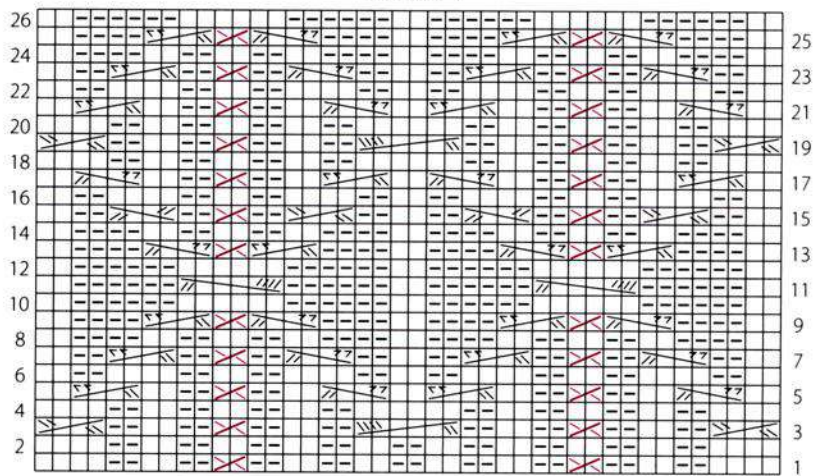

42П



ШАЛЬ ИЗ МЕДАЛЬОНОВ

Эта легкая воздушная шаль по форме похожа на кружевной полумесяц из шестигранников. Простой ажурный узор на основе двойного накида повторяется по шесть раз в каждом шестиграннике, делая их похожими на снежинки. Мотивы соединяются специальным швом, сделанным крючком, и остается лишь набросить шаль на плечи.



РАЗМЕРЫ ГОТОВОГО ИЗДЕЛИЯ

Шестигранник (от угла до угла): 20,5 см

Шаль: 87,5 см × 81,5 см

МАТЕРИАЛЫ

- 4 мотка по 50 г (в каждом около 133 м) Berroco Ultra Alpaca Light (супертонкая альпака, перуанская высокогорная шерсть) оттенка #4283 Lavender Mix (или любая другая со схожими характеристиками).
- одна пара круговых спиц № 7 (4,5 мм) длиной 40 см либо размера, при котором получается нужная плотность
- один набор (5 шт) носочных спиц № 7 (4,5 мм)
- один крючок № 3,75
- маркер для петель
- гобеленовая игла

ПЛОТНОСТЬ

1 шестигранник = 20,5 см после блокировки.

ОБЯЗАТЕЛЬНО ПРОВЕРЬТЕ ПЛОТНОСТЬ.

ШЕСТИГРАННИКИ (15 ДЕТАЛЕЙ)

Наберите 96П. Соедините в круг, не перекручивая петли, отметьте маркером начало ряда.

Прояжите по схеме 16 раз до ряда 20, переходя на носочные спицы, когда становится неудобно держать работу на спице.

Отрежьте нить, оставив хвостик 30,5 см. Проденьте ее через оставшиеся 36П и завяжите тугим узлом.

СБОРКА

Слегка блокируйте шестигранники. Разложите их согласно схеме сборки и соедините вязальным крючком, держа изнанка к изнанке, следующим образом:

Чтобы соединить по одному краю: стБНк в первую и вторую петли, 7ВП, пропустите 5П, стБНк в след. 2П, 7ВП, пропустите 5П, стБНк в последние 2П.

Чтобы соединить по двум или более краям: стБНк в первую и вторую петли, 7ВП, пропустите 5П, *стБНк в след. 2П, 8ВП, пропустите 6П, стБНк в последнюю П шестигранника, стБНк в первую П след. шестигранника, 8ВП, пропустите 6П; повто- райте от *, последняя цепочка 7ВП, пропустите 5П, стБНк в последние 2П.

Чтобы связать отделку края, вяжите так же, как при соединении двух или более краев, обрабатывая каждый наружный угол следующим образом: стБНк в посл. 2П, 4ВП, стБНк в первые 2П. •

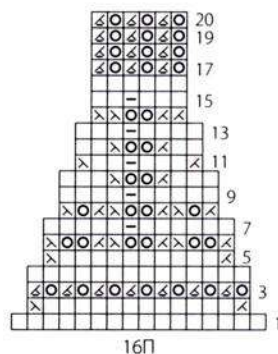
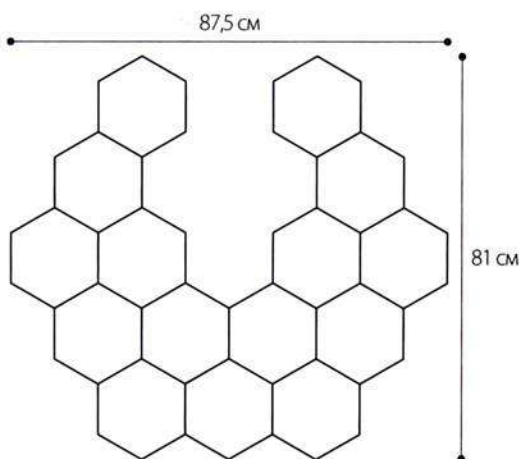

Как читать схему

- | | |
|--------------------------|-----------|
| □ ЛицП на ЛС, ИзнП на ИС | ⊗ снять П |
| ⊖ ИзнП на ЛС, ЛицП на ИС | ⊠ 2ИзнВм |
| ⊗ 2ЛицВм | ⊙ накид |



ЖИЛЕТ С ПЕРЕПЛЕТЕНИЕМ КОС

Я использовала визуальный эффект, благодаря которому множество соседствующих кос кажутся крупными косами, связанными резинкой. Добавленный при желании пояс-шнур продевается через резинку на талии спинки и завязывается на полочках, чудесным образом уменьшая размеры, даже если жилет связан из очень объемной пряжи.



РАЗМЕРЫ



S (M, L, XL, 2XL). На фото размер S.

РАЗМЕРЫ ГОТОВОГО ИЗДЕЛИЯ

По груди (в застегнутом виде): 91,5 (101,5, 111,5, 122, 132) см

Длина: 61 (62, 63,5, 67,5, 68,5) см

МАТЕРИАЛЫ

- Оригинальная пряжа
5 (6, 7, 8, 8) мотков по 100 г (в каждом около 94 м) Berroco Peruvia Quick (шерсть) оттенка #9100 Cream  или любая другая со схожими характеристиками.
- Вариант пряжи
2 мотка по 250 г (в каждом около 437 м) Cascade Yarns Ecological Wool (натуральная перуанская шерсть) оттенка #8010 Escri  или любая другая со схожими характеристиками.
- по одной паре спиц № 9 и 11 (5,5 и 8 мм) либо размера, при котором получается нужная плотность
- одна дополнительная спица № 11 (8 мм)
- один крючок 6 мм
- вспомогательная спица для кос
- маркер для петель

ПЛОТНОСТЬ

12П и 16 рядов равны 10 см, лицевой гладью спицами большего размера.

ОБЯЗАТЕЛЬНО ПРОВЕРЬТЕ ПЛОТНОСТЬ.

ОСОБЫЕ ПРИЕМЫ

ПК 6П Снимите 3П на спицу для кос, отведите назад, 1ИзнП, 1ЛицП, 1ИзнП, затем 1ИзнП, 1ЛицП, 1ИзнП — со спицы для кос.

ЛК 6П Снимите 3П на спицу для кос, отведите вперед, 1ИзнП, 1ЛицП, 1ИзнП, затем 1ИзнП, 1ЛицП, 1ИзнП — со спицы для кос.

Добавить петлю из протяжки. Введите левую спицу по направлению от себя под нить между последней провязанной петлей и следующей петлей на левой спице, провяжите нить лицевой за заднюю стенку.

Добавить изнаночную из протяжки. Введите левую спицу по направлению от себя под нить между последней провязанной петлей и следующей петлей на левой спице, провяжите изнаночной за заднюю стенку.

СПИНКА

На спицы меньшего размера наберите 62 (70, 78, 82, 90)П.

Ряд 1 (ИС) 2ИзнП, *2ЛицП, 2ИзнП; повторите от * до конца.

Провяжите резинкой 2 × 2 — 10 рядов. Перейдите на спицы большего размера.

Ряд с убавлениями (ЛС) Вяжите ЛицП, равномерно убавив 8 (10, 12, 10, 12)П — 54 (60, 66, 72, 78)П.

Начиная с изнаночного ряда, продолжайте вязать лицевой гладью (ЛицП на ЛС, ИзнП на ИС), пока длина детали не будет равна 12,5 (12,5, 14, 14) см от начала, завершите изнаночным рядом.

Формирование боков

Ряд с убавлениями (ЛС) 2ЛицП, 2ЛицВм, ЛицП, пока не останется 4П, 2ЛицВмЛ, 2ЛицП.

Провяжите ровно 11 рядов.

Повторите ряд с убавлениями еще 1 раз — 50 (56, 62, 68, 74)П.

Вяжите ровно, пока длина детали не будет равна 23 (23, 23, 24, 24) см от начала, равномерно прибавьте 0 (2, 0, 2, 0)П в последнем ряду, завершите изнаночным рядом — 50 (58, 62, 70, 74)П.

Перейдите на спицы меньшего размера.

Провяжите резинкой 2 × 2 — 10 рядов, равномерно убавив 0 (2, 0, 2, 0)П в последнем ряду — 50 (56, 62, 68, 74)П.

Перейдите на спицы большего размера.

Продолжайте вязать лиц. гладью еще 2,5 см, завершите изн. рядом.

Ряд с прибавлениями (ЛС) 2ЛицП, 1П из протяжки, ЛицП, пока не останется 2П, 1П из протяжки, 2ЛицП.

Провяжите 11 рядов ровно.

Повторите ряд с прибавлениями еще 1 раз — 54 (60, 66, 72, 78)П.

Вяжите ровно, пока длина детали не будет равна 40,5 (40,5, 50,5, 43, 43) см от начала, завершите изнаночным рядом.

Формирование проймы

Закройте по 3 (4, 4, 5, 6)П в начале след. 2 рядов, затем по 2 (2, 2, 3,3)П в начале след. 2 рядов.

Ряд с убавлениями (ЛС) 2ЛицП, 2ЛицВм, ЛицП, пока не останется 4П, 2ЛицВмЛ, 2ЛицП.

Провяжите 1 ряд ИзнП.

Повторите последние 2 ряда 2 (3, 4, 4, 4) раза — 38 (40, 44, 46, 50)П.

Вяжите ровно, пока высота проймы не будет равна 17,5 (19, 20,5, 21,5, 23) см, завершите изнаночным рядом.

Формирование горловины

Следующий ряд (ЛС) 12 (13, 15, 16, 18)П, присоедините второй моток и закройте по центру 14П для горловины, дальше ЛицП.

Работая с обеими сторонами сразу, закройте с каждой стороны горловины по 5П — 2 раза, завершите изнаночным рядом. Закройте оставшиеся 2 (3, 5, 6, 8)П с каждой стороны для плеч.

ЛЕВАЯ ПОЛОЧКА

На спицы меньшего размера наберите 46 (50, 54, 58, 62)П.

Начало узора

Ряд 1 (ИС) 3ИзнП, поместите маркер, провяжите 29П ряда 1 по схеме, поместите маркер, 2ИзнП, [2ЛицП, 2ИзнП] — 3 (4, 5, 6, 7) раза.

Ряд 2 2ЛицП, [2ИзнП, 2ЛицП] — 3 (4, 5, 6, 7) раза, пройдите маркер, провяжите ряд 2 по схеме, пройдите маркер, 3ЛицП.

Продолжайте вязать 29П по схеме, 3П по борту лицевой гладью, а остальные петли резинкой 2 × 2, провяжите ровно еще 9 рядов.

Перейдите на спицы большего размера.

Ряд с убавлениями (ЛС) 2ЛицВм, [2ИзнП, 2ЛицВм] — 3 (4, 5, 6, 7) раза, поместите маркер, провяжите ряд 12 по схеме, пройдите маркер, 3ЛицП — 42 (45, 48, 51, 54)П.

Следующий ряд (ИС) 3ИзнП, пройдите маркер, провяжите ряд 13 по схеме, 1ИзнП, [2ЛицП, 1ИзнП] — 3 (4, 5, 6, 7) раза.

Следующий ряд (ЛС) 1ЛицП, [2ИзнП, 1ЛицП] — 3 (4, 5, 6, 7) раза, пройдите маркер, провяжите ряд 14 по схеме, пройдите маркер, 3ЛицП.

Продолжайте вязать по схеме таким образом, пока длина детали не достигнет 12,5 (12,5, 12,5, 14, 14) см от начала, завершите изнаночным рядом.

Формирование талии

Ряд с убавлениями 1 (ЛС) 1ЛицП, 2ИзнВм, дальше по схеме.

Провяжите 11 рядов ровно.

Ряд с убавлениями 2 (ЛС) 1ЛицП, 2ЛицВм, вяжите по схеме до конца — 40 (43, 46, 49, 52)П.

Провяжите ровно, пока длина детали не будет равна 31,5 (31,5, 31,5, 33, 33) см от начала, завершите изнаночным рядом.

Ряд с прибавлениями (ЛС) 1ЛицП, 1ИзнП из протяжки, вяжите по схеме до конца.

Провяжите 11 рядов ровно.

Повторите ряд с прибавлениями еще 1 раз — 42 (45, 48, 51, 54)П.

Вяжите ровно, пока деталь не будет одной длины с деталью спинки до подмышек, завершите изнаночным рядом.

Формирование проймы

По краю проймы закройте 3 (4, 4, 5, 6)П — 1 раз, затем 2 (2, 2, 3, 3)П — 1 раз, завершите изнаночным рядом. Убавьте 1П со стороны проймы в след. ряду, затем в каждом 2 ряду — 2 (3, 4, 4, 4) раза — 34 (35, 37, 38, 40)П.

Вяжите ровно, пока деталь не будет такой же длины, как спинка до плеча.

Формирование плеч и горловины

Закройте 2 (3, 5, 6, 8)П в начале след. лицевого ряда — 32П.

Провяжите ровно 15 см, завершите изнаночным рядом. Отложите петли на дополнительную спицу.

ПРАВАЯ ПОЛОЧКА

На спицы меньшего размера наберите 46 (50, 54, 58, 62)П.

Начало узора

Ряд 1 (ИС) 2ИзнП, [2ЛицП, 2ИзнП] — 3 (3, 4, 5, 6, 7) раза, поместите маркер, вяжите ряд 1 по схеме на след. 29П, поместите маркер, 3ИзнП.

Ряд 2 3ЛицП, пройдите маркер, провяжите ряд 2 по схеме на 29П, пройдите маркер, 2ЛицП, [2ИзнП, 2ЛицП] — 3 (4, 5, 6, 7) раза.

Продолжайте вязать 29П по схеме, 3П по борту лицевой гладью, а остальные петли резинкой 2 × 2, провяжите ровно еще 9 рядов.

Перейдите на спицы большего размера.

Ряд с убавлениями (ЛС) 3ЛицП, пройдите маркер, провяжите ряд 12 по схеме, пройдите маркер, 2ЛицВм, [2ИзнП, 2ЛицВм] — 3 (4, 5, 6, 7) раза — 42 (45, 48, 51, 54)П.

Следующий ряд (ИС) 1ИзнП, [2ЛицП, 1ИзнП] — 3 (4, 5, 6, 7) раза, пройдите маркер, провяжите ряд 13 по схеме, пройдите маркер, 3ИзнП.

Следующий ряд (ЛС) 3ЛицП, пройдите маркер, провяжите ряд 14 по схеме, пройдите маркер, 1ЛицП, [2ИзнП, 1ЛицП] — 3 (4, 5, 6, 7) раза.

Продолжайте вязать по схеме таким образом, пока длина детали не будет равна 12,5 (12,5, 12,5, 14, 14) см от начала, закончите изнаночным рядом.



Формирование талии

Ряд с убавлениями 1 (ЛС) Вяжите, пока не останется 3П, 2ИзнВп, 1ЛитП.

Провяжите 11 рядов ровно.

Ряд с убавлениями 2 (ЛС) Вяжите, пока не останется 3П, 2ЛицВпЛ, 1ЛицП — 40 (43, 46, 49, 52)П.

Провяжите ровно, пока длина детали не будет равна 31,5 (31,5, 31,5, 33, 33) см от начала, завершите изнаночным рядом.

Ряд с прибавлениями (ЛС) Вяжите, пока не останется 1П, 1ИзнП из протяжки, 1ЛицП.

Провяжите 11 рядов ровно.

Повторите ряд с прибавлениями еще 1 раз — 42 (45, 48, 51, 54)П.

Далее вяжите как левую полочку, зеркально формируя пройму и плечо, закончите изнаночным рядом.

СБОРКА

Слегка блокируйте детали до нужных размеров. Выполните плечевые швы.

Чтобы выполнить воротник, снимите 32П с левой дополнительной спицы на спицу большего размера, приготовившись вязать изнаночным рядом, добавьте к ним 34П с правой дополнительной спицы, приготовившись вязать лицевой ряд. Держа детали лицевыми сторонами друг к другу, закройте петли на 3 спицах. Пришейте воротник по линии горловины спинки.

Выполните боковые швы.

Отделка проймы

Держа деталь лицевой стороной к себе, крючком выполните шов под мышкой полустолбиками.

Круг 1 (ЛС) 1Вп, вяжите слева направо, провяжите СтБНк ровно вокруг проймы, убедившись, что полотно ложится ровно, замкните круг полустолбиком в первый СтБНк. Отрежьте нить.

Завязка

На спицы меньшего размера наберите 3П. Провяжите лицевой гладью 122 (129,5, 133, 147,5, 157,5) см. Закройте петли.

Держа работу изнаночной стороной к себе, проденьте один кончик завязки на лицевую сторону между первыми 2ИзнП (2ИзнП, 2ЛицП, 2ЛицП, 2ЛицП) на левой стороне резинки на талии, расположив его снизу вверх. Прodeвая завязку между каждой группой из 2ИзнП (2ИзнП, 2ЛицП, 2ЛицП, 2ЛицП), прокладывая завязку над и под каждой группой из 2ЛицП (2ЛицП, 2ИзнП, 2ИзнП, 2ИзнП). Завершите, выведя завязку на изнаночную сторону между двумя последними 2ИзнП (2ИзнП, 2ЛицП, 2ЛицП, 2ЛицП). Выровняйте концы. С изнанки введите правый конец между двумя ИзнП с левой стороны от правой косы переда, а левый конец — между двумя ИзнП с правой стороны от левой косы переда.

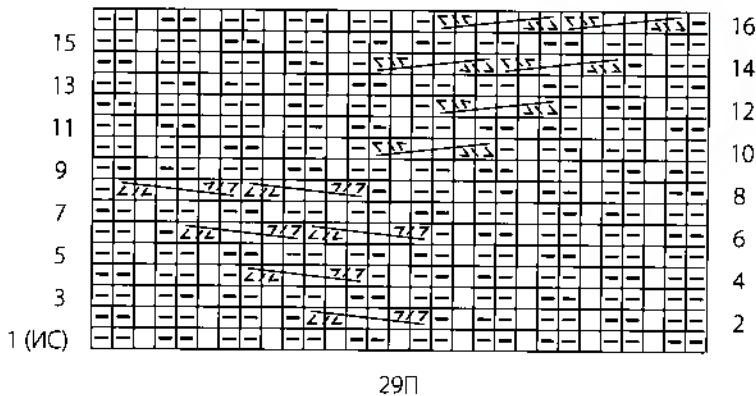

Как читать схему

□ ЛицП на ЛС, ИзнП на ИС

▣ ИзнП на ЛС, ЛицП на ИС

ПК 6П

ЛК 6П

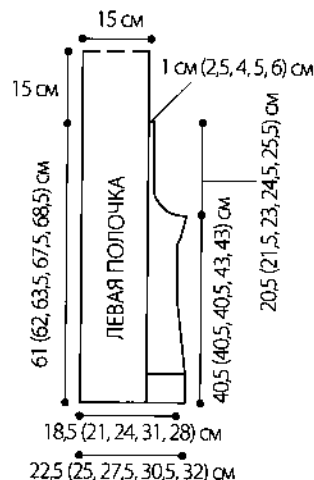



ПУЛОВЕР С КРЕСТООБРАЗНЫМИ КОСАМИ

Кокетка с косами, напоминающая рождественские венки, стала центральным элементом этой водолазки с короткими рукавами, которая создает зимнее настроение с уютными сиделками у камина. В верхней части кокетки узор из кос плавно переходит в глубокую резинку высокого теплого воротника.



РАЗМЕРЫ

XS (S, M, L, XL, 2XL). На фото размер S.

РАЗМЕРЫ ГОТОВОГО ИЗДЕЛИЯ

По груди: 81,5 (87, 94,5, 104, 114, 127) см

Длина: 59,5 (61, 62, 66, 67,5, 68,5) см

По плечу: 28 (30,5, 31,5, 33, 36, 40,5) см

МАТЕРИАЛЫ

- Оригинальная пряжа

7 (7, 8, 9, 11, 12) мотков по 50 г (в каждом около 119 м) Berroco Blackstone Tweed (шерсть, суперкид-мохер, шерсть ангорского кролика) оттенка # 2614 Cranberry Bog  или любая другая со схожими характеристиками.

- Вариант пряжи

8 (8, 9, 10, 12, 13) мотков по 50 г (в каждом около 112 м) Tahki Yarns|Tahki-Stacy Charles Tara Tweed (шерсть, нейлон) оттенка #016 Cherry Tweed  или любая другая со схожими характеристиками.

- По две пары круговых спиц № 5 и 7 (3,75 и 4,5 мм) длиной 40 см и 75 (75, 80, 80, 100, 100) см либо размера, при котором получается нужная плотность
- По одному набору (5 шт) носочных спиц № 5 и 7 (3, 75 и 4,5 мм)
- вспомогательная спица для кос
- 4 маркера для петель — один другого цвета, чтобы отмечать начало ряда.

ПЛОТНОСТЬ

18П и 25 круговых рядов равны 10 см лицевой гладью спицами большего размера.

ОБЯЗАТЕЛЬНО ПРОВЕРЬТЕ ПЛОТНОСТЬ.

ОСОБЫЕ ПРИЕМЫ

ПК 4П (правая коса из 4 петель) Снимите 2П на спицу для кос и отведите назад, 2ЛицП, 2ЛицП со спицы для кос.

ЛК 4П (левая коса из 4 петель) Снимите 2П на спицу для кос и отведите вперед, 2ЛицП, 2ЛицП со спицы для кос.

ПКИ 4П Снимите 2П на спицу для кос и отведите назад, 2ЛицП, 2ИзнП со спицы для кос.

ЛКИ 4П Снимите 2П на спицу для кос и отведите вперед, 2ИзнП, 2ЛицП со спицы для кос.

ПКУ 4—2 Снимите 2П на спицу для кос и отведите назад, 2ЛицВм, 2ЛицВм со спицы для кос.

ПК 6П Снимите 4П на спицу для кос, отведите назад, 2ЛицП, снимите последние 2П со спицы для кос на левую спицу, провяжите их ИзнП, 2ЛицП со спицы для кос.

ЛК 6П Снимите 4П на спицу для кос, отведите вперед, 2ЛицП, снимите последние 2П со спицы для кос на левую спицу, провяжите их ИзнП, 2ЛицП со спицы для кос.

ПРИМЕЧАНИЕ

Перед, спинка и рукава вяжутся по кругу отдельно, затем соединяются под мышкой. Затем кокетка вяжется по кругу.

ПЕРЕД И СПИНКА

На длинные круговые спицы меньшего размера наберите 154 (168, 180, 198, 218, 240)П. Замкните в круг, не перекручивая петли, и пометьте маркером другого цвета начало круга.

Провяжите резинкой 1 × 1 — 9 см.

Перейдите на более длинные спицы большего размера.

Провяжите 1 ряд ЛицП, равномерно убавив 10 (12, 12, 14, 16, 16)П — 144 (156, 168, 184, 202, 224)П.

Дальше вяжите лицевой гладью (в каждом круге) — 6 (6, 6, 9, 9, 9) кругов.

Следующий круг 72 (78, 84, 92, 101, 112)ЛицП, поместите маркер, ЛицП до конца. Круг с убавлениями 2ЛицП, 2ЛицВм, ЛицП, пока не останется 4П до последнего маркера, 2ЛицВмЛ, 2ЛицП — минус 2П.

Повторите ряд с убавлениями в каждом 8 ряду еще 3 раза — 128 (140, 152, 168, 186, 208)П.

Вяжите ровно, пока длина детали не будет равна 31,5 (31,5, 31,5, 33, 33, 33) см от начала.

Ряд с прибавлениями 2ЛицП, 1П из протяжки, ЛицП, пока не останется 2П до первого маркера, 1П из протяжки, 2ЛицП, пройдите маркер, 2ЛицП, 1П из протяжки, ЛицП, пока не останется 2П до последнего маркера, 1П из протяжки, 2ЛицП. Повторите ряд с прибавлениями в каждом 4 ряду еще 3 раза — 144 (156, 168, 184, 202, 224)П.

Вяжите ровно, пока длина детали не будет равна 40,5 (40,5, 40,5, 42, 42, 42) см от начала.

Следующий ряд Вяжите ЛицП, пока не останется 6П до первого маркера, закройте 12П, убрав маркер, вяжите ЛицП, пока не останется 6П до последнего маркера, закройте 12П, убрав маркер. Оставьте петли для кокетки на спице.

РУКАВА

На носочные спицы меньшего размера наберите 46 (50, 52, 54, 60, 68)П. Разделите петли на 4 спицы и соедините в круг, не перекручивая петли. Отметьте маркером начало круга. Провяжите 5 см резинкой 1 × 1.

Перейдите на спицы большего размера и провяжите лицевой гладью 2,5 см.

Ряд с прибавлениями 2ЛицП, 1П из протяжки, вяжите, пока не останется 2П, 1П из протяжки, 2ЛицП.

Провяжите ровно 5 рядов, затем повторите ряд с прибавлениями — 50 (54, 56, 58, 64, 72)П.

Вяжите ровно, пока длина детали не будет равна 12,5 (12,5, 14, 14, 15, 15) см от начала.

Следующий ряд ЛицП, пока не останется 6П, закройте 12П, убрав маркер, ЛицП до конца — 38 (42, 44, 46, 52, 60)П.

КОКЕТКА

Соединительный ряд Более длинными круговыми спицами большего размера провяжите 38 (42, 44, 46, 52, 60)ЛицП первого рукава (левый рукав), поместите маркер, 60 (66, 72, 80, 89, 100)ЛицП лифа (перед), поместите маркер, 38 (42, 44, 46, 52, 60)ЛицП второго рукава (правый рукав), поместите маркер, 60 (66, 72, 80, 89, 100)ЛицП лифа (спинка), отметьте начало ряда маркером другого цвета — 196 (216, 232, 252, 282, 320)П.

Только для размеров S (M)

Следующий ряд ЛицП, убавьте 2 (2)П по левому рукаву, 2(2)П по переду, 2(2)П по правому рукаву и 0 (2)П по спинке — 210 (224)П.

Для всех размеров

Провяжите ЛицП 6 (9, 12, 6, 4, 1) рядов.

Только для размеров L (XL, 2XL)

Ряд с убавлениями Равномерно убавьте по 2П с каждой детали — убавлено 8П.

Провяжите 1 ряд ровно.

Повторите эти 2 ряда 6 (8, 11) раз — 196 (210, 224)П.

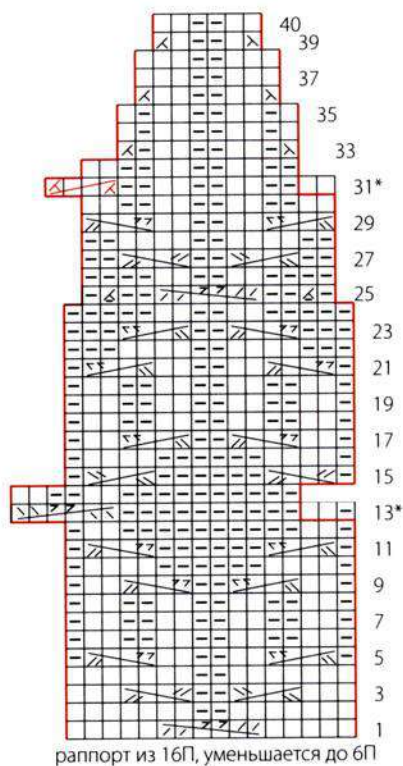

Как читать схему

- ЛицП на ЛС, ИзнП на ИС
- ▢ ИзнП на ЛС, ЛицП на ИС
- ⊗ 2ЛицВм
- ⊗ 2ЛицВмЛ
- ⊗ 2ИзнВм
- ▨ ПК 4П
- ▨ ЛК 4П
- ▨ ПКИ 4П
- ▨ ЛКИ 4П
- ▨ ПКУ6 4-2
- ▨ ПКИ 6П
- ▨ ЛКИ 6П

*Ряд 13 Вяжите до линии раппорта, повторите раппорт, провяжав последнюю косу в конце ряда.

*Ряд 14 Закончите круг так: 2ЛицП, 1ИзнП.

*Ряд 31 Вяжите до линии раппорта, повторите раппорт, выполнив последнее убавление в косе в конце ряда

*Ряд 32 Последняя — ЛицП.

Для всех размеров

Ряд с прибавлениями [6ЛицП, прибавьте 1П, провяжав ЛицП за переднюю и заднюю стенки, снова прибавьте 1П, провяжав ЛицП за переднюю и заднюю стенки, 6ЛицП] — 14 (15, 16, 14, 15, 16) раз — 224 (240, 256, 224, 240, 256)П.

Начало узора

Примечание

Когда петель станет слишком мало для вязания на длинных круговых спицах, перейдите на более короткие спицы большего размера.

Ряд 1 Провяжите раппорт из 16П — 14 (15, 16, 14, 15, 16) раз.

Продолжайте вязать по схеме до ряда 40–84 (90, 96, 84, 90, 96)П.

Перейдите на более короткие спицы меньшего размера и повторяйте ряд 40 схемы, провяжав 23 см. Закройте петли свободно по узору.

СБОРКА

Выполните блокировку деталей до нужных размеров. •







ПОНЧО С КОСАМИ

Признаюсь откровенно: эта вещь с косами сначала родилась как юбка, но потом решила стать пончо. Оно связано от края к краю рисунком из кос и резинки, с убавлениями и прибавлениями по плечам для хорошей посадки, а его открытые края согревают, не стесняя движений.



РАЗМЕРЫ

S/L, (L/XL) На фото размер S/L.

РАЗМЕРЫ ГОТОВОГО ИЗДЕЛИЯ

Ширина (по нижнему краю): 101,5 (114) см

Длина: 68,5 (75) см

МАТЕРИАЛЫ

- Оригинальная пряжа

12 (15) мотков по 50 г (в каждом около 117 м) Berroco Blackstone Tweed Metallic (шерсть, мохер, ангора, другие материалы) оттенка # 4601 Clover Honey  или любая другая со схожими характеристиками.

- Вариант пряжи

13 (16) мотков по 50 г (в каждом около 113 м) Tahki Yarns/Tahki-Stacy Charles Tara Tweed (шерсть, нейлон) оттенка # 016 Cherry Tweed  или любая другая со схожими характеристиками.

- по одной паре круговых спиц № 5 и 7 (3, 75 и 4,5 мм) длиной 100 см либо размера, при котором получается нужная плотность
- вспомогательная спица для кос
- съемные маркеры для петель

ПЛОТНОСТЬ

20П и 27 рядов равны 10 см узором из кос спицами большего размера.

ОБЯЗАТЕЛЬНО ПРОВЕРЬТЕ ПЛОТНОСТЬ.

ПРИМЕЧАНИЯ

- 1) Пончо вяжется как одна деталь (см. схему с указаниями по вязанию), с прибавлениями по линии середины, отверстием для шеи и убавлениями по линии середины.
- 2) На схеме показан вид сбоку. Убавления и прибавления по линии середины образуют форму пончо по плечам (см. фото).

ОСОБЫЕ ПРИЕМЫ

ПК 6П Снимите 3П на спицу для кос, отведите назад, 3ЛицП, 3ЛицП со спицы для кос.

ЛК 6П Снимите 3П на спицу для кос, отведите вперед, 3ЛицП, 3ЛицП со спицы для кос.

Добавить петлю из протяжки Введите левую спицу по направлению от себя под нитью между последней провязанной петлей и следующей петлей на левой спице, провяжите нить лицевой за заднюю стенку.

Добавить изнаночную из протяжки Введите левую спицу по направлению от себя под нитью между последней провязанной петлей и следующей петлей на левой спице, провяжите изнаночной за заднюю стенку.

ПОНЧО

На более длинные спицы меньшего размера наберите 143П.

Ряд 1 (ИС) 1ИзнП, *1ЛицП, 1ИзнП; повторяйте от * до конца.

Провяжите резинкой 1 × 1 еще 3 ряда.

Перейдите на спицы большего размера.

Следующий ряд (ИС) Наберите 3П, вяжите 1ИзнП.

Начало узора.

Наберите 3П—149П.

Ряд 1 (ЛС) Начиная с ряда 1, петли 1 по схеме 1, вяжите до линии раппорта, провяжите раппорт из 13П еще 4 раза, затем вяжите до конца по схеме 1, поместите маркер, 3ЛицП, поместите маркер, начните с ряда 1, петли 1 по схеме 2, провяжите до линии раппорта, повторите раппорт из 13П еще 4 раза, вяжите до конца схемы 2 — 149П.

Ряд 2 Вяжите ровно, выполняя таким же образом ряд 2 по обеим схемам и провязывая 3П в центре как 1ИзнП в этом и других изнаночных рядах.

Продолжайте вязать раппорты из 8 рядов по схемам 1 и 2, **ОДНОВРЕМЕННО** провяжите ряды с прибавлениями следующим образом:

* **Следующий ряд с прибавлениями (ЛС)** Вяжите по схеме 1 до маркера, ЛицП или 1ИзнП из протяжки (по схеме), пройдите маркер, 3ЛицП, пройдите маркер, ЛицП или 1ИзнП из протяжки (по схеме), провяжите по схеме 2 до конца — плюс 2П.

Следующий ряд Вяжите ровно.

Следующий ряд с прибавлениями Вяжите по схеме 1 до маркера, ЛицП или 1ИзнП из протяжки (по схеме), пройдите маркер, 3ЛицП, ЛицП или 1ИзнП из протяжки (по схеме), вяжите по схеме 2 до конца — плюс 2П.

Следующий ряд с прибавлениями Вяжите по схеме 2 до маркера, ЛицП или 1ИзнП из протяжки (по схеме), пройдите маркер, 3ИзнП, ЛицП или 1ИзнП из протяжки (по схеме), вяжите по схеме 1 до конца — плюс 2П.

Повторите от * еще 20 (25) раз, присоединяя добавленные петли к узору по схеме — 275 (305)П.

Только для размера S/L

Следующий ряд с прибавлениями (ЛС) Вяжите по схеме 1 до маркера, ЛицП или ИзнП из протяжки (по схеме), пройдите маркер, 3ЛицП, ЛицП или ИзнП из протяжки (по схеме), вяжите по схеме 2 до конца — плюс 2П.

Следующий ряд (ИС) Вяжите ровно.

Следующий ряд с прибавлениями (ЛС) Вяжите по схеме 1 до маркера, ЛицП или ИзнП из протяжки (по схеме), пройдите маркер, 3ЛицП, ЛицП или ИзнП из протяжки (по схеме), вяжите по схеме 2 до конца — 279 П.

Только для размера XL

Следующий ряд (ЛС) Вяжите ровно.

Сейчас с КАЖДОЙ стороны от центральных 3ЛицП по 138 (151)П и 10 (11) раппортов узора с косой — 279 (305)П.

Горловина

Следующий ряд (ИС) Вяжите ровно до маркера, пройдите маркер, 2ИзнП, присоедините второй моток пряжи, 1ИзнП из протяжки, 1ИзнП, пройдите маркер, вяжите до конца.

Продолжайте вязать ровно 140 (150)П с каждой стороны, провяжите 35,5 см от начала до горловины, закончите изнаночным рядом.

Конец горловины

Следующий ряд (ЛС) Провяжите до первого маркера, 1ЛицП, провяжите каклицевую последнюю петлю первой стороны вместе с первой петлей второй стороны, вяжите до конца — 279 (305)П.

Следующий ряд (ИС) Вяжите ровно все петли.

Примечание

Убавление по центру выполняется на первой и последней из центральных трех петель. Перемещайте маркеры, чтобы эти три петли оставались отмеченными.

Ряд с убавлениями 1 (ЛС) Вяжите по схеме 1, пока не дойдете до трех центральных петель, 2ЛицВм, 1ЛицП, 2ЛицВмЛ, вяжите до конца по схеме 2.

Ряд 2 Вяжите ровно.

Ряд 3 Как ряд с убавлениями 1.

Ряд с убавлениями 4 (ИС) Вяжите по схеме 2, пока не дойдете до трех центральных петель, 2ИзнВм, 1ИзнП, 2ИзнВм, вяжите до конца по схеме 1. Повторите ряды 1–4 еще 20 (24) раза, затем повторите ряд 1 — 1 раз (0 раз). Провяжите 1 ряд ровно. Сейчас на каждой стороне по 70П и 5 раппортов узора с косой. Закончите лицевым рядом на 149П.

Перейдите на более длинные спицы меньшего размера.

Следующий ряд (ИС) Закройте 3П, дальше ИзнП.

Следующий ряд (ЛС) Закройте 3П, дальше вяжите резинкой 1 × 1.

Провяжите резинкой 1 × 1 еще 3 ряда.

Закройте петли по резинке.

СБОРКА

Подогните 3П по каждому боковому краю на изнаночной стороне и подшейте, получите обработанный край.

Воротник

Держа работу лицевой стороной к себе, на более короткие спицы наберите по линии горловины как 128ЛицП. Соедините в круг и пометьте маркером начало круга. Провяжите резинкой 1 × 1 — 2,5 см. Провяжите ЛицП 1 ряд. Провяжите резинкой 2 × 2 — 4,5 см. Провяжите 1 ряд ЛицП. Провяжите резинкой 1 × 1 еще 2,5 см. Закройте петли свободно по резинке.

СХЕМА 1



СХЕМА 2



↑ = Направление работы

⋮ = Середина, прибавления и убавления

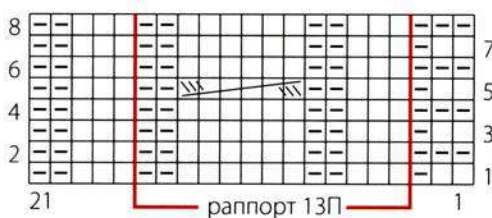
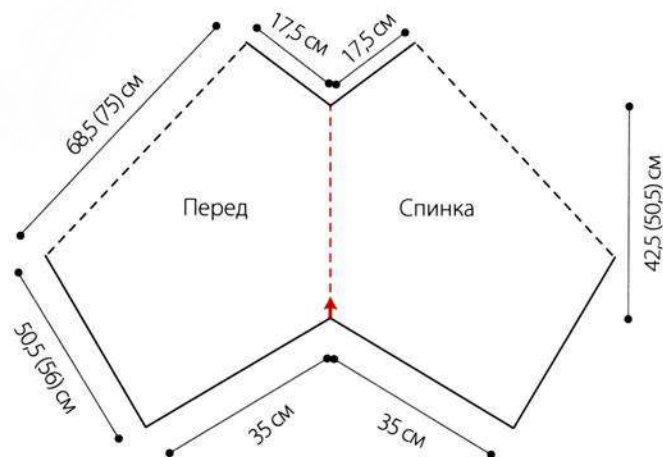
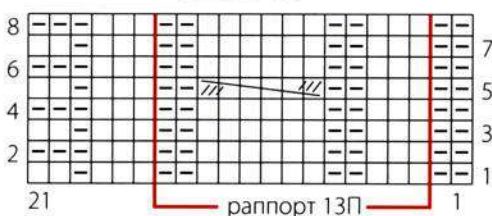
Как читать схему

□ ЛицП на ЛС, ИзнП на ИС

▣ ИзнП на ЛС, ЛицП на ИС

▨ ПК 6П

▩ ЛК 5П

ПУЛОВЕР С ВОРОТНИКОМ-ТРУБОЙ

Косы, подобно змеям, извиваются на деталях лифа этого пуловера с воротником-трубой, разветвляясь и собираясь вместе в виде узлов из резинки и перекрученных кос. Связанный по кругу сверху вниз, он разделяется у пройм и соединяется заново ниже их уровня. Петли для рукава три четверти набираются по пройме, и рукав вяжется сверху вниз. Вы узнаете диагональные линии кос, которые я так люблю, — они уже встречались в 1997 году (см. «Водолазка с косами» на с. 74–77 и «Решетчатый кардиган» на с. 80–84).



РАЗМЕРЫ

S (M, L, XL). На фото размер S.

РАЗМЕРЫ ГОТОВОГО ИЗДЕЛИЯ

По груди: 99 (99, 105,5, 109) см *

Длина: 63,5 (65,5, 66,5, 68) см

По плечу: 33,5 (35,5, 37, 38,5) см

* Так как пуловер вяжется сверху вниз, кокетка довольно просторная, поэтому для первых двух размеров ширина по груди одинаковая, а вторые два отличаются совсем немного. Определите нужный размер по меркам длины и плеча.

МАТЕРИАЛЫ

- Оригинальная пряжа
10 (10, 11, 12) мотков по 50 г (в каждом около 121 м) Bergere de France Pure Merino Francais (шерсть) оттенка #295–391 Palmier (Aqua)  или любая другая со схожими характеристиками.
- Вариант пряжи
11 (11, 12, 13) мотков по 50 г (в каждом около 112 м) Classic Elite Yarns Liberty Wool (шерсть, которую можно стирать) оттенка #7814 Mallard  или любая другая со схожими характеристиками.
- две пары круговых спиц № 7 (4,5 мм) длиной 40 и 60 см либо размера, при котором получается нужная плотность
- один набор (5 шт) носочных спиц № 7 (4,5 мм)
- маркеры для петель
- вспомогательная спица для кос

ПЛОТНОСТЬ

20П и 28 рядов равны 10 см лицевой гладью спицами № 7 (4,5 мм).

ОБЯЗАТЕЛЬНО ПРОВЕРЬТЕ ПЛОТНОСТЬ.

ОСОБЫЕ ПРИЕМЫ

Добавить петлю из протяжки. Введите левую спицу по направлению от себя под нить между последней провязанной петлей и следующей петлей на левой спице, провяжите нить лицевой за заднюю стенку.

Добавить петлю из протяжки за переднюю стенку Введите левую спицу по направлению от себя под нить между последней провязанной петлей и следующей петлей на левой спице, провяжите нить лицевой за переднюю стенку.

Добавить изнаночную из протяжки. Введите левую спицу по направлению от себя под нить между последней провязанной петлей и следующей петлей на левой спице, провяжите изнаночной за заднюю стенку.



Добавить изнаночную из протяжки за переднюю стенку. Введите левую спицу по направлению от себя под нить между последней провязанной петлей и следующей петлей на левой спице, провяжите изнаночной за заднюю стенку.

ПК 4П (правая коса из 4 петель) Снимите 2П на спицу для кос и отведите назад, 2ЛицП, 2ЛицП со спицы для кос.

ЛК 4П (левая коса из 4 петель) Снимите 2П на спицу для кос и отведите вперед, 2ЛицП, 2ЛицП со спицы для кос.

ПКИ 4П Снимите 2П на спицу для кос и отведите назад, 2ЛицП, 2ИзнП со спицы для кос.

ЛКИ 4П Снимите 2П на спицу для кос и отведите вперед, 2ИзнП, 2ЛицП со спицы для кос.

УЗОР ВОРОТНИКА

(12 петель)

Ряды 1, 2, 3, 5 4ИзнП, 4ЛицП, 4ИзнП.

Ряд 4 4ИзнП, ПК 4П, 4ИзнП.

Ряд 6 Как ряд 1.

Повторяйте ряды 1–6.

ПРИМЕЧАНИЯ

1) Пуловер вяжется сверху вниз кругами до начала проймы, затем возвратными рядами как две детали на высоту проймы, затем снова замыкается в круг и вяжется кругами до низа как одна деталь.

2) Формирование талии и узора по центру выполняются одновременно, внимательно прочитайте указания до начала работы.

ГОРЛОВИНА

На более короткие круговые спицы наберите 124П. Соедините в круг, не перекручивая петли, пометьте маркером начало ряда.

Круг 1 2ЛицП, [2ИзнП, 2ЛицП] — 6 раз, затем узор горловины на 12П, 2ЛицП, [2ИзнП, 2ЛицП] — 12 раз, затем узор горловины на 12П, [2ЛицП, 2ИзнП] — 6 раз.

Продолжайте вязать по узору таким образом, пока не провяжете ряды 1–6 узора горловины 3 раза, затем провяжите еще 1 раз ряд 1. Когда провяжете последний ряд, удалите маркер, 1ЛицП, пометьте маркером начало круга.

Формирование плеч

Примечание

Присоединяйте добавленные петли к узору резинкой. Перейдите на более длинные круговые спицы, когда петли перестанут помещаться на более коротких спицах.

Ряд с прибавлениями 1 *1ЛицП, 2ИзнП, 2ЛицП, 1П из протяжки, [2ИзнП, 2ЛицП] — 5 раз, провяжите 12П узора горловины, [2ЛицП, 2ИзнП] — 5 раз. 1ЛицП из протяжки, 2ЛицП, 2ИзнП, 1ЛицП *, поместите маркер для бокового шва, повторите от * до * еще 1 раз — 128П.

Ряд с прибавлениями 2 [1ЛицП, 2ИзнП, 2ЛицП, 1ИзнП из протяжки, вяжите по узору, пока не останется 5П до маркера, 1ЛицП из протяжки за переднюю стенку, 2ЛицП, 2ИзнП, 1ЛицП] — 1 раз — плюс 4П.

Ряд с прибавлениями 3 [1ЛицП, 2ИзнП, 2ЛицП, 1ИзнП из протяжки, вяжите по узору, пока не останется 5П до маркера, 1ИзнП из протяжки за переднюю стенку, 2ЛицП, 2ИзнП, 1ЛицП] — 2 раза — плюс 4П.

Ряд с прибавлениями 4 Как ряд 3 — 140П.

Ряд с прибавлениями 5 и 6 Как ряд 2.

Ряд с прибавлениями 7 и 8 Как ряд 3.

Ряд с прибавлениями 9 Как ряд 2 — 160П.

Ряд с прибавлениями 10 [1ЛицП, 2ИзнП, 2ЛицП, 1П из протяжки, 1ЛицП, поместите маркер, вяжите по узору, пока не останется 5П до маркера, 1ЛицП из протяжки за переднюю стенку, поместите маркер, 2ЛицП, 2ИзнП, 1ЛицП] — 2 раза — 164 П.

Начало узора

Примечание

Присоединяйте добавленные петли к лицевой глади (только лицевые ряды)

Круг 1 [1ЛицП, 2ИзнП, 2ЛицП, 1П из протяжки, вяжите ЛицП до маркера, пройдите маркер, вяжите по схеме 68П, ЛицП до маркера, 1П из протяжки за переднюю стенку, пройдите маркер, 2ЛицП, 2ИзнП, 1ЛицП] — 2 раза — плюс 4П. Продолжайте вязать таким образом, прибавляя по 4П в каждом круге и провязывая узор до ряда 28 (28, 30, 32) схемы, закончите последний ряд за 3 петли до маркера конца ряда — 276 (276, 284, 292)П.

Разделение для пройм

Примечание

Перед и спинка теперь будут вязаться возвратными рядами одновременно от разных мотков пряжи.

Следующий ряд (ЛС) Закройте последние 3П предыдущего ряда и первые 3П этого ряда, вяжите по узору (без прибавлений), пока не останется 3П до маркера бокового шва (уберите второй маркер в 5 петлях до маркера бокового шва), вяжите по узору до конца, поверните работу — 264 (264, 272, 280)П, по 132 (132, 136, 140)П на перед и спинку.

Следующий ряд (ИС) [ИзнП до маркера, пройдите маркер, вяжите по схеме, ИзнП до маркера] — 2 раза.

Формирование пройм

Ряд 1 (ЛС) [ЛицП до маркера, пройдите маркер, продолжайте вязать по схеме, ЛицП до маркера] — 2 раза.

Ряды 2 и 4 [ИзнП до маркера, пройдите маркер, продолжайте вязать по схеме, ИзнП до маркера] — 2 раза.

Ряд с убавлениями 3 и 5 [3ЛицП, 2ЛицВм, ЛицП до маркера, пройдите маркер, продолжайте вязать по схеме, ЛицП, пока не останется 5П, 2ЛицВмП, 3ЛицП] — 2 раза — минус 2П на каждой детали.

Ряд 6 Как ряд 2.

Повторите ряды 1–6, продолжая узор по схеме, еще 5 раз — по 108 (108, 112, 116)П на спинку и перед.

Повторите ряды 1 и 2, работая ровно, еще 0 (3, 4, 5) раз.

Соединение после пройм

Следующий ряд (ЛС) ЛицП до маркера, пройдите маркер, продолжайте вязать по схеме, ЛицП до конца первой стороны, поместите маркер бокового шва, продолжайте вязать этой же нитью, ЛицП до маркера, пройдите маркер, продолжайте вязать по схеме, ЛицП до конца круга, поместите новый маркер начала ряда.

Провяжите 2 ряда таким образом на 216 (216, 224, 232)П.

Следующий ряд [16 (16, 18, 20)ЛицП, поместите маркер, 4ЛицП, продолжайте вязать по схеме на 68 П, поместите маркер, 4ЛицП, поместите маркер, 16 (16, 18, 20)ЛицП] — 2 раза.

Формирование талии

Примечание

Прочитайте полностью перед продолжением работы. Убавления для талии и прибавления для узора резинкой выполняются одновременно.

Следующий ряд [3ЛицП, 2ЛицВм (убавления для талии), вяжите до маркера по узору, 1П из протяжки (прибавка для резинки), пройдите маркер, 2ЛицП, пройдите маркер, вяжите по схеме, пройдите маркер, 4ЛицП, пройдите маркер, ИзнП из протяжки (прибавление для резинки), вяжите, пока не останется 5П, 2ЛицВмП (убавление для талии), 3ЛицП] — 2 раза.

Продолжайте вязать таким образом, повторив убавления для талии в каждом 4 ряду — 2 (2, 0, 0) раза, затем в каждом 8 (8, 10, 12) ряду — 7 (7, 7, 5) раз. ОДНОВРЕМЕННО выполняйте прибавления для резинки в каждом 4 ряду — 19 раз,



присоединяя добавленные петли к резинке 4×4 следующим образом: 3ИзнП из протяжки, затем [4ЛицП из протяжки, 4ИзнП из протяжки] — 2 раза, ОДНОВРЕМЕННО, когда провяжете ряд 104 схемы, продолжайте выполнять убавления и вязать центральные 64П узором из кос следующим образом:

Круг 1 *Вяжите по узору до маркера раппорта, 2ИзнП, 2ЛицП, 2ИзнП, ЛК 4П, [2ЛицП, 2ИзнП] — 2 раза, 28ИзнП, поместите маркер, [2ЛицП, 2ИзнП] — 2 раза, ПК 4П, 2ИзнП, 2ЛицП, 2ИзнП, пройдите маркер, вяжите по узору до маркера бокового шва, повторите от * еще 1 раз.

Круги 2, 3 и 4 * Вяжите по схеме до маркера схемы, 2ИзнП, 2ЛицП, 2ИзнП, 4ЛицП, [2ИзнП, 2ЛицП] — 2 раза, ИзнП до маркера, пройдите маркер, [2ЛицП, 2ИзнП] — 2 раза, 4ЛицП, 2ИзнП, 2ЛицП, 2ИзнП, пройдите маркер, вяжите по узору до маркера бокового шва, повторите от * еще 1 раз.

Круг с убавлениями 5 *Провяжите по узору до маркера узора, 2ИзнП, 2ЛицП, 2ИзнП, 4ЛицП, [2ИзнП, 2ЛицП] — 2 раза, 2ИзнВм (формирование центра), ИзнП, пока не останется 2П до маркера, 2ИзнВм (формирование центра),

пройдите маркер, [2ЛицП, 2ИзнП] — 2 раза, 4ЛицП, 2ИзнП, 2ЛицП, 2ИзнП, пройдите маркер, вяжите по узору до маркера бокового шва; повторите от * еще 1 раз — минус 4П.

Круг 6 Как круг 2.

Круг 7 * Вяжите по схеме до маркера схемы, 2ИзнП, 2ЛицП, 2ИзнП, ЛК 4П, [2ИзнП, 2ЛицП] — 2 раза, ИзнП до маркера, пройдите маркер, [2ЛицП, 2ИзнП] — 2 раза, ПК 4П, 2ИзнП, 2ЛицП, 2ИзнП, пройдите маркер, вяжите по узору до маркера бокового шва, повторите от * еще 1 раз. Повторяйте круги 2–7, провязывая центральный узор из кос, ОДНОВРЕМЕННО повторяйте убавления для оформления центра, как в круге 5, в каждом 12 ряду еще 3 раза — 232 (232, 248, 264)П, когда все оформления будут завершены, останется по 116 (116, 124, 132)П на спинку и перед.

Провяжите 3 ряда ровно по кругу после того, как сделаете последнее прибавление для резинки.

Начальный ряд резинки * 1ИзнП, 2ЛицП, 1ИзнП, 1ИзнП из протяжки, 2ЛицП, [2ИзнП, 2ЛицП] — 0 (1, 2) раз, [2ИзнП, 2ЛицП] — 7 раз, провяжите 8П узором из кос, как раньше, [2ЛицП, 2ИзнП] — 3 раза, 1ЛицП из протяжки, 1ЛицП, 2ИзнП, 2ЛицП, 1ИзнП из протяжки, [2ЛицП, 2ИзнП] — 3 раза, 2ЛицП, провяжите 8П узором из кос, как раньше, [2ЛицП, 2ИзнП] — 7 раз, [2ЛицП, 2ИзнП] — 0 (1, 2) раз, 2ЛицП, 1ИзнП, 1ИзнП из протяжки, 2ЛицП, 1ИзнП; повторите от * еще 1 раз — 240 (240, 256, 272)П.

Продолжайте вязать резинкой 2×2 и узором из кос 6,5 см.

Закройте петли как изнаночные.

РУКАВА

Держа работу лицевой стороной к себе, на носочные спицы по краю проймы равномерно наберите 66 (70, 72, 76) ЛицП. Соедините в круг, отметьте маркером начало ряда. Провяжите 8 рядов лицевой гладью (только лицевые ряды).

Круг с убавлениями 2ЛицП, 2ЛицВм, ЛицП, пока не останется 4П, 2ЛицВмЛ, 2ЛицП — минус 2П.

Повторите круг с убавлениями в каждом 8 (6, 8, 6) круге — 8 (10, 9, 11) раз — 48 (48, 52, 52)П.

Вяжите ровно, пока длина рукава не будет равна 28 (28, 29, 30,5) см.

Следующий круг * 2ЛицП, 2ИзнП; повторяйте от * до конца.

Провяжите резинкой 2×2 , как в последнем ряду, еще 7,5 см. Закройте петли.

СБОРКА

Выполните блокировку слегка до нужных размеров. •



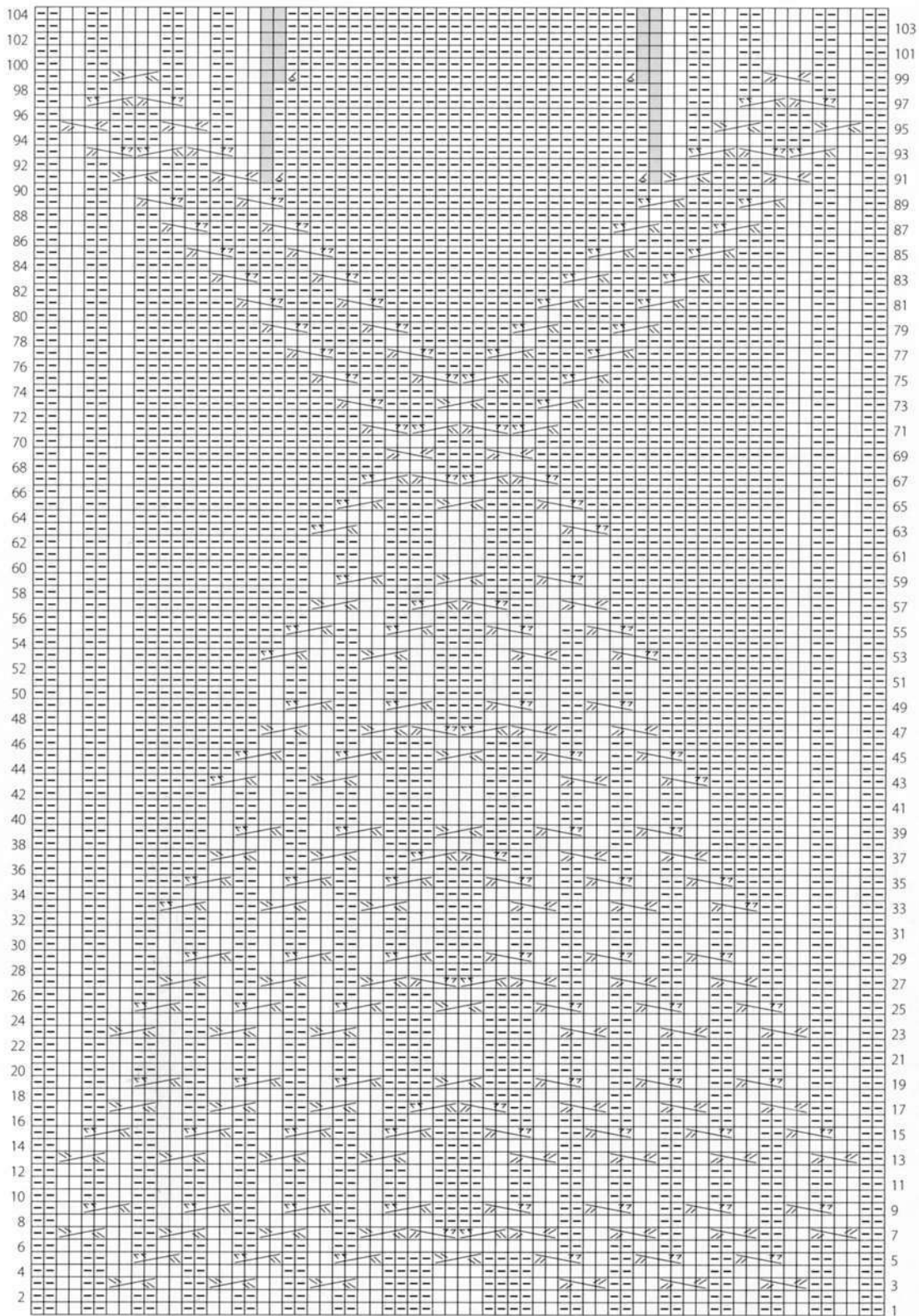

68П

Как читать схему

□ ЛицП на ЛС, ИзнП на ИС

⊠ 2ИзнВм на ЛС

▧ ПК 4П

▨ ПКИ 4П

▤ ИзнП на ЛС, ЛицП на ИС

■ нет П

▩ ЛК 4П

▪ ЛКИ 4П



ТОП С КОСАМИ И ЕЛОЧКОЙ

Зеркально выполненные прибавления и убавления образуют связанную по косой центральную секцию уголков, которая органично формирует плечи и создает линию низа с изящным изгибом. Крупные узоры «соты» и скрученные косы — акцентные вертикальные линии в этом топе с цельнокроеными рукавами, который можно носить на рубашку или отдельно.



РАЗМЕРЫ

S (M, L, XL, 2XL). На фото размер M.

РАЗМЕРЫ ГОТОВОГО ИЗДЕЛИЯ

По груди: 99 (109, 119, 129,5, 139,5) см

Длина (по боковому шву): 66 см

МАТЕРИАЛЫ

- Оригинальная пряжа
13 (15, 16, 17, 19) мотков по 50 г (в каждом около 80 м) Dale Garn Cotinga (шерсть, альпака) оттенка #4654 Purple или любая другая со схожими характеристиками.
- Вариант пряжи
(6, 7, 7, 7, 8) мотков по 100 г (в каждом около 199 м) Plymouth Yarn Company Worsted Merino (мериновое шерсть «супервош») оттенка # 0048 Fuchsia или любая другая со схожими характеристиками.
- по одной паре спиц № 6 и 8 (4 и 5) мм либо размера, при котором получается нужная плотность
- одна пара круговых спиц № 6 (4 мм) длиной 40 см
- съемные маркеры для петель

ПЛОТНОСТЬ

18П и 24 ряда равны 10 см лицевой гладью спицами большего размера.

ОБЯЗАТЕЛЬНО ПРОВЕРЬТЕ ПЛОТНОСТЬ.

ПРИМЕЧАНИЯ

- 1) Узор из уголков создает полотно с диагональной направленностью, подчеркивающее линию плеч и образующее наклонную линию низа. Измерьте длину по боковым швам.
- 2) Горловина переда похожа на V-образную во время ее формирования, позже при добавлении отделки она скругляется.

ОСОБЫЕ ПРИЕМЫ

Добавить петлю из протяжки Введите левую спицу по направлению от себя под нить между последней провязанной петлей и следующей петлей на левой спице, провяжите нить лицевой за заднюю стенку.

Добавить изнаночную из протяжки Введите левую спицу по направлению от себя под нить между последней провязанной петлей и следующей петлей на левой спице, провяжите изнаночной за заднюю стенку.

ПК 4П (правая коса из 4 петель) Снимите 2П на спицу для кос и отведите назад, 2ЛицП, 2ЛицП со спицы для кос.

ЛК 4П (левая коса из 4 петель) Снимите 2П на спицу для кос и отведите вперед, 2ЛицП, 2ЛицП со спицы для кос.

ПК 8П Снимите 4П на спицу для кос и отведите назад, 4ЛицП, 4ЛицП со спицы для кос.

СПИНКА

На спицы меньшего размера наберите 114 (122, 134, 146, 154)П.

Ряд 1 (ИС) 2ИзнП, *2ЛицП, 2ИзнП; повторяйте от * до конца.

Провяжите резинкой 2 × 2 еще 7,5 см, завершите изнаночным рядом.

Следующий ряд с убавлениями (ЛС) [7(9, 7, 7, 7)ЛицП, 2ЛицВм] — 12 (10, 14, 16, 16) раз, 6 (12, 8, 2, 10)ЛицП — 102 (112, 120, 130, 138)П.

Начало узора

Примечание

Ряд 1 схемы — изнаночный ряд.

Перейдите на спицы большего размера.

Ряд 1 (ИС) 9 (14, 18, 23, 27)ИзнП, поместите маркер, провяжите по схеме 84П, поместите маркер, ИзнП до конца.

Ряд 2 (ЛС) ЛицП до маркера, пройдите маркер, провяжите 84П по схеме 1, пройдите маркер, ЛицП до конца.

Продолжайте вязать по схеме таким образом до ряда 24, провязывая петли по бокам от маркеров лицевой гладью (ЛицП на ЛС, ИзнП на ИС), повторите ряды 1–24 еще 3 раза, затем повторите ряды 1–23 еще 1 раз.

Формирование плеч и горловины

Примечание

Из-за диагонали узора горловина спинки кажется прямой, хотя имеет круглую форму.

Закройте 4 (5, 6, 7, 8)П в начале следующих 4 рядов. В последнем ряду отметьте центральные 12П.

Следующий ряд (ЛС) Закройте 4 (5, 6, 7, 8)П, провяжите до отмеченных 12П (не выполняйте петли из протяжки), присоедините второй моток и закройте 12П по центру (не выполняйте петли из протяжки), вяжите до конца.

Работая сразу с обеими сторонами, закройте по 4 (5, 6, 7, 8)П по краю плеча в след. 3 рядах, затем закройте 5 (5, 6, 7, 7)П в начале след. 2 рядов, ОДНОВРЕМЕННО закройте по 5П с каждой стороны горловины — 2 раза. Закройте оставшиеся с каждой стороны петли.

ПЕРЕД

Вяжите как спинку, пока не провяжете раппорт из 24 рядов — 4 раза, затем провяжите ряды 1–3 еще 1 раз, провязав обе прибавки в последнем ряду 2 как петли из протяжки. Отметьте 12 центральных петель в последнем ряду.

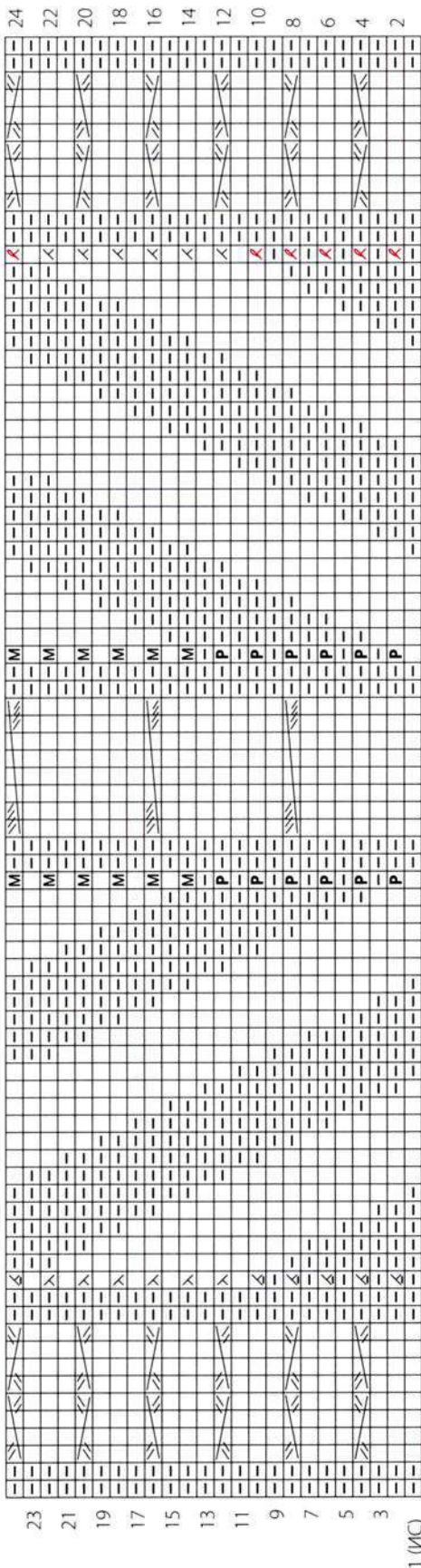

84П

Формирование плеча и горловины

Примечание

Горловина переда создается путем удаления прибавок по обе стороны от нее.

Следующий ряд (ЛС) Вяжите, пока не дойдете до отмеченных по центру петель (не вяжите петли из протяжки), присоедините второй моток и закройте 12П по центру (не вяжите петли из протяжки), вяжите до конца.

Работая сразу с обеими сторонами, провяжите таким образом еще 19 рядов.

Закройте по 4 (5, 6, 7, 8)П в начале след. 4 рядов.

Следующий ряд (ЛС) Закройте 4 (5, 6, 7, 8)П, вяжите до последних петель первой стороны, 1П из протяжки, 1ЛицП, 1ЛицП, 1П из протяжки в начале 2 стороны, вяжите до конца.

Следующий ряд Закройте 4 (5, 6, 7, 8)П, вяжите до конца.

Следующий ряд (ЛС) Закройте 4 (5, 6, 7, 8)П, вяжите до последних петель первой стороны, 1ИзнП из протяжки, 1ЛицП, 1ЛицП, 1ИзнП из протяжки в начале второй стороны, вяжите до конца.

Следующий ряд Закройте 4 (5, 6, 7, 8)П, вяжите до конца.

Следующий ряд (ЛС) Закройте 5 (6, 6, 7, 7)П, вяжите до последней петли первой стороны, 1ИзнП из протяжки, 1ЛицП, 1ЛицП, 1ИзнП из протяжки в начале 2 стороны, вяжите до конца.

Следующий ряд Закройте 5 (6, 6, 7, 7) П, вяжите до конца.

Закройте оставшиеся с каждой стороны петли.

СБОРКА

Выполните блокировку деталей до нужных размеров. Соедините плечевые швы.

Отделка горловины

Держа работу лицевой стороной к себе, на круговые спицы по линии горловины равномерно наберите 100ЛицП. Соедините в круг и пометьте маркером начало ряда.

Круг 1 * 2ЛицП, 2ИзнП, повторяйте от * до конца.

Вяжите резинкой 2 × 2 еще 2,5 см. Закройте петли.

Отделка пройм

Разместите маркеры на каждой боковой стороне в 25,5 см от линии плеча. Держа работу лицевой стороной к себе, на круговые спицы меньшего размера наберите 45ЛицП от маркера до линии плеча, поместите маркер, затем наберите 45ЛицП от линии плеча до второго маркера — 90П.

Ряд 1 (ИС) 2ИзнП, *2ЛицП, 2ИзнП, повторяйте от * до конца

Ряд с убавлениями 2 (ЛС) 1ЛицП, 2ЛицВМЛ, провяжите резинкой, пока не останется 2П до маркера плеча, 2ЛицВМ, пройдите маркер, 2ЛицВМЛ, вяжите, пока не останется 3П, 2ЛицВМ, 1ЛицП — минус 4П.

Повторите ряд с убавлениями в каждом 2 ряду еще 3 раза. Закройте изнаночный ряд по рисунку. Повторите со второй проймой. Выполните боковые швы и швы под мышками, оставив 7,5 см резинки по низу незашитыми, чтобы получились разрезы. •

Как читать схему

- ЛицП на ЛС, ИзнП на ИС
- ▢ ИзнП на ЛС, ЛицП на ИС
- ⊗ 2ЛицВМЛ
- ⊗ 2ЛицВМ
- ⊗ 2ИзнВМ
- ⊗ 2ИзнВМ за заднюю стенку
- Ⓜ 1П из протяжки
- Ⓟ 1ИзнП из протяжки
- ▨ ПК 4П
- ▨ ЛК 4П
- ▨ ПК 8П



— = Маркер





ПУЛОВЕР В КЛЕТКУ

Этот повседневный и одновременно шикарный пуловер с приспущенными плечами украшен цветными блоками, связанными интарсией, а также фактурными полосами из сдвоенных петель, вызывающими сходство с плодом. Фотограф прогулял пуловер по улицам Сохо в Нью-Йорке, где он и оказался как раз к месту.



РАЗМЕРЫ

S (M, L, XL). На фото размер M.

РАЗМЕРЫ ГОТОВОГО ИЗДЕЛИЯ

По груди: 101,5 (111,5, 122, 132) см

Длина: 61 (62, 63,5, 64,5) см

По плечу: 35,5 (35,5, 40,5, 43) см

МАТЕРИАЛЫ

3 (3, 4, 4) мотка по 50 г (в каждом около 145 м)

The Fibre Co, Road To China Light (бэби-альпака, шелк, шерсть верблюда, кашемир) оттенка Lapis (A) или любая другая со схожими характеристиками.

2 (3, 3, 3) мотка оттенка Apatite (Б)

3 (3, 3, 4) моточка оттенка Cobalt (В)

по 2 мотка оттенков Citrine (Г) и Grey Pearl (Д)

- по одной паре спиц № 2 и 4 (2,75 и 3,5 мм) либо размера, при котором получается нужная плотность
- одна пара круговых спиц № 2 (2,75 мм) длиной 40 см
- съемные маркеры для петель

ПЛОТНОСТЬ

24П и 35 рядов равны 10 см лицевой гладью спицами большего размера.

ОБЯЗАТЕЛЬНО ПРОВЕРЬТЕ ПЛОТНОСТЬ.

ПРИМЕЧАНИЯ

- 1) При смене цвета переводите нить на изнаночную сторону, чтобы избежать отверстий в полотне.
- 2) Каждую секцию другого цвета вяжите от нового мотка. Не протягивайте пряжу по изнанке.

СПИНКА

На спицы меньшего размера нитью цвета В наберите 134 (146, 158, 170)П.

Ряд 1 (ИС) 2ИзнП, *2ЛицП, 2ИзнП; повторяйте от * до конца.

Ряд 2 (ЛС) 2ЛицП, *2ИзнП, 2ЛицП; повторяйте от * до конца.

Повторяйте ряды 1 и 2. Провяжите резинкой 2 × 2,5 см, закончите лицевым рядом. Перейдите на спицы большего размера.

Следующий ряд (ИС) [7 (8, 9, 10)ИзнП, 2ИзнВм] — 14 раз, ИзнП до конца — 120 (132, 144, 156)П.

Начало узора 1

Только для размера S

Ряд 1 (ЛС) Начав с шестой петли, вяжите по схеме до конца раппорта, провяжите раппорт из 52П — 1 раз, провяжите следующие 21П схемы.

Для размеров M (L, XL)

Примечание

Провязывайте петли за пределами схемы с каждой стороны так, чтобы они соответствовали узору.

Ряд 1 (ЛС) Цветом Б, 1 (7, 13)ЛицП, провяжите раппорт из 52П — 2 раза, вяжите до конца по схеме, цветом Б, 1 (7, 13)ЛицП.

Для всех размеров

Продолжайте вязать таким образом по схеме, пока длина детали не достигнет 57 (58,5, 59,5, 61) см от начала, завершите изнаночным рядом.

Формирование плеч

Закройте 5 (6, 7, 8)П в начале след. 6 (10, 12, 12) рядов, затем по 6 (7, 0, 0)П в начале след. 6 (2, 0, 0) рядов. Закройте оставшиеся 54 (58, 60, 60)П для горловины спинки.

ПЕРЕД

Вяжите как спинку, пока длина детали не будет равна 52 (53,5, 54,5, 56) см, завершите изнаночным рядом. Отметьте центральные 16 (20, 22, 22)П в последнем ряду.

Формирование горловины и плеча

Следующий ряд (ЛС) Вяжите до маркера, присоедините 2 моток и закройте центральные 16 (20, 22, 22)П, вяжите до конца.

Работая сразу с обеими сторонами, закройте по обе стороны горловины по 4П — 1 раз, по 3П — 2 раза, по 2П — 2 раза, затем по 1П в каждом 2 ряду — 5 раз. **ОДНОВРЕМЕННО**, когда деталь будет одной длины со спинкой до плеч, сформируйте плечи, как на спинке.

РУКАВА

Поместите маркеры в 18 (18, 20,5, 21,5) см от линии плеч на деталях переда и спинки. Держа работу лицевой стороной к себе, на спицы большего размера цветом Д наберите 84 (84, 96, 102)ЛицП между маркеров.

Начало схемы 2

Примечание

Начните вязание по схеме 2 со второго ряда. Совмещение схем начинается в ряду 15. Провяжите петли по правому краю от узора в соответствии со схемой.

Ряд 2 (ИС) Цветом Д провяжите ряд 2 по схеме на всех петлях.

Ряд с убавлениями 3 (ЛС) Цветом Б, провяжите по схеме ряд 3, убавив по 1П с каждой стороны — минус 2П.

Ряд 15 (ЛС) Цветом Б, 1ЛицП, 2ЛицВм, 4 (4, 10, 13) ЛицП, вяжите 52П по схеме. Провяжите первые 10 (10, 16, 19)П схемы еще 1 раз, 2ЛицВм, 1ЛицП — минус 2П. Продолжайте вязать по схеме таким образом до ряда 104, затем провяжите ряды 1–33 еще 1 раз, **ОДНОВРЕМЕННО** убавив по 1П с каждой стороны в каждом 16 (16, 10, 8) ряду — 7 (7, 12, 13) раз — 56 (56, 58, 62)П.

Перейдите на спицы большего размера.

Ряд 34 (ИС) Цветом Г, ИзнП, равномерно убавьте 2 (2, 0, 0)П—54 (54, 58, 62)П. Вяжите резинкой 2 × 2 — 4,5 см. Закройте петли по резинке.

СБОРКА

Выполните боковые швы и швы рукавов.

Отделка горловины

Держа работу лицевой стороной к себе, на круговые спицы цветом В наберите по краю горловины спинки 54 (58, 60, 60)ЛицП, затем по краю горловины переда 86 (90, 92, 92)П — 140 (148, 152, 152)П.

Соедините в круг и отметьте маркером начало круга.

Круг 1 *2ЛицП, 2ИзнП; повторяйте от *.

Провяжите резинкой 2 × 2, повторяя круг 1, 7,5 см. Закройте петли по резинке. •



↑ = Направление работы — = Маркер



СХЕМА 1



Как читать схему

- ЛицП на ЛС, ИзнП на ИС
- Дублировать цветом Г
- ИзнП на ЛС, ЛицП на ИС

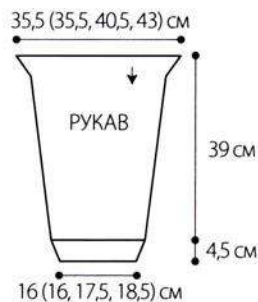
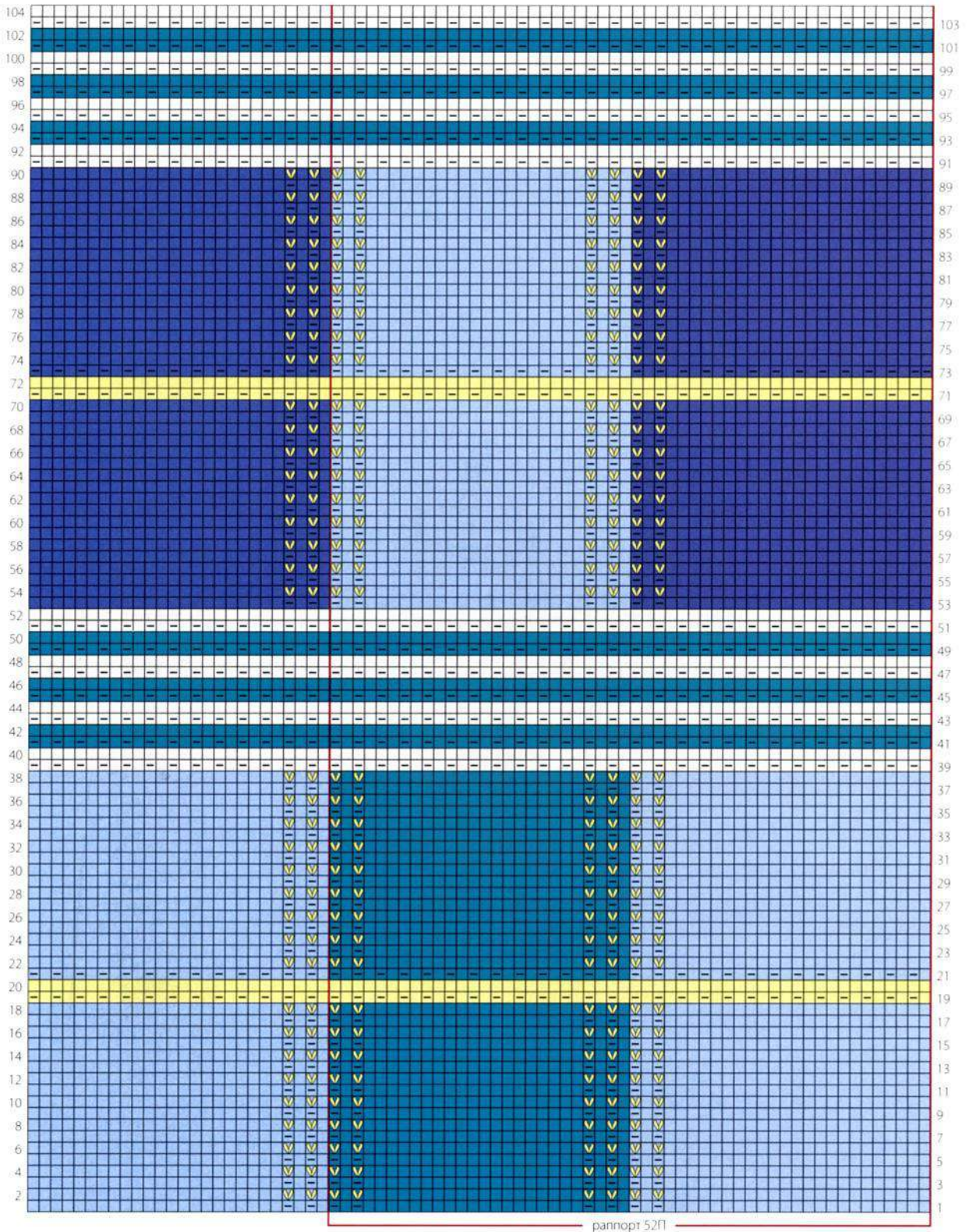
Цвета

- А
- Б
- В
- Г
- Д

СХЕМА 2

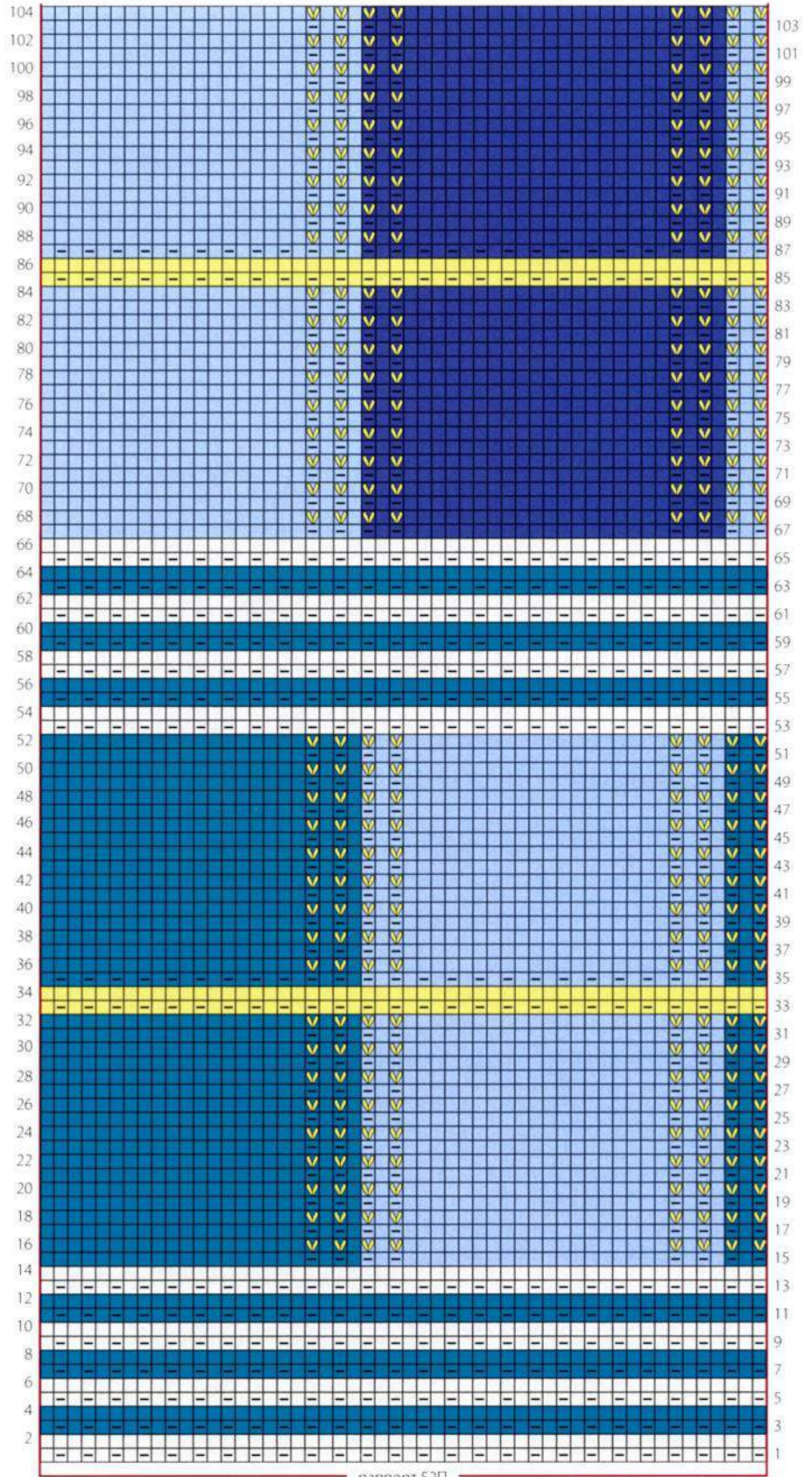

паннопрт 52П

Как читать схему

- ЛицП на ЛС, ИзнП на ИС
- ИзнП на ЛС, ЛицП на ИС
- ▣ Дублировать цветом Г

Цвета

- А ■ В □ Д
- Б ■ Г





ОСЕНЬ 2016

ГЕРНСКИЙ ПУЛОВЕР

Традиционная фактура Гернси и вязание по косой слились вместе в кокетке этого пуловера в свободном стиле. Скосы на рукавах-реглан и широкая V-образная горловина сами собой формируются в детали переда при вязании по кругу. На спинке аналогичные узоры Гернси вяжутся поперек верхней части, а свободный крой пуловера уравновешивается сужающимися книзу рукавами-реглан.



РАЗМЕРЫ

S/M (L). На фото размер S/M.

РАЗМЕРЫ ГОТОВОГО ИЗДЕЛИЯ

По груди: 106,5 (111,5) см

Длина: 66 см

По плечу: 32 (35) см

МАТЕРИАЛЫ

- 8 (9) мотков по 50 г (в каждом около 115 м) Fibre Natura/Universal Yarn Dona (шерсть «супервош») оттенка #112 Smoky Peach  или любая другая со схожими характеристиками.

Примечание

Это количество пряжи, необходимое при длине рукава до запястья. Если вам нужен обычный рукав стандартной длины, добавьте еще один моток пряжи.

- по одной паре спиц № 5 и 6 (3,75 и 4 мм) либо размера, при котором получается нужная плотность
- одна пара круговых спиц № 5 (3,75 мм) длиной 60 см
- съемные маркеры для петель

ПЛОТНОСТЬ

21П и 30 рядов равны 10 см лицевой гладью спицами большего размера.

ОБЯЗАТЕЛЬНО ПРОВЕРЬТЕ ПЛОТНОСТЬ.

ПРИМЕЧАНИЕ

Чтобы длина спинки до проймы точно соответствовала длине переда до проймы, сначала свяжите перед.

ПЕРЕД

На спицы большего размера наберите 110 (118)П.

Провяжите 1 ряд ИзнП, 3 ряда — ЛицП.

Следующий ряд (ИС) 2ИзнП, *2ЛицП, 2ИзнП; повторяйте от * до конца.

Следующий ряд (ЛС) 2ЛицП, *2ИзнП, 2ЛицП; повторяйте от * до конца

Провяжите последние 2 ряда еще 1 раз. Только для большого размера — убавьте 2П в последнем ряду — 116П.

Начиная с изнаночного ряда ИзнП, вяжите лицевой гладью (ЛицП на ЛС, ИзнП на ИС), пока длина детали не будет равна 23 см от начала. В последнем изнаночном ряду поместите маркер после 55 (58)П, отметив середину переда.

Форирование V-образной горловины

Ряд с убавлениями 1 (ЛС) ЛицП, пока не останется 3П до маркера середины, 2ЛицВм наклоном с лево, 2ЛицП, удалите маркер, присоедините 2 моток и вяжите 2 половину: 1ЛицП, 2ЛицВм, ЛицП до конца.



Вяжите обе стороны сразу от разных мотков следующим образом:

Ряд с убавлениями 2 (ИС) Первая сторона: ИзнП, пока не останется 3П, 2ИзнВм, 1ИзнП; вторая сторона: 1ИзнП, 2ИзнВм за задние стенки, ИзнП до конца.

Повторите последние 2 ряда еще 24 раза — 5 (8)П с каждой стороны.

Следующий ряд (ЛС) Закройте 5 (8)П первой стороны, оставив последнюю петлю на спице, равномерно наберите 54ЛицП вдоль края полочки до середины переда, наберите 1ЛицП в середине выреза, наберите 55П по второму краю горловины, затем провяжите 5 (8)ЛицП со второй спицы. Отметьте маркером 3П в центре выреза.

Следующий ряд (ИС) Закройте 5 (8)П, ИзнП, ЛицП до маркера, пройдите маркер, 1ИзнП, 1ЛицП, 1ИзнП, пройдите маркер, ЛицП, пока не останется 2П, 2ИзнП.

Следующий ряд (ЛС) ЛицП, пока не останется 1П до маркера, 1ИзнП, пройдите маркер, 3ЛицП, пройдите маркер, 1ИзнП, ЛицП до конца.

Следующий ряд (ИС) 2ИзнП, ЛицП до маркера, пройдите маркер, 1ИзнП, 1ЛицП, 1ИзнП, пройдите маркер, ЛицП, пока не останется 2П, 2ИзнП.

Следующий ряд (ЛС) ЛицП, пока не останется 1П до маркера, 1ИзнП, пройдите маркер, 3ЛицП, пройдите маркер, 1ИзнП, ЛицП до конца.

Ряд с убавлениями (ИС) ИзнП, пока не останется 2П до маркера, 2ЛицВм, пройдите маркер, 1ИзнП, 1ЛицП, 1ИзнП, пройдите маркер, 2ЛицВмл, ИзнП до конца — 109 П.

Начало узора

Ряд 1 (ЛС) Провяжите первые 9П по схеме, провяжите раппорт из 12П — 2 раза. Провяжите центральные 43П схемы, провяжите раппорт из 12П — 2 раза, провяжите последние 9П схемы.

Продолжайте вязать по схеме переда таким образом до ряда 59 — 71П. Закройте петли в след. изнаночном ряду.

СПИНКА

На спицы большего размера наберите 110 (118)П.

Провяжите 1 ряд ИзнП, 3 ряда ЛицП.

Следующий ряд (ИС) 2ИзнП, *2ЛицП, 2ИзнП; повторяйте от * до конца.

Следующий ряд (ЛС) 2ЛицП, *2ИзнП, 2ЛицП; повторяйте от * до конца.

Повторите эти 2 ряда еще 1 раз. Только для большого размера — убавьте 2П в последнем ряду — 116П.

Начните с изнаночного ряда, вяжите лицевой гладью, пока деталь не будет равна 43 см от начала или длине переда до начала формирования горловины.

Формирование проймы реглан

Следующий ряд (ЛС) Закройте 4 (7)П, ЛицП до конца.

Следующий ряд (ИС) Закройте 4 (7)П, ЛицП до конца — 102П.

Провяжите 2 ряда ЛицП.

Ряд с убавлениями (ЛС) 1ЛицП, 2ЛицВмл, ЛицП, пока не останется 3П, 2ЛицВм, 1ЛицП — 100П.

Провяжите 1 ряд ИзнП.

Начало узора спинки

Ряд 1 (ЛС) Провяжите первые 26П по схеме, провяжите раппорт из 12П — 4 раза, провяжите последние 26П по схеме.

Продолжайте вязать таким образом, провяжите до ряда 71 — 52П.

Закройте петли как изнаночные в следующем изнаночном ряду.

ПРАВЫЙ РУКАВ

На спицы меньшего размера наберите 50 (54)П.

Ряд 1 (ИС) 2ИзнП, *2ЛицП, 2ИзнП; повторяйте от * до конца.

Ряд 2 (ЛС) 2ЛицП, *2ИзнП, 2ЛицП; повторяйте от * до конца.

Повторяйте ряды 1 и 2, провяжите резинкой 2 × 2 — 6,5 см.

Следующий ряд (ЛС) ЛицП, равномерно убавьте 4 (2)П — 46 (52)П.

Перейдите на спицы большего размера. Начиная с изнаночного ряда, вяжите лицевой гладью 3 ряда.

Ряд с прибавлениями (ЛС) 2ЛицП, ЛицПЗ (см. с. 174), прибавка за две стенки, ЛицП, пока не останется 4П, ЛицПЗ, 3ЛицП.

Повторите ряд с прибавлениями в каждом 8 ряду еще 9 раз — 66 (72)П.

Вяжите ровно, пока длина детали не будет равна примерно 35,5 см от начала. Если хотите получить рукав традиционной длины, провяжите ровно еще 7,5 см.

Окат рукава реглан

Закройте по 4 (7)П в начале след. 2 рядов — 58П.

Ряд с убавлениями (ЛС) 2Лиц, 2ЛицВм, ЛицП, пока не останется 4П, 1ЛицВмл, 2ЛицП.

Провяжите 3 ряда ровно. Повторите ряд с убавлениями. Провяжите 1 ряд ровно.

Повторите последние 6 рядов еще 10 раз — 14П.

Верхушка рукава

Ряд 1 (ЛС) Закройте 5П, ЛицП до конца — 9П.

Ряды 2, 4, 6 и 8 ИзнП.

Ряд 3 Закройте 2П, ЛицП, пока не останется 4П, 2ЛицВмл, 2ЛицП.

Ряд 5 2ЛицП, 2ЛицВмл, 2ЛицП — 5П.

Ряд 7 1ЛицП, 2ЛицВм, 2ЛицП.

Ряд 9 2ЛицВм — 2 раза. Закройте петли.

Левый рукав

Вяжите, как правый, до верхушки рукава

Ряд 1 (ЛС) ЛицП.

Ряд 2 (ИС) Закройте 5П, ИзнП до конца — 9П.

Ряд 3 2ЛицП, 2ЛицВм, ЛицП до конца.

Ряд 4 Закройте 2П, ИзнП до конца — 6П.

Ряд 5 2ЛицП, 2ЛицВмл, 2ЛицП — 5П.

Ряд 6 2ИзнВм, ИзнП до конца — 4П.

Ряд 7 ИзнП.

Ряд 8 2ИзнВм, 2ИзнП — 3П.

Ряд 9 1ЛицП, 2ЛицВмл — 2П.

Закройте петли.

СБОРКА

Слегка блокируйте детали до нужных размеров. Пришейте рукав реглан к пройме реглан.

Отделка горловины

Держа работу лицевой стороной к себе, на круговые спицы из линии горловины спинки наберите 48ЛицП, из верхушки рукава — 10П, с одной стороны горловины переда — 30П, 3П по центру переда, 30П по второй стороне горловины переда и 10П по верхушке второго рукава — 131П.

Соедините в круг и отметьте маркером начало ряда.

Провяжите 2 ряда ИзнП. Закройте как ИзнП.

Выполните боковой шов и швы рукавов.*

СХЕМА ПЕРЕДА

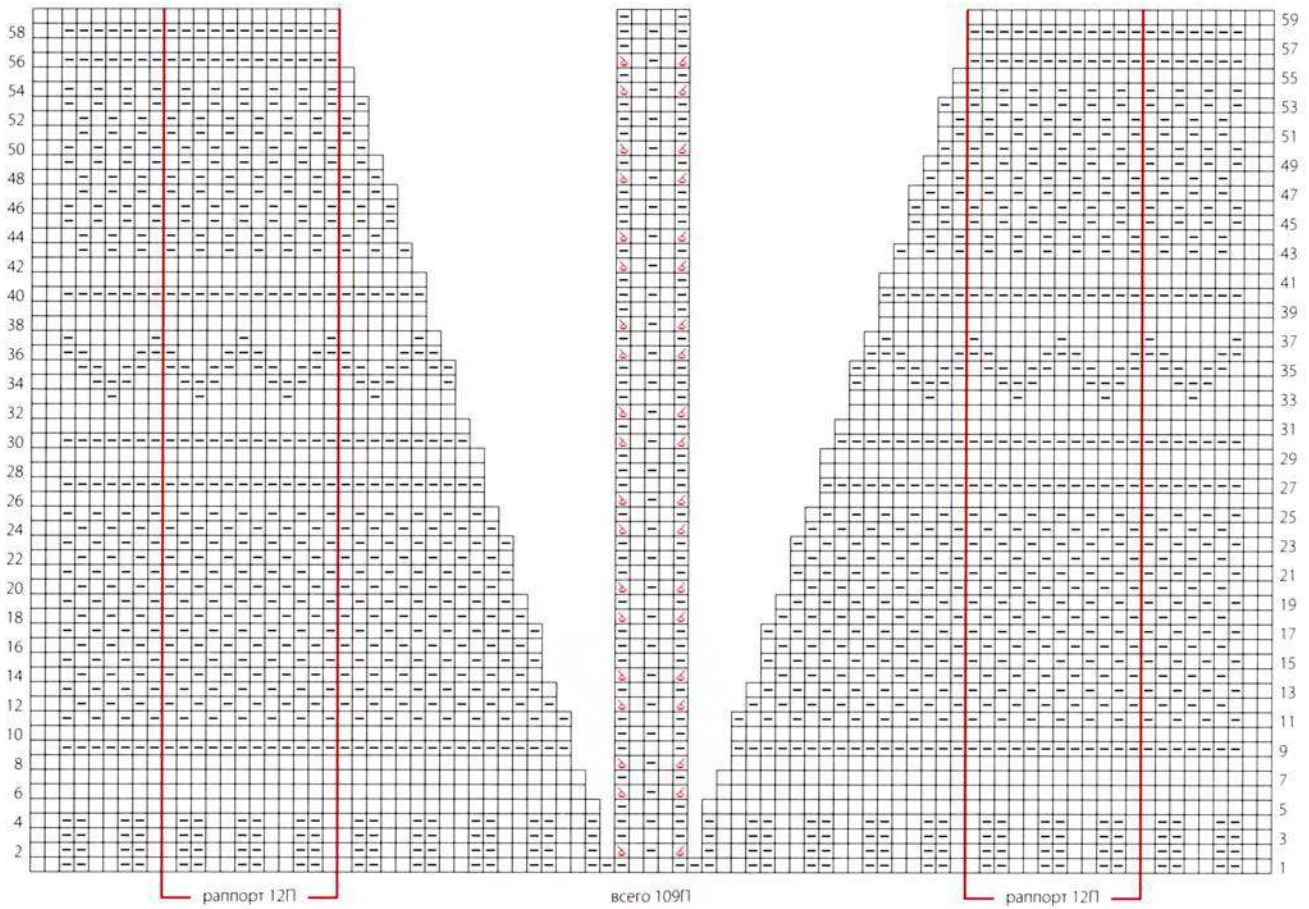

Как читать схему

- ЛицП на ЛС, ИзнП на ИС
- ▣ ИзнП на ЛС, ЛицП на ИС
- ▤ 2ЛицВм на ИС
- ▥ 2ЛицВмл на ИС

СХЕМА СПИНКИ

Как читать схему

- ЛицП на ЛС, ИзнП на ИС
- ИзнП на ЛС, ЛицП на ИС
- 2ЛицВм
- 2ЛицВмЛ

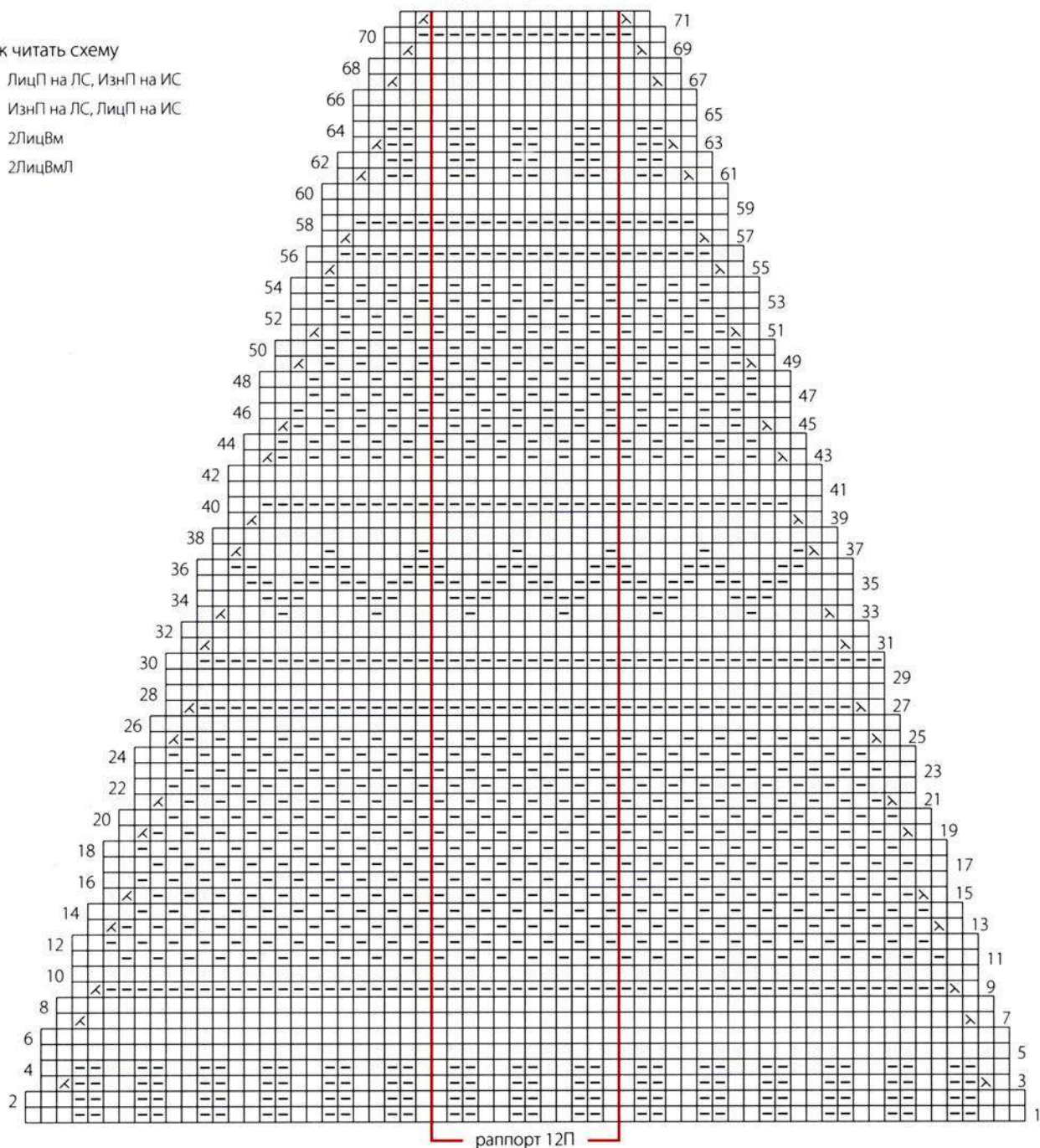





КАРДИГАН С КОСАМИ

Перед этого кардигана украшают лабиринты узоров из плетенок и длинных кос, которые поднимаются вверх и превращаются в ребристые и плетеные ленты, обхватывая шею вокруг и образуя высокий воротник. Такой же поразительный узор спускается по спинке. Рассчитанный на глубокий запах впереди, кардиган хорошо смотрится в движении и подходит для многих типов фигур.



РАЗМЕРЫ

S (M, L, XL, 2XL). На фото размер S.

РАЗМЕРЫ ГОТОВОГО ИЗДЕЛИЯ

По груди (запахнутый с наложением около 15,5 см):

101,5 (111,5, 122, 132, 142) см

Длина: 69 (70,5, 71,5, 73, 74) см

По плечу: 29 (30,5, 33, 37, 40,5) см

МАТЕРИАЛЫ

- 14 (16, 18, 20, 22) мотка по 50 г (в каждом около 130 м) Brooklyn Tweed Arbor (шерсть тарги) оттенка Heron  или любая другая со схожими характеристиками.
- одна пара спиц № 5 (3,75 мм) либо размера, при котором получается нужная плотность
- вспомогательная спица для кос
- маркеры для петель
- дополнительные спицы

ПЛОТНОСТЬ

- 23П и 34 ряда равны 10 см лицевой гладью спицами № 5 (3,75 мм).
 - 64П по схеме 1 равны 19 см спицами № 5 (3,75 мм).
- ОБЯЗАТЕЛЬНО ПРОВЕРЬТЕ ПЛОТНОСТЬ.**

ОСОБЫЕ ПРИЕМЫ

ПК 4П (правая коса из 4 петель) Снимите 2П на спицу для кос и отведите назад, 2ЛицП, 2ЛицП со спицы для кос.

ЛК 4П (левая коса из 4 петель) Снимите 2П на спицу для кос и отведите вперед, 2ЛицП, 2ЛицП со спицы для кос.

ПКИ 4П Снимите 2П на спицу для кос и отведите назад, 2ЛицП, 2ИзнП со спицы для кос.

ЛКИ 4П Снимите 2П на спицу для кос и отведите вперед, 2ИзнП, 2ЛицП со спицы для кос.

ПКУ 4П Снимите 2П на спицу для кос и отведите назад, 2ЛицП, 2ЛицВм со спицы для кос.

ЛКУ 4П Снимите 2П на спицу для кос и отведите вперед, 2ЛицВм, 2ЛицП со спицы для кос.

ПКУИ 4П Снимите 2П на спицу для кос и отведите назад, 2ЛицП, 2ИзнВм со спицы для кос.

ЛКУИ 4П Снимите 2П на спицу для кос и отведите вперед, 2ИзнВм, 2ЛицП со спицы для кос.

Добавить петлю из протяжки за переднюю стенку. Введите левую спицу по направлению к себе под нить между последней провязанной петлей и следующей петлей на левой спице, провяжите нить лицевой за переднюю стенку.

Добавить петлю из протяжки. Введите левую спицу по направлению от себя под нить между последней провязанной петлей и следующей петлей на левой спице, провяжите нить лицевой за заднюю стенку.

СПИНКА

Наберите 164 (176, 188, 200, 212)П.

Начало резинки и схема 1

Начальный ряд (ИС) [1ИзнП, 1ЛицП] — 25 (28, 31, 34, 37) раз, поместите маркер, провяжите 64П ряда 1 по схеме 1, поместите маркер, [1ЛицП, 1ИзнП] — 25 (28, 31, 34, 37) раз.

Следующий ряд (ИС) [1ЛицП, 1ИзнП] — 25 (28, 31, 34, 37) раз, пройдите маркер, провяжите следующий ряд таблицы, пройдите маркер, [1ЛицП, 1ИзнП] — 25 (28, 31, 34, 37) раз.

Повторите последние 2 ряда, повторяйте ряды 1–4 схемы 1, пока не провяжете ряд 4–6 раз. Секция резинкой должна быть примерно 7,5 см в ширину.

Примечание

Прочитайте указания, прежде чем продолжать работу.

Ряд с убавлениями (ИС) 2 (2, 2, 8, 4)ИзнП, [2ИзнВм, 4 (4, 4, 4, 5)ИзнП] — 8 (9, 10, 10) раз, 2 (2, 2, 8, 4)ИзнП — 148 (158, 168, 180, 192)П.

Продолжайте вязать по схеме, провяжав до ряда 21 — 1 раз, затем повторяйте ряды 22–59, **ОДНОВРЕМЕННО** вяжите следующим образом:

Следующий ряд (ЛС) ЛицП до маркера, пройдите маркер, провяжите след. ряд схемы, пройдите маркер, ЛицП до конца.

Следующий ряд (ИС) ИзнП до маркера, пройдите маркер, провяжите след. ряд схемы, пройдите маркер, ИзнП до конца.

Повторяйте 2 последних ряда, пока деталь не достигнет длины 15,5 см от начала, завершите изнаночным рядом.



Формирование талии

Ряд с убавлениями (ЛС) 3ЛицП, 2ЛицВм, ЛицП до маркера, пройдите маркер, провяжите след. ряд по схеме, пройдите маркер, ЛицП, пока не останется 5П, 2ЛицВмл, 3ЛицП — минус 2П.

Повторите ряд с убавлениями в каждом 26 ряду еще 4 раза — 138 (148, 158, 170, 182)П.

Вяжите ровно по схеме, как раньше, пока деталь не будет длиной 48 см от начала, завершите лицевым рядом.

Формирование пройм

Закройте 4 (4, 5, 6, 7)П в начале след. 2 рядов, по 3П в начале след. 2 (4, 4, 4, 6) рядов, затем по 2П в начале след. 2 (2, 4, 6, 6) рядов.

Ряд с убавлениями (ЛС) 3ЛицП, 2ЛицВм, пройдите маркер, провяжите след. ряд по схеме, пройдите маркер, ЛицП, пока не останутся последние 5П, 2ЛицВмл, 3ЛицП.

Повторите ряд с убавлениями в каждом лицевом ряду 7 (7, 7, 8, 8) раз — 104 (108, 112, 116, 120)П.

Вяжите таким же образом ровно по схеме, пока деталь не будет длиной 19 (20, 5, 21, 5, 23, 24) см, завершите изнаночным рядом.

Формирование плеч и горловины

Отметьте маркером 48П по центру.

Следующий ряд (ЛС) Закройте 4 (6, 6, 6, 8)П, провяжите до отмеченных по центру петель, присоедините второй моток пряжи и закройте 48П по центру, вяжите до конца. Работая с обеими сторонами сразу, закройте 4 (6, 6, 6, 8)П в начале след. изнаночных рядов, затем продолжайте закрывать по 5 (5, 6, 7, 7)П по каждому плечу — 2 раза, **ОДНОВРЕМЕННО** закройте по 5П с каждой стороны горловины — 2 раза, затем по 4П — 1 раз.

ЛЕВАЯ ПОЛОЧКА

Наберите 106 (112, 118, 124, 130)П.

Начало резинки и схемы 1

Начальный ряд (ИС) Снимите 2П непровязанными, пряжа спереди, провяжите ряд 1 по схеме 1, поместите маркер, [1ЛицП, 1ИзнП] — 20 раз.

Следующий ряд (ЛС) [1ЛицП, 1ИзнП] — 20 (23, 26, 29, 32)П, пройдите маркер, провяжите след. ряд схемы, 2ЛицП.

Следующий ряд (ИС) Снимите 2П непровязанными, нить перед работой, провяжите следующий ряд по схеме 1, пройдите маркер, [1ЛицП, 1ИзнП] — 20 (23, 26, 29, 32) раз.

Повторяйте последние 2 ряда, повторяйте ряды 1–4 по схеме, пока не провяжете ряд 4 — 6 раз. Ширина резинки равна примерно 7,5 см.

Примечание

Прочитайте указания перед продолжением работы.

Ряд с убавлениями (ИС) Снимите 2П непровязанными, нить перед работой, провяжите 5 рядов по схеме, пройдите маркер, [6 (6, 7, 7, 8)ИзнП, 2ИзнВм] — 4 (5, 5, 6, 6) раз, 8ИзнП (6, 7, 4, 4) — 102 (107, 113, 118, 124)П.

Продолжайте вязать по схеме до ряда 21 — 1 раз, далее повторяйте ряды 22–59 — 3 раза, затем ряды 22–51 — 1 раз, **ОДНОВРЕМЕННО** вяжите следующим образом:

Следующий ряд (ЛС) ЛицП до маркера, пройдите маркер, провяжите след. ряд по схеме, 2ЛицП.

Следующий ряд (ИС) Снимите 2П непровязанными, нить перед работой, провяжите след. ряд по схеме, ИзнП до конца.

Повторяйте последние 2 ряда, пока длина детали не будет равна 15,5 см от начала, завершите изнаночным рядом.

Формирование талии

Ряд с убавлениями (ЛС) 3ЛицП, 2ЛицВм, ЛицП до маркера, провяжите след. ряд по схеме, 2ЛицП — минус 1П.

Повторите ряд с убавлениями в каждом 26 ряду еще 4 раза — 97 (102, 108, 113, 119)П.

Вяжите таким же образом по схеме, пока длина детали не будет равна 48П от начала, завершите изнаночным рядом.

Формирование проймы

Примечание

Когда завершите вязать ряд 51 схемы, переходите к схеме 2. Это может произойти во время формирования проймы.

Закройте 4 (4, 5, 6, 7)П в начале след. лицевых рядов, 3П в начале след. 1 (2, 2, 2, 3) лицевых рядов, затем по 2П в начале след. 1 (1, 2, 3, 3) лицевого ряда.

Провяжите изнаночный ряд.

Ряд с убавлениями (ЛС) 3ЛицП, 2ЛицВм, ЛицП до маркера, провяжите след. ряд по схеме, 2ЛицП.

Повторите ряд с убавлениями в каждом лицевом ряду 7 (7, 8, 8, 8) раз.

Продолжайте вязать ровно по краю проймы и вяжите по схеме 2 до ряда 16 — убавлены 16П — 64 (66, 68, 70, 72)П останутся после выполнения всех убавлений. Вяжите ровно, продолжая повторять ряды 17–20 по схеме 2, пока высота проймы не будет равна 19 (20, 5, 21, 5, 23, 24) см, завершите изнаночным рядом.

Формирование плеча

Закройте 4 (6, 6, 6, 8)П в начале след. лицевого ряда, по 5 (5, 6, 7, 7)П в начале след. 2 лицевых рядов — 50П.

Воротник

Следующий ряд (ИС) Снимите 2П, провяжите след. ряды схемы.

Следующий ряд (ЛС) провяжите след. ряды по схеме, 2ЛицП.

Повторяйте последние 2 ряда и продолжайте повторять ряды 17–20 схемы 2, пока деталь воротника не будет равна примерно 12,5 см, завершите изнаночным рядом.

Ряд с убавлениями (ЛС) 1ИзнП, 1ЛицП, 2ЛицВмЛ, 2ЛицВм, *2ЛицВм, [2ЛицВмЛ] — 2 раза, [2ЛицВм, 2ЛицВмЛ] — 3 раза, 2ЛицВм; повторите от * еще 1 раз, 2ЛицП, 2ИзнП — 28П.

Провяжите ЛицП 8 рядов. Отрежьте нить, оставив хвостик для отделки. Отложите петли на дополнительную спицу.

ПРАВАЯ ПОЛОЧКА

Наберите 106 (112, 118, 124, 130)П.

Начало резинки и схемы 1

Начальный ряд (ИС) [1ИзнП, 1ЛицП] — 20 (23, 26, 29, 32) раз, поместите маркер, провяжите ряд 1 схемы, 2ИзнП.

Следующий ряд (ЛС) Снимите 2П непровязанными, нить сзади, провяжите след. ряд схемы, пройдите маркер, [1ИзнП, 1ЛицП] — 20 (23, 26, 29, 32) раз.

Следующий ряд (ИС) [1ИзнП, 1ЛицП] — 20 (23, 26, 29, 32) раз, поместите маркер, провяжите след. ряд схемы, 2ИзнП.

Повторяйте последние два ряда, повторяйте ряды 1–4 по схеме, пока не провяжете ряд 4 6 раз. Ширина резинки равна примерно 7,5 см.

Примечание

Прочитайте указания перед продолжением работы.

Ряд с убавлениями (ИС) 8 (6, 7, 4, 4)ИзнП, [2ИзнВм, 6 (6, 7, 7, 8)ИзнП] — 4 (5, 5, 6, 6) раз, пройдите маркер, провяжите ряд 5 по схеме, 2ИзнП — 105 (107, 113, 118, 124)П. Продолжайте вязать по схеме до ряда 21 — 1 раз, далее повторите ряды 22–59 — 3 раза, затем 1 раз ряды 22–51, ОДНОВРЕМЕННО вяжите следующим образом:

Следующий ряд (ЛС) Снимите 2П непровязанными, провяжите след. ряд по схеме, пройдите маркер, ЛицП до конца.

Следующий ряд (ИС) ИзнП до маркера, пройдите маркер, провяжите след. ряд по схеме, 2ИзнП.

Повторяйте последние 2 ряда, пока длина детали не будет равна 15,5 см от начала, завершите изнаночным рядом.



СХЕМА 1

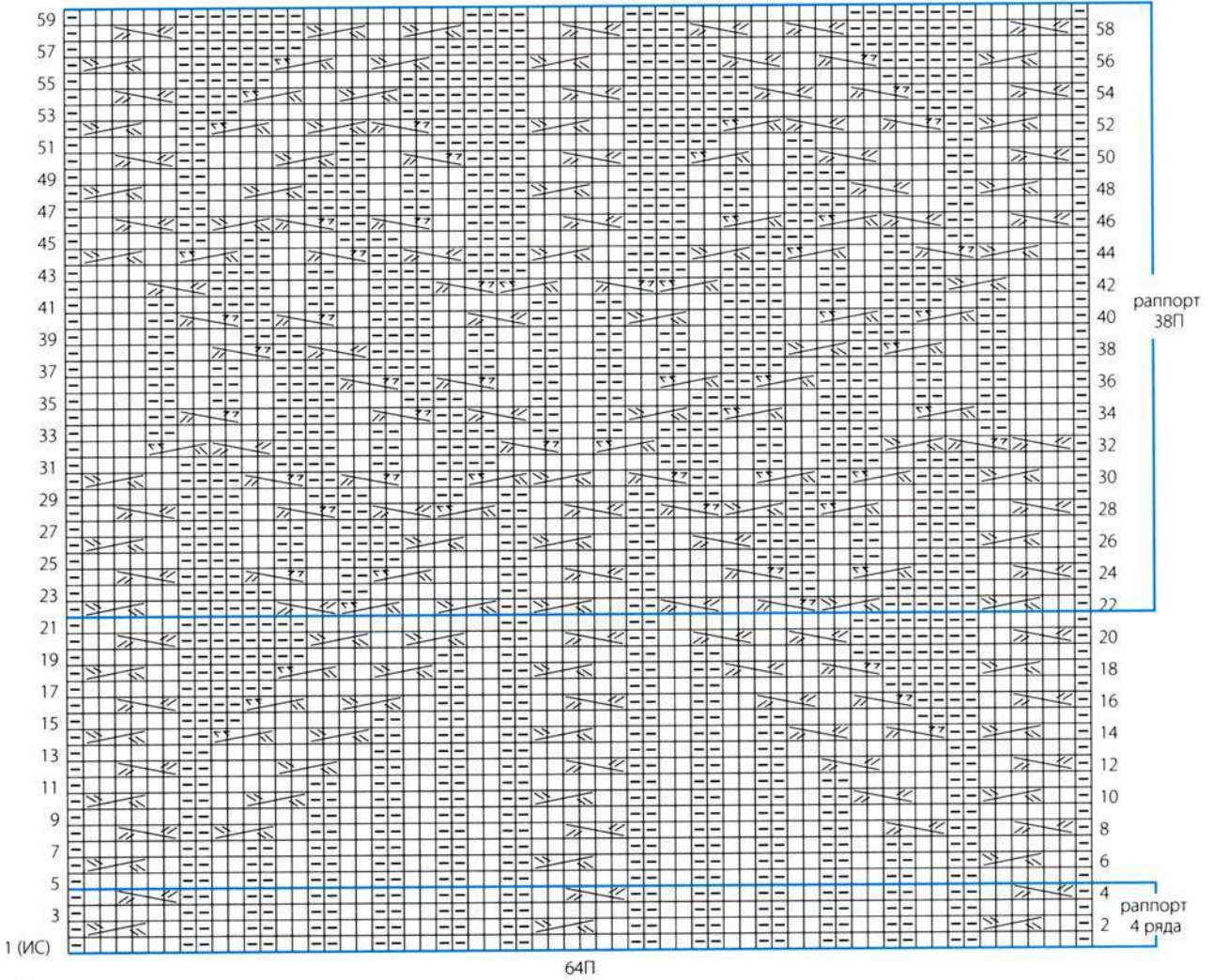

Как читать схему

- ЛицП на ЛС, ИзнП на ИС
- ИзнП на ЛС, ЛицП на ИС
- ПК4П
- ЛК4П
- ПКИ 4П
- ЛКИ 4П

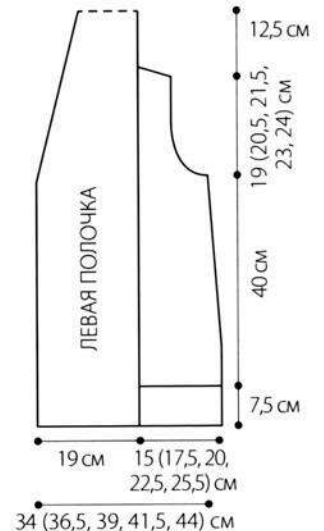
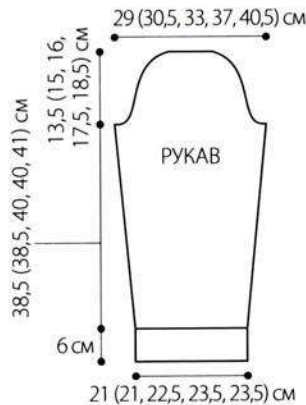

Формирование талии

Ряд с убавлениями (ЛС) Снимите 2П, провяжите след. ряд по схеме, пройдите маркер, ЛицП, пока не останется 5П, 2ЛицВМЛ, 3ЛицП.

Повторите ряд с убавлениями в каждом 26 ряду еще 4 раза — 97 (102, 108, 113, 119)П.

Вяжите таким же образом по схеме, пока длина детали не будет равна 48П от начала, завершите лицевым рядом.

Формирование проймы

Примечание

Когда завершите вязать ряд 51 схемы, переходите к схеме 2. Это может произойти во время формирования проймы.

Закройте 4 (4, 5, 6, 7)П в начале след. изнаночного ряда, 3П в начале след. 1 (2, 2, 2, 3) изнаночных рядов, затем по 2П в начале след. 1 (1, 2, 3, 3) изнаночного ряда.

Ряд с убавлениями (ЛС) Снимите 2П, провяжите след. ряд по схеме, пройдите маркер, ЛицП пока не останется 5П, 2ЛицВМЛ, 3ЛицП.

Повторите ряд с убавлениями в каждом лицевом ряду 7 (7, 8, 8, 8) раз — 80 (82, 84, 86, 88)П.

Продолжайте вязать ровно по краю проймы и вяжите по схеме 2 до ряда 16 — убавлены 16П — 64 (66, 68, 70, 72)П.

Вяжите ровно, продолжая повторять ряды 17–20 по схеме 2, пока высота проймы не будет равна 19 (20, 5, 21, 5, 23, 24) см, завершите лицевым рядом.

Формирование плеча

Закройте 4 (6, 6, 6, 8)П в начале след. изнаночного ряда, по 5 (5, 6, 7, 7)П в начале след. двух изнаночных рядов — 50П.

Воротник

Следующий ряд (ЛС) Снимите 2П, провяжите след. ряд схемы.

Следующий ряд (ИС) провяжите след. ряд по схеме, 2ИзнП.

Повторяйте последние 2 ряда и продолжайте повторять ряды 17–20 схемы 2, пока деталь воротника не будет равна примерно 12,5 см, завершите изнаночным рядом.

Ряд с убавлениями (ЛС) Снимите 2П, 1ИзнП, 1ЛицП, *2ЛицВМ, [2ЛицВМЛ] — 2 раза, [2ЛицВМ, 2ЛицВМЛ] — 3 раза, 2ЛицВМ; повторите от * еще 1 раз, 2ЛицВМ, 2ЛицВМЛ, 1ЛицП, 1ИзнП — 28П.

Провяжите ЛицП 9 рядов. Отрежьте нить, оставив хвостик для отделки 61 см. Отложите петли на дополнительную спицу.

РУКАВА

Наберите 56 (56, 58, 60, 60)П. Провяжите резинкой 1 × 1 — 6,5 см, завершите изнаночным рядом.

Ряд с убавлениями (ЛС) [6ЛицП, 2ЛицВМ] — 6 раз, ЛицП до конца — 50 (50, 52, 54, 54)П.

Начав с ряда ИзнП, провяжите лицевой гладью (ЛицП на ЛС, ИзнП на ИС) — 7 рядов.

Ряд с прибавлениями (ЛС) 2ЛицП, 1П из протяжки за переднюю стенку, ЛицП, пока не останется 2П, 1ИзнП из протяжки, 2ЛицП — плюс 2П.

Провяжите ровно 7 рядов. Провяжите ряд с прибавлениями.

[Провяжите 15(11, 11, 7, 5) рядов ровно, провяжите ряд с прибавками] — 6 (8, 9, 13, 17) раз — 66 (70, 74, 84, 92)П.

Вяжите ровно, пока длина детали не будет равна 46 (46, 47, 47, 48) см от начала, завершите изнаночным рядом.

Окат рукава

Закройте по 3 (3, 3, 4, 4)П в начале след. 2 рядов, затем по 2П в начале след. 2 (2, 2, 4, 4) рядов.

Ряд с убавлениями (ЛС) 3ЛицП, 2ЛицВМ, ЛицП, пока не останется 5П, 2ЛицВМЛ, 3ЛицП.

Повторите ряд с убавлениями в след. лицевом ряду, затем в каждом 4 ряду — 8 (8, 9, 9, 9) раз.

Повторите ряд с убавлениями в след. лицевом ряду, затем в каждом 2 ряду — 0 (2, 3, 3, 4) раз.

Закройте 2П в начале след. 2 (2, 2, 4, 4) рядов, затем по 3П в начале след. 2 (2, 2, 2, 4) рядов.

Закройте оставшиеся 24П.

СБОРКА

Выполните блокировку деталей до нужных размеров. Выполните плечевые швы. Трикотажным швом петля в петлю (см. с.174), чтобы соединить части воротника. Пришейте детали воротника по линии горловины спинки. Вшейте рукава. Выполните боковые швы и швы рукавов. •

СХЕМА 2

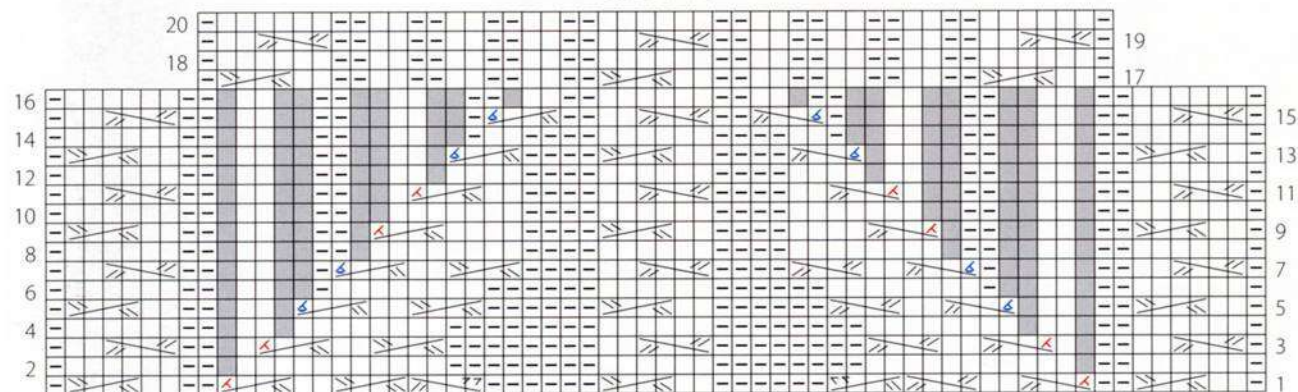

64П, убавляющиеся до 48П

Как читать схему

□ Как читать схему

□ ПК 4П

□ ПКИ 4П

□ ПКУ6 4П

□ ПКУ6 Изн 4П

□ ЛицП на ЛС, ИзнП на ИС

□ ЛК 4П

□ ЛКИ 4П

□ ЛКУ6 4П

□ ЛКУ6 Изн 4П

■ нет петли

СОЗДАННЫЙ ПРИРОДОЙ

Дэрил Брауэр

НОРА ГОАН всегда была природной стихией.

С того дня, как Нора подростком взяла в руки спицы, она бесстрашно приручает пряжу, создавая из нее умопомрачительно красивые изделия. Ее неожиданные и одновременно органичные модели украшают страницы многих журналов, и она давно стала одним из лучших преподавателей.

Вооружившись опытом работы в двух крупных домах пряжи (Reynolds and Berroco), двумя своими книгами, теперь она обращается к постоянно растущей аудитории как член креативной команды Brooklyn Tweed и автор узоров, публикуемых во множестве журналов (старых и новых) и маленьких компаний—производителей пряжи.

Вы преданная поклонница искусства вязания спицами, и похоже, что это любовь всей вашей жизни. Кто научил вас вязать?

Впервые я взяла спицы в 1975 году (тогда мне было 14) и сразу же была покорена. К тому моменту я уже несколько лет вязала крючком, думаю, это помогло мне легко научиться континентальному методу. Близкая подруга семьи, Грейс Джадсон, моя сверстница, научила меня как-то летом, когда я гостила у нее. Она сразу предложила мне связать двухцветную шапку из тонкой шерсти.

Смелая цель. Ваши родители были художниками. Как вы считаете, это повлияло на ваши творческие способности?

Мои родители работали иллюстраторами. Папина специальность — научная фантастика, он был довольно известен в свое время. Мама (Фиби Гоан) иллюстрировала всевозможные издания о садоводстве и домашней работе. Находясь на пенсии, она занималась гончарным делом. Кажется, свои последние работы она делала для издательства Vogue Knitting. Конечно, творчество моих родителей повлияло на меня во всех аспектах. Трудно сказать, какие мои таланты были даны природой, а какие — воспитаны средой.

То есть?

С детства я росла в творческой среде — мы с братом Брайаном проводили много времени за рукоделием. С папой — рисовали, печатали свои гравюры на линолеуме, играли в игры с рисунками. С мамой я делала рождественские украшения и училась



шить. Я скучаю по нашей семейной традиции раскрашивать пасхальные яйца. Каждый год мы применяли новую технику. Самое главное влияние родителей — понимание того, что фрилансер может заработать себе на жизнь. К тому же я не уверена, что попала бы в профессиональное вязание без помощи мамы. Моя первая публикация была сделана после того, как она показала мой свитер дизайнеру, для которого делала иллюстрации.

Давайте покончим с древней байкой про ваши студенческие годы. Вы учились в Университете Брайана, но на самом деле не изучали биохимию.

Не знаю, откуда взялась эта байка — она все еще есть в «Википедии»?

Есть. На самом деле у вас двойная степень по биологии и искусству, верно?

Верно. Я изучала в университете биологию — в основном эволюцию и экологию. Я выполнила все необходимые требования для получения степени и по биологии, и по искусству, но диплом у меня один. Так дешевле!

Как же вы стали дизайнером вязаной одежды?

После получения диплома я осталась в Провиденсе, тогда и выяснилось, что больше всего я люблю вязать и проектировать одежду. Но и биология была мне очень интересна. Мне и сейчас нравится эта тема, но работа в этой сфере не казалась столь привлекательной.

И вы переключились на вязание?

В Провиденсе этим только и стоило заниматься! Когда Марджери Винтер и Дебора Ньютон (дизайнеры и давно известные мастерицы) подали объявление о наборе вязальщиц, я поняла, что должна пойти.

И они поспособствовали развитию вашей карьеры?

Дебора посоветовала отправить мои модели в несколько журналов, что обогатило мое портфолио. В то же время я начала вязать образцы для Марджери, а затем предлагала ей свои проекты, когда она стала редактором. Она была потрясающим наставником, отлично поддерживала мои начинания и расширяла мои творческие границы. Я считаю время, проведенное в сотрудничестве с ней, аспирантурой. Годы спустя мы вместе работали в Berroco.

Ваши модели полны сходства с природой. Считаете ли вы, что причина этого — ваша степень по биологии?

Я обнаружила, что чаще всего сочетаю модные веяния с вдохновением из других источников. Когда я писала свою первую книгу, то отправной точкой стал научный труд в переложении для обывателей об узорах в природе. Узоры, созданные природой, оказывают влияние на петли в моих изделиях и фактуру свитеров, но я соединяю это влияние с тем, что я вижу на модных показах актуальных коллекций.

Значит, вы следите за трендами?

Знание того, что происходит в мире моды, помогает мне выбираться из застоя в области силуэтов. Я не хочу продолжать создавать вещи тех же фасонов, как в молодости. Мне гораздо интереснее пробовать формы, которые мне не пришли бы в голову, если бы я осталась в своей «капсуле». Я часто увлекаюсь, тщательно исследую техники. Например, один из буклетов для Berroco был очевидно наполнен идеями, увиденными мной в коллекции кристаллов во Франции.

Ранее вы упоминали, что опыт родителей показал вам, что на фрилансе можно заработать на жизнь. Как вы считаете, это помогло вам найти путь в мир вязания?

Я никогда не строила планов развития. А если бы строила, то это был бы совсем другой путь.

Так как же вы стали дизайнером?

Наверное, это прозвучит глупо, но так сложились обстоятельства. Сначала я была вязальщицей, потом стала дизайнером-фрилан-

сером, а затем начала придумывать свои узоры и петли. Моей первой настоящей работой была должность директора по дизайну в JCA (Reynolds, Unger, Artful Yarns, Adrienne Vittadini и «Пряжа для вязания»). Затем была первая книга, затем моя девятилетняя служба директора по дизайну в Berroco. Мир вязания значительно изменился с приходом интернета. Теперь то, о чем я могла только мечтать двадцать пять лет назад, например, самостоятельное издание материалов, стало легко выполнимым.

И это замечательно, согласны? Как вы считаете, это помогло развитию мира дизайна?

Наконец-то стала проста процедура встречи дизайнера и аудитория. Я сторонница теории о том, что дизайнеры лучше всего работают, когда не растрачивают себя, стараясь угодить огромному количеству людей сразу. Успех — это вопрос того, как найти свою аудиторию.

Вы свою определенно нашли и много путешествуете как преподаватель. Какие проекты вы больше любите вязать в дороге? Предпочитаете сложные или придерживаетесь простых?

Как и большинство мастеров, как мне кажется, в дороге я предпочитаю вязать что-то простое. Пусть это будет платочная и чулочная вязка, легко запоминающийся узор — больше ничего не нужно. Преподавание отнимает много энергии и умственных сил. После такой напряженной работы я хочу вязать что-то простое, без принятия решений или внимательного следования схеме.

Представленная здесь модель немного сложнее, чем вещи для вязания в дороге. Что послужило вдохновением? Есть ли особые техники, которыми вы пользовались при создании этого изделия?

Я думала о силуэте кардигана, который хотела бы носить сама и которого не хватало в моем гардеробе. И тут я получила письмо от вязальщицы, она просила схему одного из узоров, который она видела на моих занятиях. Я решила соединить два в одном — силуэт и узор — в этой модели. Только изменила косы, чтобы они сужались к горловине, переходили в резинку и шли вокруг шеи.

ЗАМЕТКИ ОТ НОРЫ

ЛУЧШИЕ СОВЕТЫ ДЛЯ ТОГО, ЧТОБЫ ВЯЗАТЬ КРАСИВО

- Берите хорошую пряжу! Важны и процесс, и результат. Когда я была ребенком, мы не были богаты, но я всегда была готова потратить на пряжу в два раза больше денег, чем на готовую вещь.
- Нет повода нервничать. Не бойтесь — всегда можно распустить. Хотя многие советуют обратное, я рекомендую не забегать вперед. Не стоит волноваться насчет того, что будет понятно, когда до этого дойдет дело. Прочитайте столько, сколько нужно, чтобы понять, придется ли делать прибавления в нескольких местах сразу, но не старайтесь подробно разобраться во всех указаниях еще до набора петель.
- Когда у вас есть настроение, используйте узор как основу, но подстраивайте его под себя. Автор не будет против (по крайней мере, я — точно).



ЗИМА 2017/18

ПУЛОВЕР С ПЕРСИДСКОЙ КОКЕТКОЙ

Украшенная мотивами, напоминающими узоры персидских ковров, смелая и нарядная кокетка этого пуловера вяжется сверху вниз с использованием не более двух цветов в каждом ряду. Двойные петли, или швейцарская штопка, добавляются позже, чтобы усилить богатый и сложный облик модели. Тонкая полоска резинки на горловине еще больше акцентирует внимание на пестрой красочной кокетке.



РАЗМЕРЫ

XS (S, M, L, XL). На фото размер XS.

РАЗМЕРЫ ГОТОВОГО ИЗДЕЛИЯ

По груди: 84 (94, 104, 114,5, 122) см

Длина (по середине спинки): 53,5 (54,5, 57, 58,5, 61) см

По плечу: 26,5 (30,5, 33, 35,5, 38) см

МАТЕРИАЛЫ

- 4 (5, 5, 6, 6) мотков по 50 г (в каждом около 125м) The Fibre Co. Luma (мериносовая шерсть, органический хлопок, лен, шелк) оттенка Willow (ОЦ)  или любая другая со схожими характеристиками.
- по 1 (2, 2, 2, 3) мотку оттенков Sangria (В) и Aizome (Д)
- по 1 (1, 2, 2, 2,) мотку оттенков Ciel (А), Kiwi (Б) и Zinnia (Г)
- 1 моток оттенка Blanca (Е)
- по одной паре круговых спиц № 4 и 6 (3,5 и 4 мм) длиной 40 и 80 см либо размера, при котором получается нужная плотность
- один набор (5 шт) носочных спиц № 4 и 6 (3,5 и 4 мм)
- гобеленовая игла
- маркеры для петель
- бросовая нить

ПЛОТНОСТЬ

- 23П и 32 ряда равны 10 см лицевой гладью спицами большего размера.
- 23П и 30 кругов равны 10 см лицевой гладью и узором спицами большего размера.

ОБЯЗАТЕЛЬНО ПРОВЕРЬТЕ ПЛОТНОСТЬ.

ПРИМЕЧАНИЯ

- 1) Перед, спинка и рукав вяжутся кругами сверху вниз до подмышки как одна деталь, затем работа делится на перед, спинку и рукава.
- 2) Жаккарды вяжутся по кругу лицевой гладью. Читайте схему справа налево.
- 3) При смене цветов перекручивайте пряжу на изнаночной стороне, чтобы не образовались отверстия в полотне.
- 4) Некоторые небольшие зоны по схеме 1 вяжутся двойными петлями при сборке.

НЕМЕЦКИЕ УКРОЧЕННЫЕ РЯДЫ

Провяжите количество петель, указанное в инструкции к узору, поверните работу. Держа пряжу перед работой, снимите 1П как изнаночную. Переведите нить поверх спицы (как для накида), создав «двойную петлю» на правой спице. Продолжайте вязать по схеме. Чтобы закончить немецкий укороченный ряд, в следующем ряду, когда дойдете до «двойной» петли, провяжите обе петли вместе.

КОКЕТКА

На спицы большего размера длиной 40 см цветом В наберите 126 (140, 140, 154, 154)П. Замкните круг, не перекручивая петли, отметьте маркером начало ряда. Нитью цвета В провяжите 0 (2, 2, 3, 2) кругов.



Только для размеров М (L, XL)

Круг с прибавлениями Нитью цвета В равномерно прибавьте 14П — 154 (168, 168)П.

Только для размера XL

Нитью цвета В провяжите 3 круга.

Ряд с прибавлениями Нитью цвета В равномерно прибавьте 14ЛицП — 182П.

Для всех размеров, начало схемы 1

Примечание

Перейдите на более длинные спицы № 6, когда станет неудобно вязать

Круг 1 (ЛС) Провяжите раппорт из 14П — 9 (10, 11, 12, 13) раз.

Продолжайте вязать по схеме до ряда 47 — 252 (280, 308, 336, 364)П.

Только для размеров S (M, L, XL)

Ряд с прибавлениями Нитью ОЦ равномерно прибавьте 12 (10, 16, 18)П — 292, (318, 352, 382)П.

Для всех размеров

Продолжайте вязать только пряжей ОЦ следующим образом:

Поместите маркер напротив маркера начала ряда в середине одного раппорта, обозначив середину переда (см. схему). Отсчитайте 42 (48, 52, 58, 62)П в обе стороны от маркера середины и отметьте маркерами правую и левую границы переда — 84 (96, 104, 116, 124)П между маркерами.

Удалите маркер начала ряда.

Начало укороченных рядов

ЛицП до правого маркера переда, укороченный ряд, ИзнП до левого маркера переда, *укороченный ряд, ЛицП до обвитой петли, накид и петли вместе лицевыми, 3ЛицП, укороченный ряд, ИзнП до обвитой петли, накид и петли вместе изнаночными, 3ИзнП, укороченный ряд; повторите от *, пока не провяжете по 8 обвитых петель с каждой стороны. Поверните работу, провяжите 1 ряд ЛицП поверх всех петель, провязывая все обвитые вместе с петлями, закончите у левого маркера переда.

Провяжите 0 (2, 5, 8, 10) рядов ЛицП.

Ряд с прибавлениями ЛицП, равномерно прибавьте 10П, закончите круг за 1П до маркера левого края переда — 262 (302, 328, 362, 392)П.

Разделение на перед, спинку и рукава

Следующий круг 1ЛицП, отложите след. 48 (56, 60, 66, 72)П на остатки пряжи (левый рукав), наберите 6 (6, 7, 7, 7)П, поместите маркер (подмышка), наберите 6 (6, 7, 7, 7)П, 82 (94, 104, 114, 124)П для спинки, отложите след. 48 (56, 60, 66, 72)П на остатки пряжи (правый рукав), наберите 6 (6, 7, 7, 7)П, поместите маркер (подмышка), наберите 6 (6, 7, 7, 7)П, ЛицП до первого маркера подмышки, убрав маркеры левого и правого края переда — 190 (214, 236, 258, 276)П.

ПЕРЕД И СПИНКА

Примечание

Первый маркер подмышки теперь является маркером начала круга.

* Провяжите 9 кругов ЛицП.

Ряд с убавлениями 2ЛицП, 2ЛицВм, ЛицП, пока не останется 4П до след. маркера, 2ЛицВмЛ, 2ЛицП, 2ЛицП, пройдите маркер, 2ЛицП, 2ЛицВм, ЛицП, пока не останется 2П до маркера, 2ЛицВмЛ, 2ЛицП — минус 4П. Повторите от * еще 5 раз — 166 (190, 212, 234, 252)П.

Вяжите ровно лицевой гладью (лицевые в каждом ряду), пока длина детали не будет равна 23 (23, 24, 24, 25,5) см от подмышки или на 9 см меньше желаемой длины.

Ряд с прибавлениями ЛицП, равномерно прибавьте 38 (38, 40, 42, 48)П — 204 (228, 252, 276, 300)П.

Начало схемы 3

Круг 1 (ЛС) Провяжите раппорт из 4П — 51 (57, 63, 69, 75) раз.

Продолжайте вязать по схеме до круга 8.

Перейдите на спицы меньшего размера длиной 80 см.

Пряжей цвета В провяжите 1 ряд ЛицП, затем вяжите резинкой 2 × 2 — 12 кругов. Цветом Д провяжите резинкой еще 5 кругов. Закройте петли свободно.

РУКАВА

Нитью ОЦ на носочные спицы большего размера, начиная от центра подмышки, наберите 6 (6, 7, 7, 7)ЛицП, провяжите 48 (56, 60, 66, 72)ЛицП, отложенных ранее, наберите 6 (6, 7, 7, 7)ЛицП по линии проймы до середины, отметьте маркером начало ряда — 60 (68, 74, 80, 86)П.

** Провяжите ЛицП 13 (10, 7, 7, 5) кругов.

Круг с убавлениями 2ЛицП, 2ЛицВм, ЛицП, пока не останется 4П до маркера, 2ЛицВмЛ, 2ЛицП. Повторите от ** еще 5 (7, 9, 10, 13) раз — 48 (52, 54, 58, 58)П. Вяжите ровно лицевой гладью, пока длина детали не будет равна 30,5 см от подмышки или на 15,5 см меньше желаемой длины.

Ряд с прибавлениями ЛицП, равномерно прибавьте 4 (4, 6, 6, 6)П — 52 (56, 60, 64, 64)П.

Начало схемы 2

Круг 1 (ЛС) Провяжите раппорт из 4П — 13 (14, 15, 16) раз.

Продолжайте вязать по схеме 2 до ряда 24, равномерно убавив 8П в последнем круге — 44 (48, 52, 56, 56)П.



Перейдите на носочные спицы меньшего размера и цвет Б. Провяжите 12 рядов резинкой 2 × 2.

Нитью цвета Г провяжите резинкой еще 6 рядов.

Закройте петли свободно.

СБОРКА

Провяжите двойные петли по схеме.

Отделка горловины

На круговые спицы меньшего размера длиной 40 см нитью цвета В равномерно наберите по наборному краю 100 (112, 112, 124, 124) ЛицП. Соедините в круг и отметьте маркером начало круга.

Провяжите 6 кругов резинкой 2 × 2.

Нитью цвета Б провяжите резинкой еще 4 круга.

Нитью цвета Г закройте петли следующим образом: 2ЛицВм, *{накид, пропустите петли под накидом} — 2 раза, 2ЛицВм, пропустите вторую петлю под первой, повторяйте от * до конца.

Выполните блокировку изделия до нужных размеров.



СХЕМА 1



↓ = Направление вязания

СХЕМА 2

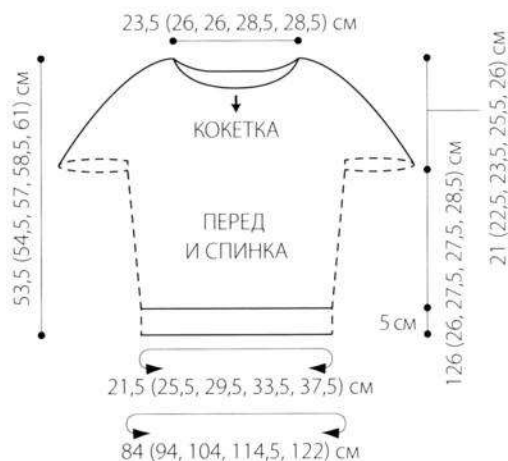
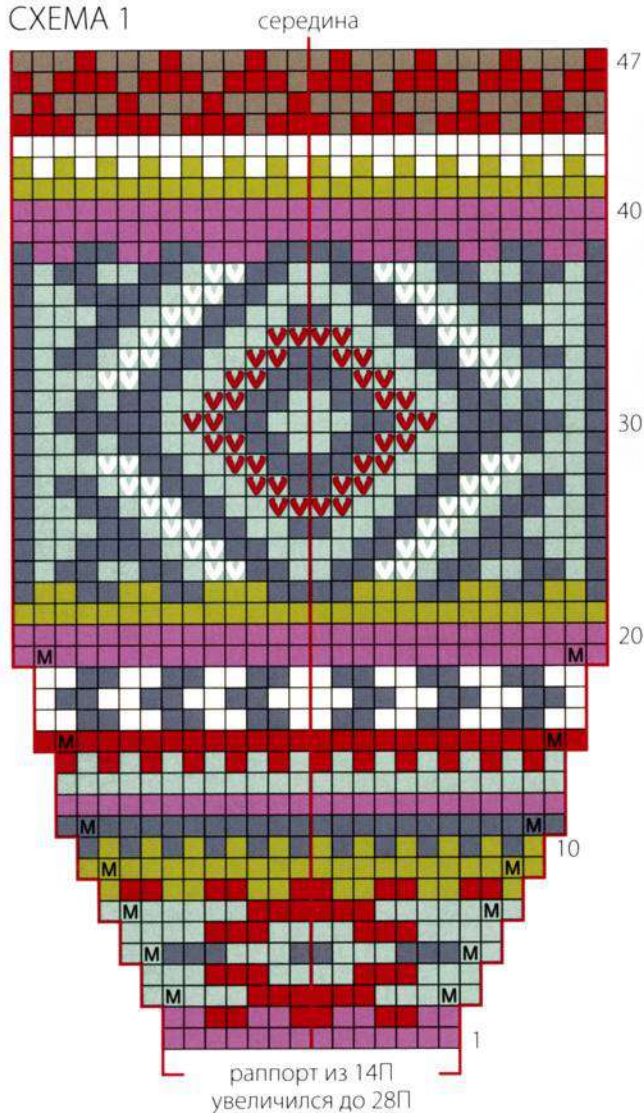

СХЕМА 3



Как читать схему

- ОЦ
- А
- Б
- В
- Г
- Д
- Е
- М 1П из протяжки
- ЛицП цветом А, продублировать цветом Г
- ЛицП цветом А, продублировать цветом Е

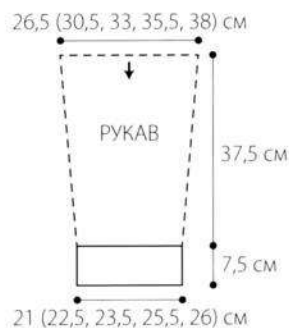
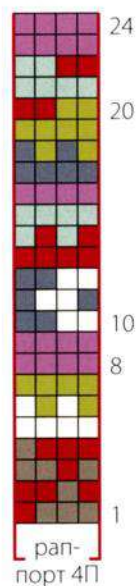
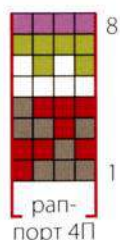
СОКРАЩЕНИЯ

2ИзнВм	2 изнаночные вместе
2ЛицВм	2 лицевые вместе
2ЛицВмл	2 лицевые вместе с наклоном
ВП	воздушная петля
ИзнП	изнаночная петля
ИС	изнаночная сторона
ЛицП	лицевая петля
ЛицПЗ	лицевые за переднюю и заднюю стенки одной и той же петли (прибавление)
ЛС	лицевая сторона
ЛК	левая коса
ЛКИ	левая коса изнаночной
м	метры
ОЦ	основной цвет
П	петля (петли)
ПК	правая коса
ПКИ	правая коса изнаночной
приб.	прибавления, прибавить
след.	следующий
см	сантиметры
СтБНк	столбик без накида
уб.	убавления, убавить
*	повторять указания после звездочки столько раз, сколько написано
[]	повторять указания внутри скобок столько раз, сколько указано

РАЗМЕРЫ ВЯЗАЛЬНЫХ СПИЦ

США	Метрический	США	Метрический
0	2 мм	9	5,5 мм
1	2,25 мм	10	6 мм
2	2,75 мм	10,5	6,5 мм
3	3,25 мм	11	8 мм
4	3,5 мм	13	9 мм
5	3,75 мм	15	10 мм
6	4 мм	17	12,75 мм
7	4,5 мм	19	15 мм
8	5 мм	35	19 мм

ТРИКОТАЖНЫЙ ШОВ «ПЕТЛЯ В ПЕТЛЮ»

Отрежьте хвостик нити, равный как минимум четырем длинам участка, который будете сшивать, и вставьте в гобеленовую иглу. Сложите спицы вместе, лицевыми сторонами наружу, убедившись, что на каждой спице одинаковое количество открытых петель, и работайте следующим образом:

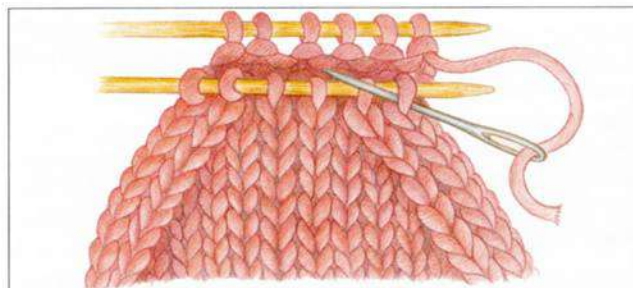

1) Введите гобеленовую иглу как в изнаночную в первую петлю на передней спице. Протяните нить, оставив петлю на спице.

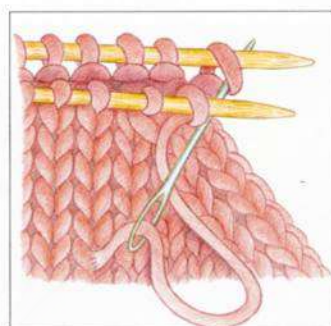

2) Введите иглу как в лицевую в первую петлю на задней спице. Протяните нить и оставьте петлю на спице.

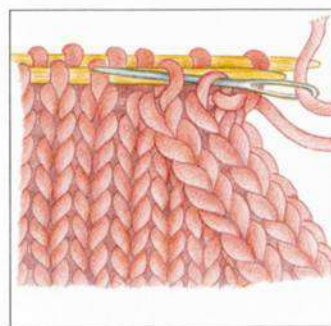

3) Введите иглу как в лицевую в первую петлю на передней спице, протяните нить и снимите петлю со спицы. Затем введите иглу как в изнаночную в следующую петлю на передней спице и протяните нить, оставив петлю на спице.

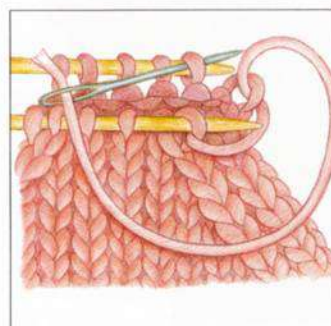









4) Введите иглу как в изнаночную в первую петлю на задней спице, протяните нить и снимите петлю со спицы. Затем введите иглу как в лицевую в следующую петлю на задней спице и протяните нить, оставив петлю на спице. Повторяйте шаги 3 и 4, пока не соедините все петли на обеих спицах.

СТАНДАРТЫ И РЕКОМЕНДАЦИИ ПО ВЯЗАНИЮ

СИСТЕМА СТАНДАРТОВ ПРЯЖИ ПО ВЕСУ

Категории пряжи, варианты плотности и рекомендуемые размеры крючков и спиц

Номер и название категории	 0	 1	 2	 3	 4	 5	 6	 7
	Кружево	Очень тонкая	Тонкая	Легкая	Средняя	Объемная	Очень объемная	Гигантская
Пряжи этой категории	Тонкая шерсть, десять сложений	Детская, носочная, камвольная	Спортивная, детская	Двойное переплетение, тонкая шерсть	Шерсть, афганская, аранская	Объемная, ковровая, для рукоделия	Очень объемная, ровница	Гигантская, ровница
Плотность вязания* платочной вязкой, п. на 10 см	33–40П **	27–32П	23–26П	21–24П	16–20П	12–15П	7–11П	6П и меньше
Рекомендуемый метрический размер спиц	1,5–2,25 мм	2,25–3,25 мм	3,25–3,75 мм	3,75–4,5 мм	4,5–5,5 мм	5,5–8 мм	8–12,75 мм	12,75 мм и больше
Рекомендуемый размер спиц, США	000–1	1–3	3–5	5–7	7–9	9–11	11–17	17 и больше
Плотность при вязании крючком*, столбик с без накида в 10 см	32–42 СтБНк **	21–32 СтБНк	16–20 СтБНк	12–17 СтБНк	11–14 СтБНк	8–11 СтБНк	6–9 СтБНк	5 СтБНк и меньше
Рекомендуемый метрический размер крючка	Стальной*** 1,6–1,4 мм	2,25–3,5 мм	3,5–4,5 мм	4,5–5,5 мм	5,5–6,5 мм	6,5–9 мм	9–16 мм	16 мм и больше
Рекомендуемый размер крючка, США	Стальной*** 6, 7, 8, обычный В–1	От В–1 до Е–4	От Е–4 до 7	От 7 до 1–9	От 1–9 до К–10,5	От К–10,5 до М–13	От М–13 до Q	От Q и больше

* ТОЛЬКО РЕКОМЕНДАЦИИ: Таблица отражает самые часто используемые плотность вязания и размеры спиц/крючка для данных категорий пряжи.

** Тонкая пряжа обычно вяжется на более толстых спицах или крючках, чтобы получить воздушный узор с большим пространством между нитей. Соответственно, плотность вязания определить трудно. Всегда следуйте указаниям в проекте.

*** Стальные крючки нумеруются иначе, чем обычные, — чем больше номер, тем меньше крючок, то есть обратно нумерации обычных крючков.

Этот список стандартов и рекомендаций с иллюстрациями можно скачать на сайте yarnstandards.com

УРОВНИ СЛОЖНОСТИ



НАЧИНАЮЩИЙ

Идеальный первый опыт.



ПРОСТОЙ

Базовые петли, минимальные изменения силуэта, простая сборка и отделка.



СРЕДНИЙ

Для мастеров с опытом.

Более сложные петли, сборка и отделка.



СЛОЖНЫЙ

Для вязальщиц, умеющих работать по схемам со сложными изменениями силуэта и отделкой.

ИСТОЧНИКИ

Berroco
www.berroco.com

Briggs & Little
www.briggsandlitttle.com

Brooklyn Tweed
www.brooklyntweed.com

Brown Sheep Company
www.brownsheep.com

Cascade Yarns
www.cascadeyarns.com

Classic Elite Yarns
www.classiceliteyarns.com

The Fibre Co.
www.thefibreco.com

Harrisville Designs
www.harrisville.com

Hikoo/Skacel Collection, Inc.
www.skacelknitting.com

Istex
www.istex.is/english

Katia
www.katia.com

Malabrigo
www.malabrigoyarn.com

Plymouth Yarn Company
www.plymouthyarn.com

Quince & Co.
www.quinceandco.com

Rowan
www.knitrowan.com

Shibui
www.shibuiknits.com

Tahki Stacy Charles
www.tahkistacycharles.com

Trendsetter Yarns
www.trendsetteryarns.com

Universal Yarn
www.universalyarn.com

Valley Yarn
www.valleyyarn.com

Wool and the Gang
www.woolandthegang.com

АЛФАВИТНЫЙ УКАЗАТЕЛЬ

- Б**
Болеро с косами 120
- В**
водолазки
Водолазка с зигзагами 15
Водолазка с косами 74
Для Него и для Нее 107
Пуловер с крестообразными косами 134
Гернсийский пуловер 156
Для Него и для Нее 107
Его пуловер 107
Ее кардиган 108
- Ж**
жаккарды
Кардиган из разноцветных блоков 52
Кардиган с индейскими мотивами 26
Пуловер в клетку 150
Пуловер с кокеткой «фэр-айл» 104
Пуловер с персидской кокеткой 170
Жилет с косами и воротником-шалькой 55
Жилет с косами 12
Жилет с переплетением кос 130
- жилеты
Жилет с косами и воротником-шалькой 55
Жилет с косами 12
Жилет с переплетением кос 130
- З**
Заводной пуловер 22
- И**
интарзия
Кардиган из разноцветных блоков 52
Кардиган с индейскими мотивами 26
- источники 175
- К**
Кардиган из разноцветных блоков 52
Кардиган по косой 111
Кардиган с воротником-шалькой 36
Кардиган с индейскими мотивами 26
- кардиганы
Ее кардиган 108
Кардиган из разноцветных блоков 52
Кардиган из твида с уголками 94
Кардиган по косой 111
Кардиган с воротником-шарфом 117
- Кардиган с индейскими мотивами 26
Кардиган с косами 162
Решетчатый кардиган 80
- кокетки
Заводной пуловер 22
Пуловер с кокеткой «фэр-айл» 104
Пуловер с крестообразными косами 134
Пуловер с персидской кокеткой 170
Пуловер с ромбами 33
- Комплект с косами 40
- кружево
Пуловер с бесконечным капюшоном 114
- Л**
леггинсы
Комплект с косами 40
- М**
модульное вязание
Болеро с косами 120
Кардиган по косой 111
- мужское
Его пуловер 107
Пуловер «брусчаткой» 91,
Фактурный пуловер с квадратами 30
- Н**
на пуговицах
Болеро с Косами 120
Для него и Для нее 108
Жилет с косами и воротником-шалькой 55
Кардиган из разноцветных блоков 52
Кардиган из твида с уголками 94
Кардиган с воротником-шалькой 36
Кардиган с индейскими мотивами 25
Пальто «три четверти» 62
Пуловер «Елочкой» 18
Решетчатый кардиган 80
- О**
об авторе
Вязальные уравнения от Норы 45
Как стать королевой кос 103
Созданный природой 168
- П**
пальто
Пальто с калейдоскопом кос 124
Пальто «три четверти» 62
- пончо
Пончо с косами 138
- пуловеры
Гернсийский пуловер 156
Заводной пуловер 22
Пуловер «елочкой» 18
Пуловер «стрекоза» 66
Пуловер «брусчаткой» 91
Пуловер в клетку 150
Пуловер из планок 98
Пуловер с воротником с косами 85
Пуловер с древесным узором 48
Пуловер с кокеткой «фэр-айл» 104
Пуловер с кокеткой «фэр-айл» 104
Пуловер с крестообразными косами 134
Пуловер с переплетением кос 88
Пуловер с персидской кокеткой 170
Пуловер с ромбами 33
- Р**
реглан
Гернсийский пуловер 156
Заводной пуловер 22
Комплект с косами 40
- С**
с V-образной горловиной
Жилет с косами и воротником-шалькой 55
Кардиган из разноцветных блоков 52
Кардиган из твида с уголками 94
Кардиган с воротником-шалькой 36
Кардиган с индейскими мотивами 26
Пальто с калейдоскопом кос 124
Пуловер «брусчаткой» 91
Пуловер с бесконечным капюшоном 114
Пуловер с воротником с косами 85
Пуловер с переплетением кос 88
- с завязками
Жилет с переплетением кос 130
- с капюшоном
Пуловер с бесконечным капюшоном 114
- с коротким рукавом
Болеро с косами 120
Пуловер с крестообразными косами 134
Топ с косами и елочкой 146
- сверху вниз
Заводной пуловер 2
Пуловер с персидской кокеткой 170
- сдвоенные петли
Кардиган с индейскими мотивами 26
Пуловер в клетку 150
Пуловер с персидской кокеткой 170
- Сокращения 174
Стандарты маркировки пряжи 175
- Т**
Топ с косами и елочкой 146
трикотажный шов петля в петлю инструкция 174
Кардиган с косами 162
Пуловер с кокеткой «фэр-айл» 104
Комплект с косами 40
- У**
Уровни сложности 175
- Ф**
Фактурный пуловер с квадратами 30
- Ш**
Шаль из медальонов 128

40 потрясающих дизайнов от одной из самых ярких мировых звезд вязания!

За последние 30 лет самый знаменитый дизайнер в мире Нора Гоан внесла уникальный вклад в историю и культуру вязания. От вдохновенных удивительных текстур до завораживающих переплетений кос и аранов на инновационных моделях — она создала наследие, которое прослужит целым поколениям.

В знак уважения к ее достижениям и вкладу в вязание 40 ее лучших моделей, в разные годы опубликованные в журнале *Vogue Knitting*, теперь собраны в одну большую книгу.

«Страстное любопытство Норы и ее стойкая приверженность нашему ремеслу все эти годы обогащали мир вязания так, как это не снилось ни одному другому дизайнеру».

Джаред Флуд, самый известный мужчина в мире современного вязания

«Нора задает собственные пропорции, соответствующие огромному разнообразию типов телосложения. Ее муза, кажется, и сама вязальщица».

Марджери Уинтер, дизайнер трикотажа

От классического жилета с уникальным рисунком из жгутов, впервые увидевшего мир в 1987 году, до яркого трендового пуловера в технике Fair Isle 2018 года. Каждый дизайн необычен и рождает невероятное вдохновение.

Нетривиальные, яркие и затягивающие, все эти модели и их вариации расширяют горизонты любой вязальщицы и дарят ей новое понимание того, что такое современное вязание!

ISBN 978-5-04-098103-8



9 785040 981038 >

